**ТЕРРИТОРИЯ
НАУКИ**

**МУЛЬТИДИСЦИПЛИНАРНЫЙ
НАУЧНО-ПРАКТИЧЕСКИЙ ЖУРНАЛ**

ВЭПИ – 20 лет!

Основан в 2006 г.

**2017
№ 4**

**Воронеж
2017**

Мультидисциплинарный научно-практический журнал
«Территория науки» (Свидетельство о регистрации от 07.06.2012 г.
ПИ № ТУ 36-002 92)

Учредитель: АНОО ВО «Воронежский экономико-правовой институт», 394042, г. Воронеж, Ленинский пр-т, д. 119а.
Главный редактор - Иголкин Сергей Леонидович

ISSN 1991-9492

Журнал выходит 1 раз в два месяца

2017

№ 4

РЕДАКЦИОННАЯ КОЛЛЕГИЯ

Ахмедов А.Э., Бабаева А.В., Брянцева Л.В., Гаврилов С.Т.,
Годовникова А.М., Кустов А.И., Кузьменко Н.И., Кургузкина Е.Б.,
Лелеков В.А., Микулина Л.Д., Саликов Ю.А., Смольянинова И.В.,
Станчин И.М., Шаталов М.А., Коровкина Н.Г.

Статьи, поступающие в редакцию, рецензируются. За достоверность сведений, изложенных в статьях, ответственность несут авторы публикаций. Мнение редакции может не совпадать с мнением авторов материалов. При перепечатке ссылка на журнал обязательна.

Материалы публикуются в авторской редакции.

Адрес редакции: АНОО ВО «Воронежский экономико-правовой институт», 394042, г. Воронеж, Ленинский пр-т, д. 119а. Телефон: (473) 2727939 E-mail: MShatalov@vilec.ru; NKorovkina@vilec.ru

Отпечатано в типографии Воронежский ЦНТИ филиал ФГБУ «РЭА» Минэнерго России, 394036, г. Воронеж, пр. Революции, 30.

Подписной индекс в объединенном каталоге «Пресса России» - 41944

Цена: «Свободная цена»

Дата выхода: 20.06.2017. Заказ . Тираж 100 экз.

© *Территория науки, 2017*

СОДЕРЖАНИЕ	
ГУМАНИТАРНЫЕ НАУКИ	
ЛЕКСИКО-ГРАММАТИЧЕСКИЕ ЗНАЧЕНИЯ НЕКОТОРЫХ ГЛАГОЛОВ КЫРГЫЗСКОГО И АЛТАЙСКОГО ЯЗЫКОВ <i>Мусурманова Г.С., Гайыпова Б.А.</i>	7
РЕЧЕВАЯ СИТУАЦИЯ ИЗВИНЕНИЯ В ИНТЕРНЕТ-КОММУНИКАЦИИ <i>Никитенко Л.И., Бобикова Д.А.</i>	13
ОБРАЗОВАНИЕ	
ЗНАЧЕНИЕ ИНОСТРАННОГО ЯЗЫКА В ПРОЦЕССЕ ОБУЧЕНИЯ СТУДЕНТОВ ЮРИДИЧЕСКИХ ФАКУЛЬТЕТОВ <i>Болгов В.А., Шкарина Т.Л.</i>	20
ПРОБЛЕМЫ МЕЖПРЕДМЕТНОГО ОБУЧЕНИЯ В СОВРЕМЕННОЙ КЫРГЫЗСКОЙ ШКОЛЕ <i>Исмаилова А.М.</i>	24
ФОРМИРОВАНИЕ ЭКОНОМИЧЕСКОЙ ГОТОВНОСТИ КУРСАНТОВ ВЫСШИХ ВОЕННЫХ УЧЕБНЫХ ЗАВЕДЕНИЙ <i>Казьмина И.В.</i>	27
ВСПОМОГАТЕЛЬНЫЕ ИСТОРИЧЕСКИЕ ДИСЦИПЛИНЫ В СИСТЕМЕ ПАТРИОТИЧЕСКОГО ВОСПИТАНИЯ СТУДЕНЧЕСКОЙ МОЛОДЕЖИ <i>Комаровская Е. П., Мачульский А.Н.</i>	32
МЕТОДИЧЕСКИЙ ИНСТРУМЕНТАРИЙ ОБУЧЕНИЯ СТУДЕНТОВ ПЕДАГОГИЧЕСКИХ ВУЗОВ ГУМАНИТАРИЗАЦИИ ЕСТЕСТВЕННО-НАУЧНЫХ ДИСЦИПЛИН В НАЧАЛЬНОЙ ШКОЛЕ <i>Соловьёва Т.А.</i>	36
РАЗВИТИЕ ТВОРЧЕСКОЙ АКТИВНОСТИ КУРСАНТОВ В ПРОЦЕССЕ ПРОЕКТНОЙ ДЕЯТЕЛЬНОСТИ <i>Сурков М.А.</i>	41

МЕДИЦИНСКИЕ НАУКИ	
ИССЛЕДОВАНИЕ ГЕОСИСТЕМНОГО ПОДХОДА К СОСТОЯНИЮ ЗДОРОВЬЯ НАСЕЛЕНИЯ <i>Красенков В.А.</i>	47
ВЛИЯНИЕ НЕСПЕЦИФИЧЕСКОЙ АКТИВАЦИИ СТВОЛОВЫХ СТРУКТУР ГОЛОВНОГО МОЗГА НА ВЫРАЖЕННОСТЬ ПРЕСИНАПТИЧЕСКОГО ТОРМОЖЕНИЯ ПРИ ПРОИЗВОЛЬНЫМ ДВИЖЕНИЯМ <i>Челноков А.А.</i>	52
ПСИХОЛОГИЯ	
УСТАНОВКИ ПОДРОСТКОВ В ОТНОШЕНИИ УПОТРЕБЛЕНИЯ НАРКОТИЧЕСКИХ ВЕЩЕСТВ <i>Звягова А.В., Гончарова С.С.</i>	57
ОСОБЕННОСТИ ЭТНИЧЕСКОЙ ИДЕНТИЧНОСТИ В МЛАДШЕМ ШКОЛЬНОМ ВОЗРАСТЕ <i>Кадацких И.Ю.</i>	62
СЕЛЬСКОХОЗЯЙСТВЕННЫЕ НАУКИ	
ПУТИ УЛУЧШЕНИЯ ОРГАНИЗАЦИИ ВЫХОДА НА РЫНОК СЕЛЬСКОХОЗЯЙСТВЕННОЙ ПРОДУКЦИИ <i>Абдиев М.Ж., Умаров С.Т</i>	68
СОСТОЯНИЕ ЗЕМЕЛЬНЫХ РЕСУРСОВ В РЕСПУБЛИКЕ УЗБЕКИСТАН <i>Абдурахманов М.А., Рахимов Я.Т.</i>	74
ТЕХНИЧЕСКИЕ НАУКИ	
МОДЕРНИЗИРОВАННЫЙ ОПРЫСКИВАЮЩИЙ АГРЕГАТ <i>Ирисов Х.Д.</i>	78
НЕЙРОННЫЕ СЕТИ: ПРИМЕНЕНИЕ СЕГОДНЯ И ПЕРСПЕКТИВЫ РАЗВИТИЯ <i>Фаустова К.И.</i>	83

ЭКОЛОГИЯ	
ИССЛЕДОВАНИЕ ЗАРУБЕЖНЫХ ПОДХОДОВ К ФОРМИРОВАНИЮ ГОСУДАРСТВЕННОЙ ЭКОЛОГИЧЕСКОЙ ПОЛИТИКИ <i>Баутин В.М., Мычка С.Ю.</i>	88
ОТХОДЫ ПРОИЗВОДСТВА И ПОТРЕБЛЕНИЯ НА ТЕРРИТОРИИ РЕСПУБЛИКИ БЕЛАРУСЬ <i>Маковская А.И., Кулакова Н.Л.</i>	93
ЭКОНОМИКА	
СОЦИАЛЬНО-ЭКОНОМИЧЕСКОЕ РАЗВИТИЕ ЛИПЕЦКОЙ ОБЛАСТИ <i>Бизин С.В., Мазылюк С.В.</i>	98
ПРОБЛЕМЫ СООТНОШЕНИЯ МРОТ И ПРОЖИТОЧНОГО МИНИМУМА В СОВРЕМЕННОЙ РОССИИ <i>Бобровникова А.И., Каширина Ю.П.</i>	106
СТРАТЕГИЯ РОСТА СТОЛЫПИНСКОГО КЛУБА: КРАТКИЙ ОБЗОР ОСНОВНЫХ ЦЕЛЕЙ <i>Губертов Е.А., Подлесный А.А.</i>	111
ФИНАНСОВЫЙ РЕЗУЛЬТАТ ПРЕДПРИЯТИЯ КАК ОБЪЕКТ ОЦЕНКИ И АНАЛИЗА <i>Давыдова Е.Ю., Мусурманкулов Ж.Ж.</i>	114
РАЗВИТИЕ ФИНАНСОВЫХ ИНТЕРНЕТ-УСЛУГ В РОССИИ <i>Магомедов Р.М.</i>	120
МЕТОДИЧЕСКИЕ ПОДХОДЫ К БИЗНЕС-АНАЛИЗУ ДОХОДОВ ОРГАНИЗАЦИЙ ПО КРИТЕРИЮ ДОБАВЛЕНИЯ СТОИМОСТИ <i>Нуждин Р.В.</i>	126
КЛЮЧЕВЫЕ ЧЕРТЫ ПРОЦЕССНОГО МЕНЕДЖМЕНТА В ОРГАНИЗАЦИЯХ <i>Пухова М.М.</i>	131
РОЛЬ ЛОГИСТИКИ В ДЕЯТЕЛЬНОСТИ СОВРЕМЕННЫХ ПРЕДПРИЯТИЙ <i>Разаков Ж.П., Жигульских В.Ю.</i>	135
КОМПЛЕКСНЫЙ ПОДХОД К ФОРМИРОВАНИЮ СИСТЕМЫ МЕНЕДЖМЕНТА КАЧЕСТВА ПРЕДПРИЯТИЯ <i>Смолянинова И.В., Ахмедов А.Э., Шаталов М.А.</i>	140

ТЕОРЕТИЧЕСКИЕ АСПЕКТЫ ФИНАНСОВОГО МЕНЕДЖМЕНТА КАК ИСКУССТВА УПРАВЛЕНИЯ ФИНАНСАМИ ПРЕДПРИЯТИЙ <i>Шихалиева Д.С.</i>	145
ЮРИСПРУДЕНЦИЯ	
ПРОБЛЕМЫ ПРАВОВОГО РЕГУЛИРОВАНИЯ ГОСУДАРСТВЕННО-ЧАСТНОГО ПАРТНЕРСТВА <i>Блащенко Б.О.</i>	149
УГОЛОВНО-ПРАВОВАЯ ХАРАКТЕРИСТИКА ПРЕСТУПЛЕНИЯ, ПРЕДУСМОТРЕННОГО СТ. 210 УК РФ <i>Богомолов А.Н.</i>	153
НЕКОТОРЫЕ ПРОБЛЕМЫ ФОРМИРОВАНИЯ ПРАВОВОГО ГОСУДАРСТВА В СОВРЕМЕННОЙ РОССИИ <i>Борискова И.В.</i>	156
АДМИНИСТРАТИВНАЯ ОТВЕТСТВЕННОСТЬ ЗА ЗЕМЕЛЬНЫЕ ПРАВОНАРУШЕНИЯ <i>Кузнецова С.П.</i>	161
СОДЕРЖАНИЕ АДМИНИСТРАТИВНОЙ ДЕЯТЕЛЬНОСТИ ПОЛИЦИИ ПО ПРЕДОТВРАЩЕНИЮ БЕЗНАДЗОРНОСТИ И ПРАВОНАРУШЕНИЙ НЕСОВЕРШЕННОЛЕТНИХ, ЗАЩИТЕ ИХ ПРАВ <i>Сидорова В.А.</i>	167
НАУКА МОЛОДЫХ	
РЕАЛИЗАЦИЯ КОНЦЕПЦИИ КОРПУСНОГО ИССЛЕДОВАНИЯ ЛЕКСИКИ В ХОДЕ УЧЕБНОЙ ПРАКТИКИ БАКАЛАВРОВ ЛИНГВИСТИКИ <i>Донина О.В.</i>	173
РАЗВИТИЕ ЛОГИСТИЧЕСКОЙ КОНЦЕПЦИИ В ДЕЯТЕЛЬНОСТИ ТРАНСПОРТНЫХ ОРГАНИЗАЦИЙ <i>Кулиничева К.С.</i>	177
НЕКОТОРЫЕ СВЕДЕНИЯ ИЗ ИСТОРИИ РАЗВИТИЯ ТИФЛОПЕДАГОГИКИ В РЕСПУБЛИКЕ КАРАКАЛПАКСТАН <i>Утебаева А.</i>	180
АКТУАЛЬНЫЕ АСПЕКТЫ ЛОГИСТИЧЕСКОГО ОБЕСПЕЧЕНИЯ ОБОРОННО-ПРОМЫШЛЕННОГО КОМПЛЕКСА <i>Часовников Д.С.</i>	184
КОЛЛЕКТИВ АВТОРОВ	190

ГУМАНИТАРНЫЕ НАУКИ

Мусурманова Г.С., Гайыпова Б.А.

ЛЕКСИКО-ГРАММАТИЧЕСКИЕ ЗНАЧЕНИЯ НЕКОТОРЫХ ГЛАГОЛОВ КЫРГЫЗСКОГО И АЛТАЙСКОГО ЯЗЫКОВ

Баткенский государственный университет

Ключевые слова: кыргызский язык, алтайский язык, глагол, тюркология, лексика, грамматика, аффикс, спряжение.

Аннотация: Данная статья посвящена некоторым схожим глаголам для кыргызского и алтайского языков, произведен сопоставительный лексико-грамматический анализ их значений, выявлена общность и фонетическое различие.

Key words: Kyrgyz language, Altaic language, verb, Turkology, vocabulary, grammar, affix, conjugation.

Abstract: This article is devoted to some similar verbs for the Kyrgyz and Altaic languages, a comparative lexico-grammatical analysis of their meanings has been made, a commonality and phonetic distinction have been revealed.

Генетически алтайские языки делятся на две группы: первая группа включает языки – тюркский, монгольский тунгусо-маньчжурский; вторая – корейский и японский. По классификации тюркских языков кыргызский и алтайские языки рассматриваются в одной кыргызско-кыпчакской группе. Тюркские языки Сибири и Южной Сибири делятся на сака-долганские, тува-тофаские (карагас), хакас-шорские, чувлым-камасинские и алтайские языки [1-2]. Известно что, кыргызский язык входит в ареал Средней Азии и Казахстана, составляет одну группу с узбекским, уйгурским, казахским, каракалпакским, туркменским языками. С генеалогической стороны современный кыргызский язык состоит в одной группе с алтайским языком, и они имеют существенные общие особенности.

В свое время алтайским языкам произведены сравнительно-исторические научные исследования, в которых Б.Я. Владимирцов, Е.Д. Поливанов, Г.И. Рамsted, В.Л. Котвич Н. Баскаков, А.Н. Кононов и др. дают значительные фактические материалы, и их исследования в сравнительно-типологическом аспекте, грамматическая схема, основанная на теории, до сих пор являются ценными для изучения алтайских языков. По мнению Г.И. Рамstedта древний алтайский язык начал распадаться во II тысячелетии д.н.э., Л. Лигети считает, что в III

или же II тысячелетии д.н.э., а В.М. Котвич придерживается мнения, что I тысячелетии д.н.э.

В вопросе общности типологии алтайских языков многие исследователи поддерживают научное исследование В.М. Котвича. О глубокой близости данных языков писали В.М. Юнусалиев, И.А. Батманов, С.М. Абрамзон, Б.О. Орузбаева и др. Эти исследователи отмечают общие черты алтайского и киргизского языков в области фонетики, морфологии, синтаксиса.

Известно, что алтайский литературный язык основан на двух больших северном и южном диалектах. Северный диалект состоит из диалектов: тубы, кумандинского и чалканского. а южный - из диалектов: алтайского, телеутского и теленгитского. Кыргызский язык тоже делиться на северный и южный диалекты, современный литературный язык имеет своей основой диалект севера. Необходимо отметить то, что до сих пор под пристальным вниманием ученых-тюркологов остается схожесть между кыргызским и алтайским языком.

Глагол является одной из важнейших категорий, которая отражает национальные особенности языка. Он вносит точность в лексико-семантическое значение предложения, определяет его строение, является стержнем его грамматической системы. Глагол считается сложной частью речи. И до настоящего времени, глагольная лексика кыргызского и алтайского языков в сопоставительном плане мало изучена, что связано с недостаточной разработанностью лексикологии данных языков.

В настоящей статье мы попытались сделать анализ схожих глаголов в кыргызском и алтайском языке. Однокорневые глагольные слова и в кыргызском в алтайском языках употребляются во втором лице в повелительном наклонении, например, в кыргызском языке глаголы *ал-* (*бери*), *бас-* (*иди*), *кой-* (*поставь*), *тур-* (*встань*), *уч-* (*летай*) и в алтайском языке *ал-* (*бери*), *бас-* (*иди*), *кой-* (*поставь*), *тур-* (*встань*), *уч-* (*летай*). Как видно из примеров, в данных глагольных словах нет грамматических и семантических различий. Однако это не говорит о том, что нет никаких различий в лексике сравниваемых языков, встречаются и глаголы различные по значению. Многие глаголы кыргызского и алтайского языков относятся к древне тюркским языкам и основы глаголов *бар-* (*иди*), *кел-* (*приходи, подойди*), *отур-* (*сядь*), *жат-* (*ляг*), *айт-* (*скажи, говори*), *ал-* (*бери*), *бол-* (*будь*) и др. сохранились в обоих языках.

Основную информацию по глаголам тюркских языков можно получить, из опубликованной в Казани 1869 году, Грамматики

алтайского языка, которая является теоретическим и практическим пособием для тюркологов и многих специалистов по сравнительно-историческому языкознанию. Данный труд является образцом для создания грамматик ряда других тюркоязычных народов и вошел в золотой фонд мировой тюркологии. Ученый филолог Б.Орузбаева в своей работе “Грамматика алтайского языка и киргизский язык”, посвященной схожести между кыргызским и алтайским языками, особо подчеркнула важность и ценность Грамматики алтайского языка.

В указанной работе отмечается то, что алтайские глаголы *јат-* (*ляг*), *тур-* (*встань*), *оттур-* (*сядь*), *јур-* (*пойдем,иди*) отличаются от других глаголов и особенно первые три глагола обозначают какое-либо абстрактное движение или состояние и указывают на настоящее время. А также глаголы *јат-*, *тур-*, *оттур-*, *јур-* усеченная (аффиксы *-ур// -ыр*) форма глаголов *јатыр*, *турур*, *отурур*, *јурур*. В кыргызском языке глагол состояния *жат-* в отличие, от других глаголов, также встречается в разговорной речи жителей некоторых регионов в форме диалекта или говора *жатыр-*, *жатыры-*, это связано с тем, что сохранился аффикс *-ар// -ыр* древне тюркских языков. Эти глаголы в сочетании с деепричастиями, принимая форму деепричастия способны изменяться по лицам, числам и временам. Данные слова при сложной аналитической форме могут называться, как и основным глаголом, так и как вспомогательным. В такой конструкции второй компонент снижает свое лексическое глагольное значение или же совсем теряет его. Наравне с этим, внося в семантику основного компонента значения полного выполнения, долготу, повторяемость, быстроту, направление действия, осложняет их и придает им разнообразные оттенки значений.

В «Грамматике алтайского языка» изменения выше приведенных глаголов по категориям лица даны в следующей форме:

В единственном числе

1 лицо	јадыр-ым,	тур-ум,	оттур-ум,	јур-ум
2 лицо	јадыр-ынг,	тур-унг,	оттур-унг,	јур-унг
	или јадыр-зынг,	тур-зунг,	оттур-зунг,	јур-зунг
3 лицо	јадыр-ы,	тур-у,	оттур-у,	јур-у

Во множественном числе

1 лицо	јадыр-ык,	тур-ук,	оттур-ук,	јур-ук
	или јадыр-ыбіс,	тур-убіс,	оттур-убіс,	јур-убіс
2 лицо	јадыр-ынгар,	тур-унгар,	оттур-унгар,	јур-унгер
	или јадыр-ыгар,	тур-угар,	оттур-угар,	јур-угер
	или јадыр-зынгар,	тур-зынгар,	оттур-зынгар,	јур-зунгер

јадыр-зыгар, тур-зыгар, оттур-зыгар, јур-зегер
јадыр-заар и др.

3 лицо јадыр-ылар же јадыр-лар и др.

В текстах на алтайском языке встречаются и формы *јадыры*, а в телеутском и алтай-калмыкском диалектах употребляется простая форма *јадыр* в 3 лице настоящего времени. Здесь аффикс *-ры* воспринимается как сокращенный вариант *-р*.

В кыргызском языке спрягается следующим образом:

В единственном числе

1 лицо жат-а-м, тур-а-м, отур-а-м, жүр-ө-м

2 лицо жат-а-сың тур-а-сың, отур-а-сың, жүр-ө-сүң
или жат-а-сыз, тур-а-сыз, отур-а-сыз, жүр-ө-сүз

3 лицо жат-ты, тур-ду, отур-ду, жүр-дү

Во множественном лице

1 лицо жат-а-быз, тур-а-быз, отур-а-быз, жүр-ө-бүз

2 лицо жат-а-сыңар, тур-а-сыар, отур-а-сыңар, жүр-ө-сүңөр
или жат-а-сыздар, тур-а-сыздар, отур-а-сыздар, жүр-ө-сүздөр

3 лицо жат-ыш-ты, тур-уш-ту, отур-уш-ту, жүр-үш-тү

На сегодняшний день глаголы *јад-*, *тур-*, *отур-* *јур-* алтайского языка встречаются в некоторых диалектах или говорах разговорной речи кыргызов:

в единственном числе: *јадыр-ык - жатырык, јадыр-ынг - жатырың, јадыр-зынг - жатырсың, јадыр-ы - жатыры, тур-ум - турум, тур-унг - туруң, тур-зунг - турусун, тур-у - туру, оттур-ум - отурум, оттур-унг - отуруң, оттур-зунг - отурусун, оттур-у - отуру, јур-ум - жүрүм, јур-зунг - жүрүсүң, јур-у - жүрү;*

во множественном числе: *јадыр-ык - жатырык, јадыр-ыбис - жатырыбыз, јадыр-ыңгар - жатырыңар, јадыр-зыңгар - жатырысыңар, јадыр-заар - жатысаар, јадыр-ылар - жатырылар, тур-ук - турук, тур-убис - турубуз, тур-унгар - туруңар, тур-зыңгар - турусунар, оттур-ук - отурук, оттур-убис - отурубуз, оттур-унгар - отуруңар, оттур-зыңгар - отурусунар, јур-ук - жүрүк, јур-убис - жүрүбүз, јур-уңгер - жүрүңөр, јур-зунгер - жүрүсүңөр.*

Как видно из вышеприведенных примеров, если не учитывать некоторые звуковые особенности, то это аналогичные слова. В диалектной речи кыргызского и алтайского языков прослеживается семантическая схожесть и некоторая фонетическая разница между глагольными словами, например, звуку [д] алтайского языка соответствует звук [т] кыргызского языка, вместо [з] звук [с].

Ученый К. Сейдакматов, учитывая внутреннюю фонетическую особенность двух языков относит алтайский язык к «мягким», а

кыргызский – к «твердым» языковым группам, так как в алтайском языке глухие согласные в интервокальной позиции озвончаются и переходят в мягкий вариант, а в кыргызском языке озвончаются только звуки [к], [п].

Несомненно, эти особенности подтверждают факт того, что сравниваемые языки это два отдельных самостоятельных языка. Отметим, что диалектные глаголы состояния в форме *отуру-*, *жатыры-*, *туру-*, *жүрү-* относятся только к настоящему времени и такие схожести встречаются часто в обоих языках. Несовпадение звуков в словах общих по значению двух языков, произношение разными звуками связано с внутренней особенностью этих языков.

В говоре юго-западного региона Кыргызстана к глаголом во множественном числе присоединяется аффикс *-лар*, например: *жатышыты* (лит. язык) – *жаттылар* (диал.), *турушту* (лит. язык) – *турдулар* (диал.). В алтайском языке также в 3 лице множественного числа присоединяется аффикс *-лар*, *ядыр-ылар* или *ядыр-лар* [3].

Как видно из примеров, в отличие от других глаголов кыргызского языка, в спряжении глаголов *жат-*, *тур-* *отур-*, *жүр-* прослеживается особенность, при изменении данных глаголов по лицам аффикс на прямую не присоединяется к корню глагола, только после присоединения аффикса деепричастия *a//e*, возможно изменение по лицам. Например, в казахском языке наоборот, только к глаголам состояния могут присоединяться аффиксы, указывающее лицо: *отырмам*, *жүрмүн*, *отырсың*, *жүрсүң*, *турсың*, *турмын*.

В туркменском, тюркском (турецком), азербайджанском, гагаузском, крымско-татарском, караимском и кыргызском языках глагольное слово *сядь* произносится как *отур-*. А в алтайском языке *оттур-*, в казахском, кара калпакском языках *отыр-*, в узбекском языке *отир-*. Кроме этого в тюркских языках встречаются и другие формы глагола отличные в фонетическом плане [5]. Следовательно, глагол *отур-* употребляется во всех тюркских языках и выражает значение состояния в прямом и переносном значении. *Отур-* последняя форма глагол *олтур-*, в некоторых тюркских языках встречается и форма *олур-*. Э.В. Севортян отметил: «Глагол *отур-* восходит к более старой форме *олтур-* через *оттур-*». Многие исследователи тюркологии считают, что в составе глагола *отур-*, выражающий значение состояния, есть древняя основа и аффикс. Начальная форма глагола *олур-*, где основа *ол-* относится к древней основе. По данному вопросу трудно дать точный ответ, исследователи высказывают лишь свои догадки. Однако, и на сегодняшний день в кыргызском языке глагол *отур-* употребляется и в форме *олтур-*, где

есть основа *ол-*. Аффикс *-ыр* тоже в какой-то мере сохранен в кыргызском языке. Б. Орузбаева в своей работе приводит следующее: «*-ар// -ыр*: *учур* - заставить вылететь, *качыр* – заставить убежать, *жибер* – отправить, *чыгар* – выходить, *батыр* – воткнуть, *ичир* – заставить пить».

К. Сейдакматов в приложении краткого этимологического словаря кыргызского языка приводит примеры глаголов *бышыр*, *чыгар*, *чөгөр*, *тунар*, *чегер*, данные глагольные слова образованы от глаголов путем присоединения аффиксов *-ар* (*-ер*, *-ор*, *-өр*). По нашему мнению, если Э.В. Севортян основу *ол-* определили как старую форму, то возможно аффикс *-ыр* тоже сохранился в составе глагола *отур-* современного кыргызского языка. На памятнике Күл-Тегин существует надпись: «Теңири йарлыкадукын үчүн өзим кутым бар үчүн, каган олуртым». Кыргызский перевод звучит следующим образом: «Теңири жалгаган үчүн өзүм (өзүмдүн) кутум бар үчүн кандыкка отурдум» (С благословения бога, по тому, как благодатен, я сел на престол). Кроме того, возможно в произношении диалектных слов *жатыр*, *келатыр*, *баратыр* (Таласский, Аксыйский диалект) есть связь с *отур-*(*олур-*).

В связи с тем, что все действия, движения выполняются в этих четырех (*отуруу*, *туруу*, *жатуу*, *жүрүү*) состояниях, считаем необходимым изучение данных глаголов. Глаголы *отур-*, *тур-*, *жат-*, *жүр-* встречаются в древних орхонских письменностях. Общность некоторых глаголов кыргызского и алтайского языков, приведенных выше, еще раз свидетельствуют о тесной связи в каком-то времени этих народов и есть основание тому, что эти языки рассматриваются в одной подгруппе классификации тюркских языков. О близости данных языков подчеркивали И.А. Батманов и Б.М. Юнусалиев. Хотя по географическому местоположению Кыргызстан и Алтай находятся в разных регионах, связь между народами свидетельствуют их язык. Считаем сравнительное изучение кыргызского и алтайского языков в лексическом, семантическом, грамматическом, фонетическом плане для тюркологии даст бесценный материал.

Список литературы

1. Андреева К.А. Текст-нарратив: опыт структурно - семантической интерпретации. - Тюмень, 1993. – 110 с.
2. Кохичко А.Н. Этимологический анализ как методический прием при обучении орфографии // Начальная школа. 1998. № 1. С. 55.
3. Мижит Л.С. Тройственные образы в мифологии и фольклоре тувинцев // Новые исследования Тувы. 2009. № 4 (4). С. 173-188.

4. Петривняя Е.К., Белая С.Д. «Легенда об арабском звездочете» из сборника «Альгамбра» В. Ирвинга как источник «Сказки о золотом петушке» А. С. Пушкина // В сборнике: Русский язык и литература в пространстве мировой культуры материалы XIII Конгресса МАПРЯЛ: в 15 томах. 2015. С. 537-543.

5. Солтаханов Э.Х., Солтаханов И.Э. Абат. - Грозный, 2009. – 142 с.

6. Хусиханов А.М. Жанровое своеобразие и художественные особенности романа А.И. Солженицына «Архипелаг ГУЛАГ» // В сборнике: 6 ежегодная итоговая конференция профессорско-преподавательского состава Чеченского государственного университета 2017. С. 57-63.

Никитенко Л.И., Бобикова Д.А.

РЕЧЕВАЯ СИТУАЦИЯ ИЗВИНЕНИЯ В ИНТЕРНЕТ-КОММУНИКАЦИИ

Воронежский экономико-правовой институт

Ключевые слова: коммуникативное пространство, дискурс, извинение, национальная культурная картина мира.

Аннотация: статья посвящена речевой ситуации извинения в Интернет-коммуникации, играющей важную роль в обиходном общении русских. Описываются структурные параметры рассматриваемой ситуации с коммуникативно-прагматической точки зрения.

Key words: communicative space, discourse, apology, national cultural picture of the world.

Abstract: the article is devoted to the speech situation of the apology in the Internet communication plays an important role in everyday communication Russian. Describes the structural parameters of the considered situation with a pragmatic and communicative point of view.

Интернет является важной частью современной действительности, в результате чего актуально изучение особенностей коммуникации в Интернет-дискурсе. В сети интернета возникает новая коммуникативная среда, так называемое «коммуникативное пространство», где интенсивно возникают новые жанры общения. При этом ряд российских лингвистов указывает на то, что «с возникновением высоких технологий уже можно говорить об особой функциональной разновидности языка – языка, обслуживающего

электронные средства коммуникации» [1].

Все большую значимость приобретают вопросы о том, каким образом человек использует язык в новом глобальном электронном и постоянно меняющемся мире, какие психические процессы и какие механизмы обеспечивают функционирование языковой способности человека в таких условиях, как в Интернет-общении реализуется национальная культурная картина мира.

Поскольку интернет «обслуживает» обыденное человеческое общение [2], нам представляется необходимым и «подключение» информации электронных коммуникаций к описанию этикетных ситуаций в обиходном общении русских, в частности этикетной ситуации «Извинение».

Извинение как слово и как действие в культурах разных народов занимает заметное место, суть ситуации извинения – словесное испуление вины, проступка. Извинения служат сохранению социального равновесия, регулированию речевого поведения людей. Речевое действие извинение имеет следующую семантическую структуру: «Я, виновный – здесь и сейчас – Вас/тебя, потерпевшего – чувствуя вину – испытывая стыд, угрызения совести – прошу снять с меня вину, простить». Сценарий события извинение: кто – просит прощения – у кого – за что. Предшествующее событие – совершенный проступок, вина. Текущее событие – просьба об искуплении вины, о прощении. Последующее событие, как правило, снятие вины, прощение [4].

Интернет-коммуникация в качестве исследовательского материала при описании этикетных ситуаций, в частности ситуации извинения в обиходной сфере, практически не рассматривалось (не считая отдельных примеров в работах исследователей). Имеющийся в интернете материал, посвященный ситуации «Извинение» можно условно разделить на следующие группы:

1. Советы психологов, как принести извинения так, чтобы они были приняты

2. Извинения на форумах и в чатах, по электронной почте самих участников общения:

а) запрос совета как лучше извиниться и ответные советы/рекомендации;

б) извинения участников общения друг перед другом;

в) извинения за действия других людей

3. Искусственно созданные готовые тексты извинений (SMS, голосовая почта).

Извинения могут оформляться в виде обычного текста в формате

чата/форума или помещаться на специальной открытке–извинении. На различных Интернет-форумах, посвященных данной теме, пользователи обмениваются своим опытом, дают советы по выходу из конфликтной ситуации, которые, в основном, сводятся к поведенческим рекомендациям в ситуации извинения, приводят примеры известных им случаев извинений, как правило, с использованием прямых и косвенных конвенциональных формул («Извини», «Прости», «Я виновата», «Я больше так не буду» и др.). Большой объем занимают извинения в нарративном (в форме истории, рассказа) режиме («Я попросила у нее прощение»; «Я извинился перед ней»). Наиболее полно в интернете представлена ситуация «Извинение перед девушкой/юношей»; «перед любимой/любимым», о которой и пойдет речь дальше. Именно эти адресаты наиболее востребованы пользователями, о чем свидетельствуют данные поисковых «подсказок», а также статистика количества запросов за месяц (например, извиниться перед девушкой – 5431; перед юношей – 2881; перед подругой – 1047; перед другом – 694; перед матерью – 44; перед отцом – 79; перед женой – 503; перед мужем – 417 (последнее обновление 20.11.2016)).

Так на сайте <https://otvet.mail.ru/> на заданную тему «Помогите помириться с девушкой! Как оригинально извиниться перед ней?» представлены следующие советы участников форума (сохранена орфография и пунктуация источника): «Просто объясниться, поговорить и извиниться»; «Смотри ему в глаза, тогда он будет чувствовать, что ты говоришь искренне. И говори только правду, от этого тебе и ему будет проще»; «Молча подойти, взять ее руки, поцеловать их, глядя прямо в глаза, все это проделать молча, обнять, прижать к себе...и уж потом прошептать на ушко «прости, был не прав».

Рекомендованные способы примирения с девушкой/юношей отражают наивную картину мира носителя языка (в рамках данной этикетной ситуации речь, в основном, идет о молодом поколении).

Большой объем среди обсуждаемых способов примирения занимают компенсирующие действия адресанта извинения, адресованные женщинам. Так, на сайте <http://www.woman.ru/forum/> предлагаются следующие способы получения «заветного прощения» у девушки.

Предлагается переходить к извинению по прошествии некоторого времени, для того, чтобы обиженной стороне успокоиться. Использовать в структуре извинения комплименты: «Твои глаза такие красивые и такие грустные, мне жаль, что я обидел тебя, такого

милого и родного человека». Обсуждается приоритетность личного извинения с глазу на глаз перед эпистолярным жанром. Возможен переход к публичной фазе извинения. Целью такого извинения является привлечение как можно большего числа свидетелей данной акции. В качестве вариантов публичного извинения предлагаются разного рода действия, способные породить воображение адресата извинения: заказать цветы и доставить их к месту учебы или работы девушки; спеть серенаду; заказать рекламный щит с извинениями напротив дома девушки; попросить преподавателя ВУЗа, в котором учится девушка, озвучить извинение виновной стороны на лекции. Рекомендуются подключение посредников – авторитетных для девушки лиц, которых нужно убедить в своем раскаянии и привлечь на свою сторону.

Способы получения прощения у молодого человека во многом дублирует советы, данные выше. В большинстве случаев советы сводятся к совершению какого-либо компенсирующего действия: подарить что-то полезное или то, о чем он мечтает (в разумных пределах, конечно!); приготовить молодому человеку его любимое блюдо; составить из совместных фотографий небольшой рассказ-комикс на заданную тему. В качестве юмористических способов примирения предлагаются различные варианты: «обязаться бантиком, взять в руки кучу шариков, сделать жалостливый взгляд а-ля Кот в сапогах из второй серии «Шрека»; «подарить свой болтливый язык, сделанный из искусственных материалов или в виде желе, в красивой бархатной коробочке»; «сделать «символический» подарок в виде кирпича, который станет основанием крепких отношений»; «оформить на его имя участок на Марсе или на Луне».

В качестве одного из тактических приемов рекомендуется общение с обиженной стороной в режим «как будто ничего не случилось». Здесь все зависит от того, кто первый потеряет терпение и сделает шаг навстречу.

При знакомстве с такого рода советами/рекомендациями, возникает много вопросов к их авторам, не говоря уже о том, что многих из этих рекомендаций кажутся нам просто абсурдными. На наш взгляд, их нельзя преподносить как универсальные. Здесь не учитываются параметры коммуникативной ситуации извинения: степень вины адресанта; серьезность проступка; искренность/неискренность раскаявшегося в содеянном; отношения коммуникантов до ссоры; их возраст, образование и воспитание; моральные и этические нормы, связанные как со статусными и ролевыми признаками общающихся, так и с их социально значимыми биологическими признаками

(мужчина - женщина, старый - молодой); принадлежность коммуникантов к той или иной речевой культуре; психологические особенности участников общения; индивидуальные особенности личности адресата извинения (злопамятность, «отходчивость», темперамент, наличие чувства юмора, склонность к языковой игре и т.д.).

Несмотря на множество отрицательных моментов в такого рода советах, необходимо отметить и то, что многие из описанных выше способов извинения отражают черты русского менталитета, например, соборность (вера русского человека в возможность быстрого решения сложных проблем сообща; возможность вмешательства в конфликт третьих лиц с целью смягчить, уладить ссору, погасить страсти, успокоить ссорящихся) [3].

Экстравагантность предлагаемых способов примирения, преследование цели поразить воображение адресата извинения связаны с тем, что «в поведении русский человек доходит до крайностей во многом: работать так работать, гулять так гулять, пить так пить, любить – так королеву. Отсюда – удаль, озорство, хулиганство» (Н. Лосский). В русском коммуникативном поведении допускается предъявление в общении с другими людьми своих проблем и перекладывание их на другого, например, вопросы участников форумов и чатов, желающих получить советы относительно создавшейся негативной ситуации: «Что мне делать, не знаю»; «Как мне быть?»; «Как бы вы поступили на моем месте?»; «Посоветуйте, как лучше извиняться?» В этом случае у русских не принято отвечать, как на Западе: «Это твои проблемы» (хотя такая тенденция в обществе уже наметилась) – принято давать совет, хотя бы общего плана.

Следует также отметить тот факт, что многие из изложенных выше способов извинения отражают трансформацию некоторых черт русского менталитета в сторону общепринятых – прежде всего в странах Европы и в США (акцент на материальных составляющих извинения, использование средств рекламы и образов киногероев из американских фильмов).

«Речевой этикет – неразрывно спаян с культурой народа. Обращение к национальной специфике выявляет универсальное отношение «свое» (взгляд изнутри национальной культуры) и «чужое» (взгляд с позиций другой культуры), когда отчетливо заметны несовпадения, расхождения или этикетные заимствования» [4].

Безусловно, необходимо различать также искреннее и формальное извинение; бескорыстные действия извиняющегося и манипуляцию.

Так, к манипулятивным действиям некоторые психологи относят привлечение посторонних лиц к ситуации извинения, варианты публичных извинений, компенсирующие действия в виде подарков. «Извиняйтесь одни на один, без лишних свидетелей. Иначе вы рискуете поставить человека в неловкое положение. Кроме того, у собеседника может возникнуть ощущения, что им манипулируют: при свидетелях у него не останется другого выбора, как принять извинения.

Не стоит дарить подарки. Человек воспринимает данный жест как откуп и заподозрит вас в неискренности. Вы берете на себя роль манипулятора, отбирая у него право выбора, ведь в таком случае ему, скорее всего, придется принять извинения» (<http://www.trud.ru/article>).

Если человек не может извиниться с глазу на глаз, в его распоряжении SMS-сообщения и электронная почта. Здесь есть свои плюсы и минусы:

1. Плюсы – благодаря SMS можно кратко, ясно излагать свои мысли с помощью наглядно-эмоциональной окраски речи. Передача извинения будет за минимальное количество времени. Предоставляется секретность информации.

2. Минусы – затруднение в понимании содержания. Ограниченное количество символов. Не видно жестов, выражения, с которыми было сказано.

Как видим, этикетная ситуация «Извинение» занимает немаловажное место в русской национальной культуре. Ее рассмотрение в условиях Интернет-общения дает ключ к пониманию фундаментальных ценностей и специфики духовности носителей русского языка.

Список литературы

1. Горошко Е.И. Лингвистика Интернета: формирование дисциплинарной парадигмы. М., 2011.
2. Иванов Л. Ю. Язык в электронных средствах коммуникации // Культура русской речи. – М.: Флинта – Наука 2006.
3. Прохоров Ю. Е., Стернин И. А. Русское коммуникативное поведение. – М.: ГИРЯ им. А. С. Пушкина, 2009.
4. Формановская Н. И. Речевое взаимодействие: коммуникация и прагматика. М.: Издательство «ИКАР», 2011.
5. Гончарова Н.А. Особенности перевода рекламных слоганов // В сборнике: Инновационные исследования: проблемы внедрения результатов и направления развития сборник статей международной научно-практической конференции: в 2 частях. 2017. С. 99-103.

6. Маджаева С.И. Перспективы развития терминологии (история терминологии как аргументативный ресурс) // В сборнике: Аргументативная риторика в практике политического, делового и административно-правового общения материалы Международной Интернет-конференции. Министерство образования и науки РФ, ГОУ ВПО "Волгоградский государственный университет", Волжский гуманитарный институт (фил.) ВолГУ. 2010. С. 193-199.

ОБРАЗОВАНИЕ

Болгов В.А., Шкарина Т.Л.

ЗНАЧЕНИЕ ИНОСТРАННОГО ЯЗЫКА В ПРОЦЕССЕ ОБУЧЕНИЯ СТУДЕНТОВ ЮРИДИЧЕСКИХ ФАКУЛЬТЕТОВ

Воронежский экономико-правовой институт

Ключевые слова: процесс обучения иностранному языку, образование, профессиональная реализация личности, культура, профессионализм, квалифицированные кадры, правовое государство.

Аннотация: В данной статье представлено значение и роль иностранного языка в процессе обучения студентов. Дан их анализ, сделаны выводы по данной теме.

Keywords: the foreign language training, education, a personality' professional realization, culture, professionalism, the qualified staff, legal state.

Abstract: This article presents the importance and the role of foreign languages in the learning process of students. Their analysis and conclusions on this topic are given.

Одним из важнейших элементов построения правового государства необходимо считать обеспечение страны квалифицированными кадрами, которые смогут разрешать множественные проблемы, затрагивающие общество. Такую подготовку можно осуществить только в процессе обучения. Важное место среди учебных дисциплин в настоящее время занимает иностранный язык, владение которым является основой формирования профессиональных качеств будущего специалиста в любой отрасли деятельности. В настоящее время знание иностранного языка приобретает особое значение, потому что международные отношения становятся ключевым фактором развития не только нашей страны, но и западноевропейских стран.

Как утверждает исследователь И.К. Войтович в своей монографии «Иностранные языки в контексте непрерывного образования», «политические, социально-экономические и культурные изменения в России в 90-х гг. существенно расширили функции иностранного языка. Включение России в мировой рынок, расширение сотрудничества с зарубежными странами значительно увеличили возможность контактов для представителей различных социальных и возрастных групп. Появились реальные условия для получения образования и работы за рубежом, для продвижения российских

товаров и услуг на мировой рынок, для обмена студентами, школьниками и специалистами. Вследствие этого изменилась роль иностранного языка в обществе. Из простого учебного предмета он превратился в базовый элемент современной системы образования, в средство достижения профессиональной реализации личности» [1; 2].

Достичь качественного уровня овладения иностранным языком возможно только путём систематического, непрерывного образования, учитывая возможности самих студентов.

Иностранный язык является эффективным способом воспитания культуры личности. Необходимо использовать все возможности иностранного языка, для того, чтобы способствовать приобщению студентов к мировой культуре, что приведёт более полному пониманию собственной культуры.

Важно отметить, именно язык помогает становлению духовного мира как базового элемента общества и государства, обеспечивает их разграниченной системой знаний, способствует духовному объединению общества в целостном виде, а также ее разнообразных групп. Взаимодействие разнородных культур представлено в языке в виде лексических заимствований. В данном взаимодействии появляются интернациональные культуры. В этой связи, возможно сформулировать такой вывод: человеку в процессе своей жизни важно познавать иностранные языки с целью духовного обогащения, а также для развития своего мировоззрения и кругозора. Иностранные языки стоят в одном ряду с различными дисциплинами, такими как право, философия, история, культурология и многие другие, которые в свою очередь, развивают и укрепляют способности индивида, приобщают к мировой культуре.

Ещё одним не менее важной особенностью и значением изучения иностранного языка является формирование речевого аппарата, и развитие межличностных отношений. Во время фактического изучения иностранного языка студентами юридических факультетов, в устной или письменной форме выражения мыслей, совершенствуются навыки и умения человека, слуховое и зрительное восприятие. Оказывает влияние язык и на логику человека, формирует мышление, содействует развитию психики, а также накапливается различная информация, которая укрепляет культуру умственного труда [4].

В современном мире, изучение иностранного языка крайне значимый аргумент для будущей благополучной карьеры любого человека. Огромное количество студентов в настоящий момент мечтают стать успешными предпринимателями, юристами, менеджерами и так далее. Для них знание иностранного языка никогда

не станет лишним, потому что гораздо оно позволит без каких-либо проблем или препятствий поддерживать связь с зарубежными коллегами, а также, продуктивно узнавать обо всем новом, происходящем в других государствах и тем самым внедрять их в свою деятельность, что в дальнейшем, позволит опередить своих конкурентов.

На практике сложилось мнение, что лучше изучать английский язык, так как он является языком международного общения. Вместе с тем, не нужно забывать о перспективах. В настоящее время наиболее значимым для России на международной арене выступает Китай. Поэтому изучение китайского языка считается перспективным и в будущем также может пригодиться.

К тому же, знание иностранного языка имеет преимущество, иначе говоря, предоставляет студентам шанс продолжить свое обучение в элитных зарубежных учебных заведениях. Если студент имеет такой диплом, то у него появятся все шансы для устройства на работу в любой точке планеты [3].

Также если читать зарубежные книги в оригинале, то получаешь больше наслаждения от прочтения, ведь они более точно передают эмоциональную составляющую, которую автор хотел донести до нас. А перевод осуществляют, как правило, руководствуясь субъективным мнением, и чаще всего этот перевод является не совсем точным. Говоря о технической литературе, важно отметить, что понимание языка дает больше возможностей для познания соответствующей техники.

Немало важно, что изучение иностранного языка способствует более глубокому анализу своего родного языка. Речь идёт о сравнительном анализе, посредством которого люди в большей мере задумываются о значении произнесенных ими слов. Ведь невозможно познать всю полноту языка, не проводя параллели. На наш взгляд, именно знание нескольких языков обогащает речь каждого человека.

В настоящее время в образовательную программу пытаются внедрить изучение несколько иностранных языков с целью повышения качества образования в целом. Данная идея вызвала большие споры в кругу профессиональных педагогов [5-6]. Одни считают, что введение дополнительного предмета усилит нагрузку, как на преподавателей, так и на учащихся, другие, напротив, считают, что это позволит в значительной степени расширить знания обучающихся, тем самым подготовить их более качественно.

На наш взгляд, необходимо более детально подойти к этому вопросу, учесть мнение самих учащихся и студентов, сформировать тестовые классы или группы с целью более точного анализа ситуации.

Таким образом, можно сделать вывод о том, что иностранный язык в настоящее время является неотъемлемой частью всего образовательного процесса. Его изучение позволяет получить необходимые знания, которые понадобятся на протяжении всей жизни. Владея языком, открывается возможность достижения поставленных целей.

Список литературы

1. Беловодский Ю.П., Шарнов А.И. Организация самостоятельной работы студентов в образовательной среде *eduamti* // В сборнике: Инновационные процессы в Высшей школе материалы XIX Всероссийской научно-практической конференции. 2013. С. 169-170.
2. Беляева И.Г. Работа с ментальными картами в процессе обучения немецкому языку в неязыковом вузе // В сборнике: Перспективы развития современных гуманитарных наук Сборник научных трудов по итогам международной научно-практической конференции. 2016. С. 44-46.
3. Нагога О.В. Особенности употребления прилагательных и наречий в немецких законодательных текстах // В сборнике: Язык - коммуникация - образование: методология исследования и практика преподавания Сборник научных трудов по материалам I Всероссийской научно-практической конференции. Под редакцией Е.Ю. Балашовой. 2017. С. 65-69.
4. Петрова Л.Н. Языковые средства выражения эмоций в английском языке // Научный диалог. 2017. № 6. С. 72-82.
5. Кротовская М.А. Дебаты - новый подход в обучении английского языка // Педагогические науки. 2016. № 1 (76). С. 46-50.
6. Прохорова А.А. Особенности реализации технологии мультилингвального обучения в практике образовательного процесса неязыкового вуза // Гуманитарные, социально-экономические и общественные науки. 2015. № 3-2. С. 90-94.

Исмаилова А.М.

ПРОБЛЕМЫ МЕЖПРЕДМЕТНОГО ОБУЧЕНИЯ В СОВРЕМЕННОЙ КЫРГЫЗСКОЙ ШКОЛЕ

Баткенский государственный университет

Ключевые слова: образование, межпредметное обучение, школа, Кыргызстан.

Аннотация: в статье рассмотрены ключевые проблемы кыргызского школьного образования в разрезе межпредметного обучения, сделан сравнительный анализ, предложены пути совершенствования.

Key words: education, intersubject education, school, Kyrgyzstan.

Abstract: The article considers the key problems of Kyrgyz school education in the context of interdisciplinary teaching, comparative analysis is made, and ways of improvement are proposed.

В современных условиях роста научной информации и теоретического материала по дидактике и методике обучения учащихся математике и физике, усиления взаимосвязи данных предметов в школьном курсе является одной из наиболее важных проблем в Кыргызстане.

Это вызвано тем, что сегодня существуют различные взгляды на математическое и физическое образование и несоответствие Государственного образовательного стандарта предметному стандарту, учебной программе, учебникам, сокращение учебной нагрузки по математике и физике в Базисном учебном плане, при полном сохранении программного материала и старых учебников, пособий и т.д., острая нехватка учебников по математике и физике, учебных пособий и другой дополнительной литературы, адаптированных к новым реалиям и новым мировым тенденциям. Также отсутствуют методические или дидактические комплексы по данным предметам.

Изучение смежных дисциплин должно происходить таким образом, чтобы каждый предмет готовил фундамент усвоения структурных элементов системы знаний [2-3]. Понятия, общие для циклов учебных дисциплин должны развиваться в ходе всего школьного образования. На сегодняшний день, данные организационные уровни недостаточно разработаны.

Также нет единого подхода в трактовке общих понятий в учебниках по физике и математике. Сегодня существует большое

число учебников разных авторов (как по математике, так и по физике), которые усложняет выработку единой методики формирования общих понятий.

Например, несмотря на разнообразие, во всех учебниках отсутствует единая интерпретация понятий, относящихся к теме “Механическое движение”.

В основном, в учебниках по математике встречаются лишь задачи, решение которых требует анализа приведенных в учебнике графиков движения какого-либо физического тела. Как правило, это зависимости пройденного пути и скорости движения от времени. Причем часто под словом путь подразумевается перемещение тела. Кроме того, нет указания на то, какое это движения: прямолинейное или криволинейное. Все эти неточности и ошибки ведут к возникновению у школьников серьезных затруднений в решении задач на движение. Многие учащиеся не могут правильно описать процесс движения, используя соответствующие физические величины.

Прежде всего, учителя должны ориентироваться в содержании смежных предметов для того, чтобы осуществлять его анализ с целью установления межпредметных связей (МПС) [4; 6]. Учителя, реализующие МПС в процессе обучения, должны формировать у учащихся умения устанавливать и усваивать связи между предметами, обобщать знания из смежных предметов. Но данная работа в школе ведется очень слабо.

В организационном аспекте администрация школы должна обеспечивать контроль над деятельностью учителей по реализации МПС, создавать необходимые условия для этой работы. Однако эти функции выполняются далеко не всегда.

Межпредметные секции должны способствовать согласованию деятельности учителей смежных дисциплин по формированию у учащихся общих понятий и умений, вырабатывать единые требования к их формированию, планировать подготовку и проведение комплексных форм учебных занятий и т.д. На самом же деле, межпредметные секции в школах почти не функционируют, что негативно влияет на решение проблемы МПС.

Итак, для эффективного решения проблемы формирования и развития понятий, общих для физики и математики, необходимо осуществлять межпредметные связи этих школьных дисциплин на различных организационных уровнях, начиная от государственных комиссий до педагогов-предметников.

Осуществление двусторонних связей физики и математики целесообразно проводить, в частности, на основе общих понятий этих дисциплин.

В науке нет единого определения понятия. Основными характеристиками понятия являются: содержание понятия, объем понятия, связи и отношения с другими понятиями. Усвоить его характеристики.

Понятие является структурным компонентом системы научных знаний.

Формирование у учащихся научных понятий - важнейшая задача, процесса обучения. Ключевым звеном методики формирования научных понятий у учащихся в процессе обучения должна быть теория осуществления межпредметных связей.

Методика формирования понятий, умений и навыков в условиях реализации МПС состоит в следующем [1; 5]:

- в четком определении уровня усвоения понятий, которого нужно достигнуть после изучения всех школьных дисциплин;
- в определении основных этапов формирования понятия, и роли в этом процессе отдельных тем изучаемых курсов;
- в осуществлении преемственности разных дисциплин в этом процессе;
- в обеспечении единства в интерпретации общих понятий.

Математика - “язык” физики. При формировании и развитии понятий, общих для курсов физики и математики, определяющее значение имеют межпредметные связи дисциплин.

Для того, чтобы абстрактные понятия, формируемые на уроках математики, развивались на уроках физики, наполняясь конкретным содержанием, приобретали прикладной характер и становились лично значимым для учащихся, необходимо проводить целенаправленную работу по определенной методике, которая требует детальной проработки.

Список литературы:

1. Демакова И.Д. Воспитательная деятельность педагога как фактор гуманизации пространства детства // Классный руководитель. 2002. № 2.
2. Елькина О. Ю. На пути к педагогической науке (Итоги VII Международной студенческой олимпиады по педагогике имени В.А. Слатенина) // Педагогическое образование и наука. 2015. №6. С.157-160.

3. Илюшина Н.Н. Постановка вопроса о психологической культуре учителя в трудах Г.И.Челпанова // Системная психология и социология. 2012. № 5. С. 127-129.

4. Казин Э.М., Никифорова О.А., Гуль В.И. Анализ факторов, определяющих качество педагогической и психолого-физиологической адаптации младших школьников // Валеология. 2003. № 4. С. 21.

5. Скрипкина Н.В. Социально-психологический анализ личностного отношения педагогов к детям // Вестник Костромского государственного университета. 2011. Т. 17. № 2. С. 232-237.

6. Хальзова О.Е. Дидактические условия становления коллизийной личностной функции младших школьников в образовательном процессе // Диссертация на соискание ученой степени кандидата педагогических наук. - Псков, 2007. – 264 с.

Казьмина И.В.

**ФОРМИРОВАНИЕ ЭКОНОМИЧЕСКОЙ ГОТОВНОСТИ
КУРСАНТОВ ВЫСШИХ ВОЕННЫХ УЧЕБНЫХ ЗАВЕДЕНИЙ**
ВУНЦ ВВС ВВА им. профессора Н.Е. Жуковского и Ю.А. Гагарина

Ключевые слова: экономическое мышление, экономические законы, материальные средства, система мер и инструментов, экономическая готовность

Аннотация. В статье обосновывается актуальность формирования экономического мышления у курсантов военных вузов с учетом действующих на современном этапе основных экономических законов и форм их проявления. Установлены средства и инструменты механизма формирования экономического мышления.

Keywords: economic thinking, economic laws, material means, system of measures and instruments, economic readiness

Abstract. The article proves the urgency of the formation of economic thinking among cadets of military higher schools, taking into account the basic economic laws that are in effect at the present stage and the forms of their manifestation. The means and tools of the mechanism for the formation of economic thinking have been established.

Современные экономические проблемы Российской Федерации требуют не только изучения различных сторон экономической жизни, особенностей функционирования и взаимодействия основных субъектов экономических отношений. Они постоянно требуют

создания системы знаний, позволяющей учесть всю гамму объективных экономических законов, обуславливающих сложность, противоречивость, непредсказуемость и многообразие экономической действительности, что поможет в решении практических задач. Применительно к военно-профессиональному образованию это означает всестороннее освоение теоретических и прикладных вопросов экономики в их взаимосвязи на всех уровнях. Экономика перестала быть сферой интересов только узкого круга специалистов различных экономических дисциплин. Теперь она - область повышенного внимания политики, экономики, социологии и психологии.

Актуальность темы исследования определяется целым рядом факторов:

- социальным заказом общества и армии на личность военного специалиста, гармонично развитого и разносторонне подготовленного как в профессиональном, так и в экономическом плане;

- необходимостью создания целостной системы формирования экономической готовности военных специалистов и качественного дидактического, психологического и организационного обеспечения практики данного процесса;

- потребностью в определении научно-педагогических основ проектирования системы формирования экономической готовности курсантов вузов и разработки содержания, форм, методов и средств развития у курсантов знаний экономических аспектов профессиональной деятельности;

- важностью формирования на основе экономической готовности у курсантов вузов соответствующих профессионально-значимых качеств.

Новая современная экономическая действительность выдвигает перед Вооруженными Силами России повышенные требования к экономической готовности военного специалиста. Чтобы решить эту задачу, необходимы эффективная профессиональная подготовка, сформированная экономическая направленность сознания, высокая экономическая культура и компетентность специалистов любого профиля, что достигается в результате целенаправленного, комплексного экономического воспитания и обучения в военных вузах.

Под экономической готовностью понимаем целостное состояние, ориентирующее субъекта на конкретные экономические действия на основе совокупности полученных экономических знаний, навыков, умений и с учетом предъявляемых требований к качествам личности военного профессионала. Экономическая готовность –

многокомпонентное понятие, образованное следующими составляющими: мотивационная, индивидуально-психологическая, интеллектуальная, практическая и творческая.

Необходимо констатировать тот факт, что проблема формирования экономической готовности к профессиональной деятельности не нашла еще должного отражения в Государственном образовательном стандарте военного профессионального образования, в квалификационных характеристиках военнослужащих разных специальностей.

Вместе с тем, сегодня в Вооруженных Силах отмечается рост авторитета специалиста по экономике, от которого требуется максимальная решительность и ответственность, работоспособность, самостоятельность, способность управлять деятельностью других должностных лиц в вопросах развития финансово-экономической сферы воинской части

В этой связи для специалиста экономической службы становится важным знать порядок организации и особенности экономической деятельности части, быть компетентным в этом вопросе, готовым включиться в новые социально-экономические отношения, иметь опыт экономического поведения, обладать социально и экономически значимыми качествами личности

Формирование экономической готовности представляет собой комплекс педагогических мер по увеличению экономической составляющей образования, активизацию учебной деятельности обучаемого, выражающуюся в осознанном усвоении современных экономических знаний и выработке мотивации к дальнейшему творческому самосовершенствованию с экономической направленностью в процессе дальнейшей профессиональной деятельности.

Изучение особенностей служебно-профессиональной деятельности военных специалистов позволило выявить основные факторы, определяющие систему требований к его экономической готовности:

- возрастание роли экономической составляющей при обеспечении эффективности осуществления этой деятельности;
- приоритет развития творчества в экономическом спектре содержания воинского труда;
- адекватное реагирование профессионального потенциала военного специалиста на динамику экономических изменений в стране.



Рисунок 1 - Система формирования экономической готовности

Для решения задачи совершенствования профессиональной подготовки военного специалиста предложена модель системы, отражающая основные связи компонентов системы с социальным заказом общества на специалиста, обладающего высоким уровнем экономической готовности.

Представленная система отображает основные связи между компонентами экономической готовности курсантов, а также связи с внешней средой, с социально-экономическим заказом общества и ВС РФ на высококвалифицированного военного специалиста, своими способностями и качествами удовлетворяющего требованиям принципа гуманизации о разносторонней готовности к профессиональной экономической деятельности (рис. 1). В дисциплине «Военно-экономический анализ» выделены наиболее значимые составляющие формируемой экономической готовности. Предметом дисциплины являются экономические аспекты, заключающиеся в закономерностях взаимодействия людей в процессе поиска эффективных путей использования ограниченных производственных ресурсов и возможностей в целях наиболее полного удовлетворения материальных потребностей человека и общества.

Выделим основные направления формирования экономического мышления курсантов:

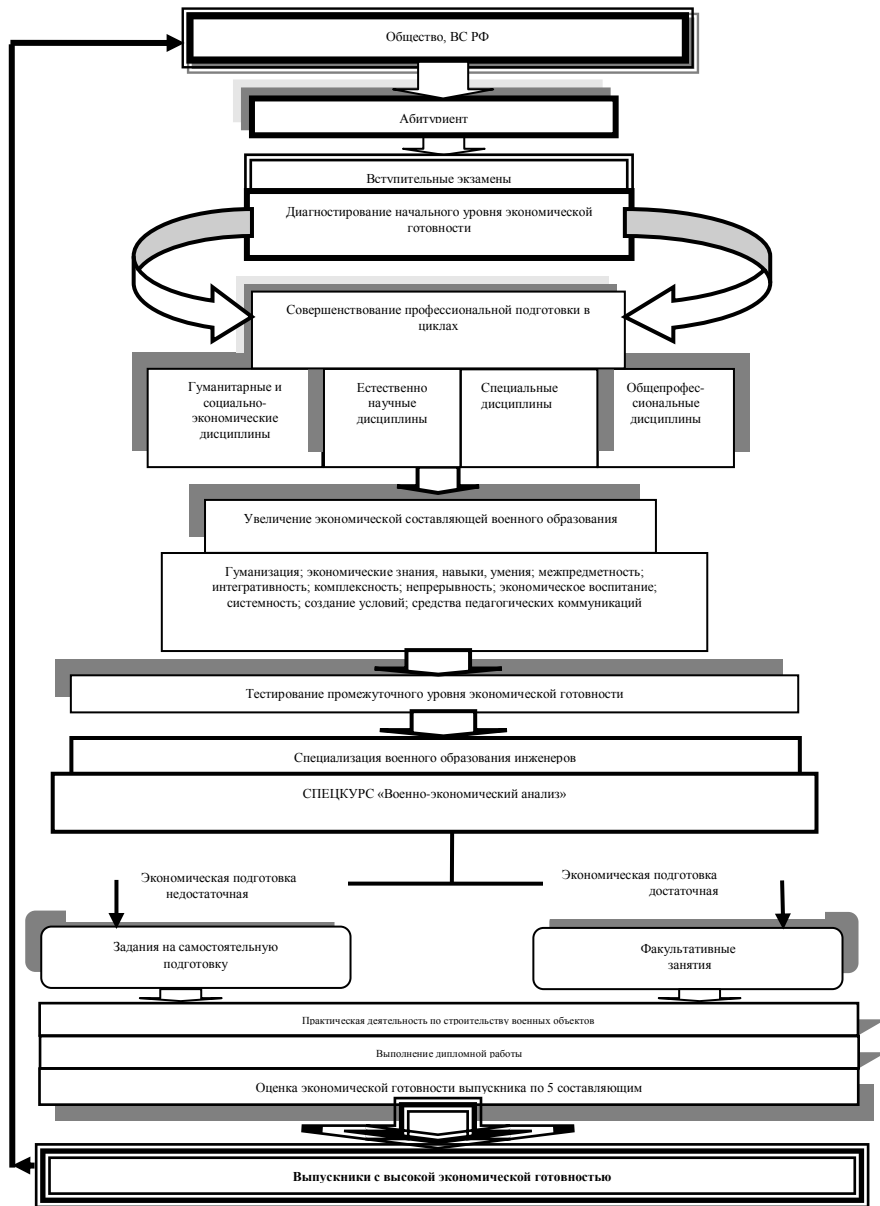
- 1) в процессе экономического образования (общеекономическое, военно-экономическое, хозяйственное или практическое);
- 2) в процессе экономического воспитания;
- 3) в процессе практической работы.

Таким образом, уровень экономической культуры и профессиональной квалификации должен отвечать не только требованиям сегодняшнего дня, но и иметь перспективный запас знаний, навыков, умений. Будущий офицер должен обладать хорошей экономической подготовкой, знанием законов и категорий рыночной экономики, современным экономическим мышлением, которые позволят ему с высокой эффективностью решать финансово-экономические проблемы, возникающие в процессе материального снабжения и распределения финансовых ресурсов в частях и подразделениях [2].

Список литературы

1. Чернышева Г.Н., Кильдюшевский М.В., Горшунова И.В. Военно-экономический анализ: Учебное пособие. - Воронеж: ВУНЦ ВВС ВВА, 2016. - 356 с.

2. Казьмина И.В. Особенности формирования механизма обеспечения экономической безопасности предприятий с информационными технологиями // Вестник воронежского государственного технического университета. 2014. Т. 10. № 5. С. 120-124.

3. Летунова О.А. Экономическое мышление и проекты экономического развития. - Красноярск, 2015.- 250 с.

4. Аванесова Т.П. Проблема профессиональной подготовки специалистов военно-морского флота с помощью компьютерных технологий обучения // Вестник Адыгейского государственного университета. Серия 3: Педагогика и психология. 2012. № 4 (109). С. 99-103.

5. Азитов Р.Ш. Современные основы преподавания экономики в техническом университете // В сборнике: Education & Science - 2016 материалы Международной научно-практической конференции для работников науки и образования. Science and Innovation Center Publishing House. 2016. С. 129-134.

6. Зверева И.А., Жданкина И.Ю. Состояние рынка образовательных услуг на региональном уровне: основные тенденции и показатели развития // Вестник НГИЭИ. 2016. № 1 (56). С. 55-64.

Комаровская Е.П., Мачульский А.Н.

**ВСПОМОГАТЕЛЬНЫЕ ИСТОРИЧЕСКИЕ ДИСЦИПЛИНЫ В
СИСТЕМЕ ПАТРИОТИЧЕСКОГО ВОСПИТАНИЯ
СТУДЕНЧЕСКОЙ МОЛОДЕЖИ**

Центр региональных социально-гуманитарных связей

Ключевые слова: исторические дисциплины, студенческая молодежь, воспитание молодежи, патриотизм, патриотическое воспитание.

Аннотация. В статье обоснована необходимость патриотического воспитания студенческой молодежи в современных условиях. Одним из вспомогательных ресурсов авторами выбраны исторические дисциплины.

Key words: historical disciplines, student youth, youth education, patriotism, patriotic education.

Abstract. The article substantiates the necessity of patriotic education of students in modern conditions. One of the auxiliary resources of the authors selected historical disciplines.

Основная цель патриотического воспитания состоит в формировании гражданственности как интегративного качества личности, заключающего в себе внутреннюю свободу и уважение к государственной власти, любовь к Родине и стремление к миру, гармоническое проявление патриотических чувств и культуры межнационального общения.

Становление гражданственности как качества личности определяется как субъективными усилиями педагогов, родителей, общественных организаций, так и объективными условиями функционирования общества – особенностями государственного устройства, уровнем правовой, политической, нравственной культуры в нем.

Выработанные в обществе идеи, нормы, взгляды и идеалы определяют гражданское сознание формирующейся личности, при этом утвердившиеся идеалы общества принимаются личностью как свои собственные. Сформированное гражданское сознание дает человеку возможность оценивать социальные явления и процессы, свои поступки и действия с позиции интересов общества.

В контексте заявленной темы целесообразно будет остановиться на эволюции государственной символики и, прежде всего, герба, флага, наградной системы, которые, являясь частью национальной истории и культуры России, формируют гражданское и патриотическое самосознание молодого поколения [1].

Эволюция национальной символики изучается вспомогательными (специальными) историческими дисциплинами, которых на современном этапе развития исторического знания насчитывается более шестидесяти.

«Вспомогательные исторические дисциплины – собирательное название группы специальных научных и учебных дисциплин, разрабатывающих общие и частные вопросы методики и техники исторического исследования и формирующих систему дополнительных знаний...» [2].

Перечислим некоторые из вспомогательных исторических дисциплин, изучающих знаковые системы (символика, эмблематика, геральдика (гербы); иконография, эортология (праздники) и историческая гимнография (гимны), палеография (внешние особенности рукописей), эпиграфика (надписи на твердом материале), нумизматика (монеты), сфрагистика (печати), дипломатика (акты), фалеристика (наградные знаки) с выделяемой из нее иногда медальерикой, картография (карты), вексиллология (флаги и знамена),

бонистика (бумажные денежные знаки), униформология (униформа), оружиеведение, филателия (марки), филокартия (открытки) и др.

Символика есть внешняя, предельно лаконичная форма выражения сущности данного политического образования, государства, его «идей», черт, отличий от других государств или, напротив, сходства с ними.

Каждый символ – дитя своей эпохи, он расцветает и умирает вместе с ней, оставляя после себя массу загадок, которые не всегда может решить человек другого поколения, другой духовной ориентации и других представлений. Почти полутысячелетняя история жизни двуглавого орла на великокняжеской, царской, императорской и республиканской почве – веское тому подтверждение. За это время его форма и смысл менялись неоднократно, но идею государственности России орел выражал исправно, хотя и с вынужденным перерывом.

Наряду с государственным гербом официальным символом государства является флаг. Его описание и положение о нем устанавливаются законодательными актами. В каждой стране существуют свои традиции и правила связанные с государственным флагом. Несмотря на различия в ритуалах, к настоящему времени международное сообщество выработало целый ряд общих норм по отношению к флагам. И важнейшая из них – взаимное уважение.

Обратимся к государственному российскому триколору. Вряд ли Петр Великий предвидел, что его детище – бело-сине-красный флаг – станет символом славянской солидарности для подъяремных славян Австро-Венгрии и Турции.

В 1835 году сербы, находясь в вассальной зависимости от турецкого султана, бросили вызов Стамбулу, взяв цвета русского флага только в обратном порядке. Хорваты, сопротивляясь мадьярскому давлению, с 1840 года приняли для себя российский триколор. Расположенные территориально совсем рядом с немцами Австрии словенцы и находившиеся под венгерской властью словаки, откровенно выражая свою русофильскую ориентацию, приняли бело-сине-красный флаг. Чехи и мораване остановились на триколоре, т.к. он совпадал с их средневековыми геральдическими цветами. Несколько позже, в 1878 году, болгары, приняв для своего «княжества» русский флаг, заменили в нем среднюю полосу на зеленую. Даже самый небольшой среди славянских народов – сербы-лужичане, сохранившие свое славянство с VI века чуть ли не сердце Германии, - составили свой национальный флаг из русских цветов – синего, красного и белого. Наднациональные цвета славянской

взаимности стали первыми в мире. В настоящее время слависты цветом славянской солидарности считают синий.

Вернемся к современным российским вексиллумам: в 1988 году на многотысячных митингах и демонстрациях, народ вернул национальный триколор. В 1990 году Москва обрела свой исторический герб – Святого Георгия Победоносца. В 1992 году на кораблях Военно-Морского Флота России вновь поднят Андреевский флаг.

Наиболее актуальным на современном этапе развития исторической науки, по нашему мнению, является вопрос преподавания курсов специальных исторических дисциплин в российских ВУЗах для формирования гражданской позиции студентов. Объектом исследования таких курсов могут стать символические системы государства как феномен политических, социальных и культурных отношений субъектов исторического процесса различных политических систем.

Цели таких курсов могут быть следующими [3-6]:

- проведение философско-политологического анализа символических систем;
- исследование сферы применения, функции, места фалеристических, вексиллологических, геральдических и иных символов в государственном устройстве;
- рассмотрение генезиса символических систем на различных стадиях развития политической системы в стране;
- рассмотрение методологических аспектов символических систем государства, выделение их особенностей на современном этапе развития общества;
- выявление исторических, социальных, идеологических, политических аспектов вексиллологической, геральдической, фалеристических и иных символических систем государства в иерархии ценностных ориентаций общества;
- выявление взаимосвязи вексиллологической, геральдической, фалеристической и иных символических систем государства, социума и культуры, раскрытие их внутривнутриполитической и внешнеполитической роли.

Выделение общих и особенных черт в эволюции отечественных вспомогательных исторических дисциплин предоставляет возможность создания эффективной системы изучения и преподавания отдельных вспомогательных исторических дисциплин в рамках специальных исторических дисциплин в современных вузах. В целях пропаганды отечественной и военной истории страны целесообразно

иметь спецкурсы по государственной и военной символике в российских гуманитарных учебных заведениях.

Список литературы

1. Мачульский А.Н. Комплекс государственных регалий Российской Федерации как политический и социокультурный феномен // Ученые записки Российского государственного социального университета. 2007. № 2 (54). С. 27-29.

2. Комаровская Е. П. Вспомогательные исторические дисциплины в системе общегуманитарных знаний // Актуальные проблемы психологии, педагогики и общественных наук: Международный межвузовский сборник научных работ. Вып.1. Ч.1. –М.: Из-во РГСУ «Союз», 2006. – С. 5.

3. Акутина С.П. Теоретико-методологические основы воспитания семейных духовно-нравственных ценностей школьников. - Саров, 2008. - 130 с.

4. Казьмина М.В., Боровикова З.В., Мякишев М.Н., Асауляк В.В. История. - Кемерово, 2016. – 61 с.

5. Уколова Л.И. Воспитание духовной культуры растущего человека // Педагогика искусства. 2006. № 1. С. 27-30.

6. Gryaznukhin A.G., Gryaznukhina T.V. Cross-cultural communication in Russia and Siberia in the context of the biographical research method // Журнал Сибирского федерального университета. Серия: Гуманитарные науки. 2012. Т. 5. № 8. С. 1157-1164.

Соловьёва Т.А.

МЕТОДИЧЕСКИЙ ИНСТРУМЕНТАРИЙ ОБУЧЕНИЯ СТУДЕНТОВ ПЕДАГОГИЧЕСКИХ ВУЗОВ ГУМАНИТАРИЗАЦИИ ЕСТЕСТВЕННО-НАУЧНЫХ ДИСЦИПЛИН В НАЧАЛЬНОЙ ШКОЛЕ

Псковский государственный университет

Ключевые слова: гуманитаризация, естественнонаучные дисциплины, методический инструментарий.

Аннотация: В статье представлены типовые задания, используемых для обучения студентов педагогических вузов гуманитаризации естественнонаучных дисциплин в начальной школе.

Keywords: Humanitarization, natural science disciplines, methodological tools.

Abstract: The article presents typical tasks used for teaching students of

pedagogical universities of humanitarization of natural science disciplines in primary school.

Актуальность статьи объясняется тем, что в современном обществе всё ещё наблюдается утилитарное отношение к окружающему миру, у обучающихся не сформировано отношение к природе как к универсальной ценности, а в педагогической теории и практике работы начальной школы осуществляется определённое противопоставление естественнонаучных и гуманитарных компонентов образования.

Анализ опыта работы и проведённое анкетирование 59 учителей начальной школы г. Пскова показало, что гуманитаризация естественнонаучного образования осуществляется ими достаточно редко (34%). В то же время педагоги начальной школы осознают необходимость согласования естественнонаучных и гуманитарных компонентов в содержании начального образования (83%); отмечают, что естественнонаучный аспект должен соответствовать федеральному государственному образовательному стандарту начального образования, и гуманитарный ни в коем случае не должен его подавлять (88%); считают, что гуманитаризация естественно-научного образования в начальной школе связана с реализацией идей аксиологического подхода (78%), личностно-ориентированного подхода (61%), культурологического подхода к содержанию естественно-научного образования (53%), эколого-краеведческого подхода (21%).

Причину недостаточной гуманитаризации естественнонаучного образования учителя начальных классов связывают как с недостаточной разработанностью путей гуманитаризации (79%), так с отсутствием набора методических техник и приёмов интеграции естественнонаучных и гуманитарных аспектов, изучаемых младшими школьниками дисциплин (90%).

В Псковском государственном университете при изучении студентами курса «Теоретические основы и технологии начального образования по естествознанию» уже в течение нескольких лет осуществляется целенаправленная подготовка будущих учителей начальных классов к гуманитаризации этой школьной дисциплины с помощью специально сконструированных для этой цели методических заданий.

Цель настоящей статьи заключается в представлении типовых заданий, используемых в качестве методического инструментария для обучения студентов педагогических вузов гуманитаризации

естественно-научных дисциплин в начальной школе.

Первый вид заданий имеет диагностическую направленность, так как позволяем студентам осуществлять самооценку своей готовности к использованию того или иного способа гуманитаризации школьного естествознания. Приведём примеры.

Изучите образные описания двух весенних месяцев, использованные учителем для эстетического воспитания второклассников на уроке «Весна – пробуждение природы».

«Природа весной пробуждается медленно. В первый весенний месяц она подобна чуть-чуть заспанной юной девушке, которая едва приоткрыла глаза после сна и не очень-то торопится расстаться со своим теплым пуховым одеялом.

- Представьте себе нарисованный нами образ Весеннего месяца.

В апреле весна напоминает заплаканную девушку, а слезы на её лице – это бусинки талой воды. Умылась весной земля ручьями, еще больше размягчилось весеннее солнышко.

- Составьте самостоятельно для этого урока подобное художественное описание третьего месяца весны – мая.

2. Наполните «эстетизмами» речь учителя на уроке в первом классе по теме «Двенадцать месяцев», вставив нужные слова.

Неслышно ... (*ступает*) по земле декабрь. В декабре все звуки ... (*приглушены*), запахи заморожены. Январь молчит, февраль -вьюговеи ... (*воет*), скулит, ... (*свистит*), март ... (*звенит*) каплей, апрель (водолей) ... (*журчит*) ручьями, май всему живому «языки развязал».

- Оцените свою методическую готовность к эстетизации уроков курса «Окружающий мир».

Подобные задания позволяют студентам бакалавриата корректировать свою методическую Я-концепцию.

Второй вид заданий направлен на формирование у студентов регулятивного универсального учебного действия - целеполагания – (определение цели создания учебного задания, текста) и действия по аргументации собственной позиции.

- Какую цель преследовал учитель, когда создавал и использовал на уроке по теме «Земноводные» следующее задание?

«Говорят, что жабы некрасивые... А я видел перед собой удивительные золотистые глаза, большой беззубый рот, придававший ей какое-то очень доброе выражение, нежную кожицу на брюшке, трогательные, кажущиеся такими беспомощными передние лапы, и мне казалось, что была она очень красива. Ну почему, почему этого не видят другие? Почему люди так часто видят то, чего нет, и не замечают того, что есть?!»

- Обратись от имени мальчика рассказчика из текста к людям. С какими призывами ты хотел(а) бы к ним обратиться?

- Запиши 2—3 предложения.

- *Обведи номер выбранного вами ответа.*

1. Учить младших школьников видеть сложные и тонкие проявления прекрасного.

2. Формировать у младших школьников коммуникативное универсальное учебное действие - «управление поведением, мнением партнёра».

3. Информировать младших школьников о внешнем облике жаб.

4. Вызвать эмоциональный отклик и убедить детей не убивать жаб.

- *Докажите правоту вашей точки зрения.*

Третий вид заданий направлен на обучение студентов креативно использовать притчи при решении ими методических проблем, направленных на гуманизацию естественнонаучного содержания школьного курса «Окружающий мир». Ещё Ф. Ницше писал, что «тот, кто ограничился усвоением сотворенных другими образцов, - бесплоден».

- *Сконструируйте задание для четвероклассников к уроку по теме «Экологические проблемы», развивающее у детей один из компонентов экологической культуры с использованием материала следующей притчи:*

«Жил один мудрец, который знал всё. Один человек захотел доказать, что мудрец знает не всё. Зажав в ладонях бабочку, он спросил: «Скажи мудрец, какая бабочка у меня в руках: мёртвая или живая?» А сам думает: «Скажет живая - я её омертвлю, скажет мёртвая - выпущу». Мудрец, подумав, ответил: «Всё в твоих руках».

Этот вид заданий формирует у студентов самостоятельность и даёт им возможность ощутить «эмоциональную радость созидания», понимаемую философом Б. Кроче как ощущение интеллектуальной свободы [1, с.106-107].

Четвёртый вид заданий направлен на развитие у студентов способности находить несоответствия, биологические ошибки в художественных произведениях. Проиллюстрируем этот вид заданий.

На уроке «Части цветкового растения» (2 класс) школьники узнают, что способность создавать питательные вещества на свету из углекислого газа и воды есть только у зелёных частей растения.

В басне «Листья и корни» И.А. Крылова, корни, споря с листьями, говорят:

«Мы те, которые, здесь роаясь в
темноте,
Питаем вас. Ужель не узнаёте?
Мы корни дерева, на коем вы
цветёте.

Да только помните ту разницу меж нас:
Что с новым весною лист новый народится;
А если корень иссушится,- не станет дерева,
ни вас».

Красуйтесь в добрый час!

- Найдите противоречия между учебной информацией, полученной второклассниками на уроке, и информацией из художественного произведения.

Пятый вид заданий направлен на формирование у будущих учителей инструментальной компетенции - извлекать и анализировать информацию из различных источников.

Прочитайте и проанализируйте смысл следующих стихотворений.

«Жёлудь заявил с обидой: "Пусть я непригляден с виду - Сероватый, небольшой, но внутри я - не пустой!

Целый лес во мне хранится, не волнуйтесь, он родится.

Только будьте осторожны, растоптать его несложно!"

«И что есть красота и почему её обожествляют люди,

Сосуд она в котором пуста или огонь, мерцающий в сосуде».

- Предложите тему урока по естественно-научной части курса «Окружающий мир» в третьем классе, на котором данные стихотворения могли бы быть использованы для формирования у младших школьников личностного универсального действия.

Шестой вид заданий направлен на создание студентами гуманитарно-ориентированных ситуаций, обеспечивающих условия для выработки стратегии поведения ребенка по отношению к природе, самому человеку, как части природы, к планете в целом.

- На уроке в третьем классе на тему «Человек - гость на планете Земля» создайте ситуацию для преодоления у младших школьников излишней рационалистичности, вызывая негативную оценку потребительского отношения людей к природной среде, воспользовавшись следующим стихотворением.

«Шёл лесом как- то лесоруб среди больших дубов. Он оглянулся и сказал: «Как много тут стволов!»

Охотник зайцев настрелял, семь штук за пять минут. Он засмеялся и сказал: «Как много дичи тут!»

Шёл лесом добрый человек. Смахнув с ветвей росу, он улыбнулся и сказал: «Как хорошо в лесу!»

Седьмой вид заданий - рецензирование и оппонирование работ и результатов деятельности других студентов по преобразованию и трансформации учебного материала в контексте идей гуманитаризации, с целью воспитания аналитического отношения к

чужим работам и воспитания ответственности за свои суждения, свои высказывания. У студентов с помощью подобных заданий формируется такая инструментальная компетенция как «возможность интерпретировать методическую информацию, чтобы на ее основе строить суждения, предполагающие оценку методических ситуаций на уроках в начальной школе».

Список литературы

1. Кроче Б. Антология сочинений по философии. СПб.: Пневма, 1999
2. Акоева Н.Б. Инновационные формы работы в обучении студентов-музеевцов // Культурная жизнь Юга России. 2017. № 2 (65). С. 125-129.
3. Басова В.М., Веричева О.Н. Социальные технологии в работе с молодежью: сущность и классификация // Вестник Костромского государственного университета. Серия: Педагогика. Психология. Социокинетика. 2012. Т. 18. № 3. С. 167-171.
4. Ахметова А.Р., Галеева М.А. Организационные и учебные новации в советской школе 1920-х гг. (на примере республики Татарстан) // Вестник Казанского технологического университета. 2013. Т. 16. № 7. С. 336-339.
5. Заграничная Н.А., Паршутина Л.А. Как формировать естественнонаучную грамотность учащихся при изучении химии и биологии // В сборнике: Теоретические и методологические проблемы современного образования Материалы XXVII Международной научно-практической конференции. Научно-информационный издательский центр "Институт стратегических исследований". 2016. С. 31-36.
6. Лысов Н.А. Современные проблемы высшего медицинского образования // Вестник новых медицинских технологий. 2012. Т. 19. № 4. С. 183-185.

Сурков М.А.

РАЗВИТИЕ ТВОРЧЕСКОЙ АКТИВНОСТИ КУРСАНТОВ В ПРОЦЕССЕ ПРОЕКТНОЙ ДЕЯТЕЛЬНОСТИ

ВУНЦ ВВС ВВА им. профессора Н.Е. Жуковского и Ю.А. Гагарина

Ключевые слова: курсанты, образование, проектная деятельность, творческая активность.

Аннотация. В статье рассмотрены аспекты развития творческой активности курсантов в рамках проектной деятельности, предложены пути совершенствования рассматриваемого вопроса.

Key words: cadets, education, project activity, creative activity.

Abstract. In the article aspects of development of cadets' creative activity within the framework of project activity are considered, ways of improving the considered issue are suggested.

Один из главных процессуальных компонентов творческой деятельности курсанта - способность к развитию. Исследования по методу «креативного поля» Д. Б. Богдавленской позволили установить, что процесс познания детерминирован принятой задачей только на первой его стадии, что судьба процесса зависит от того, рассматривает ли человек решение задачи как средство для осуществления внешних по отношению к познанию целей или познание само есть цель. В первом случае процесс обрывается, как только решена задача. Во втором, напротив, он развивается, обнаруживая феномен самодвижения, который приводит к выходу за пределы заданного и позволяет увидеть «непредвиденное» [1].

Результативная составляющая творческой деятельности включает в себя качество создаваемого продукта, появление новообразований личности и оценочный компонент. Продукт, получаемый курсантами в результате осуществления проектной деятельности, характеризуется целым рядом признаков: новизна (объективная или субъективная), оригинальность (нестандартность, нешаблонность), конструктивность (способность трансформировать полученный продукт в более сложную модель деятельности), рациональность (экономичность и простота решения, несложность, доступность при оптимальном способе получения продукта) и ценность полученного результата для личности (семантическая, функциональная). В результативной составляющей мы выделяем оценочный, измерительный компонент. В психологии творчества оценка выделена как специальный компонент Дж. Гилфордом. Трудно не согласиться с А.М. Матюшкиным, который отмечает, что все сложные психологические структуры исполняют роль измерителей, мерок, с помощью которых человек оценивает окружающий мир, других людей и самого себя [2].

На основе оценки делается выбор и принимаются решения, что обусловлено функцией самопреобразования проектной деятельности курсанта. Наличие оценочного компонента обеспечивает уверенность курсанта в самом себе, в своих способностях, в своих решениях. Способность к оценке включает в себя и возможность понимания

развития, как собственной мысли, так и чужих мыслей, действий и поступков. В ходе понимания осуществляется поиск связи между элементами материала, обусловленной их отношением к стоящей задаче, что ведет к выявлению проблем. Осмысление материала в системе его внутренних взаимосвязей позволяет курсанту определить суть возникших затруднений. Осознание понятого тогда составляет ведущее звено в саморегуляции творческого процесса в логике проекта.

Таким образом, в содержании проектной деятельности курсанта выделяются *составляющие*: смыслообразующая, содержательная, процессуальная и результативная [3-4].

Смыслообразующая характеризует состав и структуру мотивации проектной деятельности, а также отношение к деятельности, проявляющееся в активности личности в ней.

Содержательная характеризует объем, качество и действенность средств деятельности.

Процессуальная составляющая определяет характер проектной деятельности курсанта, а *результативная* - качество и оценку конечного результата деятельности. Их взаимодействие обеспечивает реализацию функций деятельности в логике проекта: самореализации, самопреобразования, адаптации, рефлексии и поиска.

Технологией осуществления проекта предусмотрены подготовительный, основной и заключительный этапы, на каждом из которых решаются определенные задачи, определяется характер деятельности участников. В процессе реализации моделируются четыре фазы развития деятельности курсантов в логике учебного проекта: *первая фаза* – аналитическая. Включает в себя аналитический, целевой этапы. Она характеризуется способностью курсанта сосредоточиться на собственном «я» через сравнение с другими людьми, адекватно оценивать свой личностный индивидуальный потенциал; реализуется через фактор идентификации и, соответственно, его функцию рефлексии посредством приобретения курсантом навыков самоанализа. Эта фаза проявляется в целенаправленном сборе преподавателем информации об индивидуально-психологических особенностях курсантов с целью решения следующих задач: помочь курсанту лучше узнать себя, свои интересы, возможности, способности; активизировать стремление к саморазвитию и самосовершенствованию.

Вторая фаза развития ситуации проектной деятельности – поисковая. Включает в себя исследовательский этап. На этой фазе происходит возникновение внутренней мотивации, выработка системы личностных смыслов и ценностей, поиск своего призвания, которые

направлены на актуализацию самооценки как фактора профессионального самоопределения. Реализация осуществляется через функцию ценностного ориентирования как готовности курсанта к построению профессионального будущего на основе предварительного оценивания ценностной наполняемости содержания тех или иных профессий, их общественной полезности, определение путем сравнительного анализа своего соответствия предпочитаемой профессиональной сфере. На поисковой фазе реализуются следующие методы: использование активизирующих методик, ролевых игр и бесед, практических упражнений, позволяющих курсанту позитивно оценить самого себя.

Третья фаза – стратегическая, содержательной характеристикой которой является ускоренное развитие фактора конструирования, проявляющегося в функции прогнозирования и поисковой активности через проектирование профессионального будущего, разработку личного творческого плана, практическую преобразовательную деятельность посредством самостоятельной пробы сил в той или иной профессиональной сфере, реализующейся пока в деятельности в логике учебного процессе изучения гуманитарных дисциплин. Она включает в себя моделирующий и деятельностный этапы. В процессе стратегической фазы реализуются значимые для становления профессионального самоопределения курсанта педагогические технологии вовлечения в самостоятельную исследовательскую деятельность, беседы о возможных путях решения проблем самоопределения, алгоритмизированное построение системы различных вариантов действий, творческий характер преобразовательной деятельности.

Четвертая фаза развития ситуации проектной деятельности – презентационная, включающая в себя презентационный этап. Основу проектной деятельности на этой фазе составляет ситуация самопрезентации проекта, посредством которой курсант выступает в роли непосредственного субъекта проектной деятельности, ее эксперта. В процессе презентационной фазы происходит реализация значимых для проявления самостоятельности курсанта необходимости отстоять собственную позицию, свои цели и интересы; открыто заявить о своих трудностях, проанализировать их причину; необходимость творческой мобилизации своих сил.

Проектная работа в большинстве случаев подразумевает и этап *применения результатов проектирования*: курсанты делают заключения о возможности применения полученных практических результатов в жизни своего города, страны, а также приходят к

формулированию новых проблем. Важнейшую роль при организации проектной деятельности выполняет преподаватель, деятельность которого на разных этапах меняется.

На подготовительном она состоит в том, чтобы инициировать идеи проекта или создать условия для появления идеи проекта, а также оказать помощь в первоначальном рамочном планировании. Таким образом, здесь преобладает *регулятивно-организационная* функция. На этом этапе реализации проекта преподаватель выступает в роли помощника, консультанта по отдельным вопросам, источника дополнительной информации.

Существенная роль отводится координации действий между отдельными микрогруппами и участниками проекта. То есть на данном этапе ведущей функцией преподавателя является *консультационно-координирующая*. На заключительном этапе возрастает роль *контрольно-оценочной* функции, поскольку преподаватель принимает участие в подведении итогов работы в качестве независимого эксперта. Контрольно-оценочная функция преподавателя и заключается в оценивании проектной деятельности и подведении итогов.

Все вышесказанное позволяет утверждать, что проектная деятельность есть особая форма активного взаимодействия субъекта с окружающей реальностью, направленная на познание, осознание и преобразование последней и самого себя [5-6]. Для творчества, в отличие от других видов деятельности, характерно определенное рассогласование цели и результата, причем получение «побочного продукта» является значимым результатом творчества. Главное в творчестве не внешняя активность, а внутренняя, как акт создания «идеала», образа. Творчество рождается не по принципу «потому что» или «для того чтобы», а «несмотря ни на что», то есть творческий процесс является спонтанно возникающей реальностью, обладает внезапностью и незапланированностью.

Развитие творческой активности курсантов в процессе изучения гуманитарных дисциплин происходит при работе над учебными проектами как в учебной аудитории, так и вне вуза, при выполнении творческих и интеллектуальных заданий, создании проектов и выдвижении идей, участии в деловых и познавательных играх, подготовке творческих работ внутри учебного учреждения и вне его. Проектная деятельность во внеурочной сфере может иметь множество проявлений, активная творческая работа в процессе проектной деятельности вызывает необходимость дополнительного компенсационного обучения, стимулирует самостоятельную

практическую деятельность курсантов. Результатом этого становятся внеплановые занятия в системе научных семинаров, кружков и факультативов, а также самостоятельное и дополнительное гуманитарное образование.

Список литературы

1. Коргин Н. А. Неманипулируемые механизмы обмена в активных системах. М.: ИПУ РАН, 2013. – С. 40.
2. Смирнова Г. Н. Проектирование экономических информационных систем. М.: Финансы и статистика, 2015. – 512 с.
3. Баринова Н.В. Проблемы развития дистанционного и электронного образования в России // ИТпортал, 2017. №2 (14). URL: <http://itportal.ru/science/tech/problemu-razvitiya-distantsionnogo/>
4. Тенищева В.Ф., Аванесова Т.А. Компьютерная поддержка подготовки военного специалиста // Высшее образование в России. 2012. № 10. С. 116-119.
5. Зверева И.А. Система высшего образования нижегородской области: реалии и тенденции // Вестник НГИЭИ. 2014. № 5 (36). С. 148-170.
6. Селина Т.М., Журавлева Н.Н., Поцукова Т.А., Жафярова М.Н. Современный менеджмент в образовании. - Новосибирск, 2011.

МЕДИЦИНСКИЕ НАУКИ

Красенков В.А.

ИССЛЕДОВАНИЕ ГЕОСИСТЕМНОГО ПОДХОДА К СОСТОЯНИЮ ЗДОРОВЬЯ НАСЕЛЕНИЯ

Сибирский государственный медицинский университет

Ключевые слова: здоровье, заболевания, заболеваемость, Географические факторы, инвалидность.

Аннотация: В статье рассматривается проблемы охраны общественного здоровья населения. Делается вывод о необходимости учета влияния географических факторов на состояние здоровья населения.

Key words: health, diseases, morbidity, geographical factors, disability.

Abstract: The article deals with the problems of protection of public health of the population. It is concluded that it is necessary to take into account the influence of geographic factors on the health status of the population.

В связи с ухудшением экологических показателей во многих регионах страны, появлением социально-экономических проблем переходного периода, развитие отечественной медицинской географии направлено на изучение последствий воздействия как природных, так и техногенных факторов на здоровье населения и на его воспроизведения. На этом пути возникают потребности в толковании собственного здоровья, а также так называемых «ситуационных» его характеристик-категорий, которыми описывается состояние здоровья населения в определенных пространственно-временных условиях проживания.

Здоровье - достаточно сложная медико-философско-социальная категория, которая имеет более сотни определений, но энциклопедическое ее толкование следующее: «Здоровье - это естественное состояние организма, характеризующееся его равновесием с окружающей средой и отсутствием каких-либо болезнетворных перемен». С географической точки зрения, особенно важна первая часть определения, где «здоровье» - это равновесие «организм - окружающая среда». Тем более, что в географии «окружающая среда» - это пространство жизнедеятельности населения, а, следовательно, - говорится о предметной сфере географических исследований.

Здоровье населения - это многогранная категория. Оно, во многом, зависит от природных факторов, уровня развития общества, научно-технических достижений, условий жизни и труда, состояния окружающей среды, развития системы здравоохранения и тому подобное. Все эти факторы тесно взаимосвязаны между собой и вместе или способствуют укреплению здоровья или улучшению демографической ситуации, или наоборот - вызывают определенные болезни [1-2].

В последнее время в кругу демографов и географов приобретает популярность качественный анализ населения. Ученые считают качество населения (интегральную совокупность его свойств и способностей) составной частью концепции качества жизни населения. И в ряде главных качественных характеристик населения на первом месте находится состояние здоровья населения, и является основой полноценной жизнедеятельности каждого человека и общества в целом.

Представление об уровне здоровья в большинстве научных исследований на данном этапе формируется на основе показателей, характеризующих патологические состояния. Это заболеваемость, распространение болезней, инвалидность, смертность, травматизм и т.п., опасное для человека состояние болезни [3-4]. Между здоровьем и болезнью отсутствует четкая граница, существует только серия переходных состояний, которые отличаются между собой выраженностью патологических признаков. Можно считать, что при переходе от состояния здоровья к болезни, условная величина здоровье уменьшается, а величина риска патологического состояния - нездоровья (болезни) - растет. Именно поэтому существующие в практике оценки признаки нездоровья отражают лишь условную негативную характеристику, она показывает состояние здоровья «от обратного».

Физическое состояние отдельных людей в пределах любой территории определяет общественное здоровье населения. Существующие статистические показатели при этом отражают количественные признаки здоровья, опять же из-за «обратных» величин: заболеваемость, распространение болезней, инвалидность, смертность, которые рассчитываются за определенный период (чаще всего за год) относительно некоторого количества населения.

В отечественной общественной географии категория «общественное здоровье» мало разработана. В зарубежной географической науке эта категория под названием «public health», входит в основной терминологического аппарата географии здоровья

(Health Geography), и достаточно применяется в современных публикациях. Согласно определению, представленному в терминологическом аппарате географии здоровья, общественное здоровье - это состояние полного физического, психического и социального благополучия, а не просто отсутствие болезней или физических дефектов. В практике международных сравнений для характеристики общественного здоровья используют следующие показатели [5-6]:

1) демографические: рождаемость, смертность (общая, детская, перинатальная, повозрастные), средняя продолжительность жизни;

2) показатели заболеваемости (общей, по отдельным возрастным группам, для инфекционных, хронических неспецифических заболеваний, отдельных видов заболеваний, заболеваемости с временной утратой трудоспособности);

3) показатели инвалидности (общей, детской, по возрастным группам, по причинам);

4) уровень физического развития.

В медицинской географии наиболее распространенным является определение понятия «общественное здоровье» данное Н.В. Власовым и другими, согласно которому: общественное здоровье - это основное свойство человеческого сообщества, ее естественное состояние, отражающее индивидуальные приспособленческие реакции каждого человека, и способность всего сообщества в конкретных условиях наиболее эффективно осуществлять свои социальные и биологические функции. Качество общественного здоровья можно оценить, используя десятки показателей, но, по утверждению автора, наиболее весомыми и достоверными являются: ожидаемая продолжительность жизни, стандартизированные коэффициенты смертности (от всех причин и отдельно по причинам), детская смертность до 1 года, общая заболеваемость и заболеваемость некоторыми социальными болезнями (туберкулез, венерические болезни, ВИЧ-инфицированность и др.). Анализ совокупности этих показателей позволяет точно оценить уровень общественного здоровья и на этой основе сравнивать различные регионы.

Специфика региональных условий жизни обуславливает степень вероятности для каждого человека достижения наилучшего уровня здоровья и творческой трудоспособности на протяжении максимально длительного жизни. Общественное здоровье характеризует жизнеспособность всего общества как социального организма, возможность его непрерывного гармоничного роста и социально-экономического развития. Уровень общественного здоровья служит

наиболее ярким и всеобъемлющим показателем условий жизни и одновременно зависит от них.

В оценке общественного здоровья очень важно не только включение как можно большего количества медико-демографических данных, но и применение методов и данных социологических опросов населения. При таком подходе признаки нарушения нормального состояния здоровья или наличие у конкретных лиц хронических заболеваний, как и качество медицинского обслуживания, устанавливают сами люди на основании собственных выводов и ощущений. Конечно, реальные функциональные нарушения в состоянии человека не всегда присутствуют, а качество обслуживания может быть совсем другим, чем описывает человек, ведь ее оценка зависит и от ее характера, и от настроения в конкретный момент опроса или, в конце концов, от его социального статуса. Однако когда опрошено большое количество респондентов, то на руках у исследователя появляется ценная информация - она побуждает к дальнейшим исследованиям, может открывать определенные скрытые вещи, незаметные из-за статистики. Задача состоит в том, чтобы установить масштабы привлечения в медико-географическое исследование такого рода данных. Однако актуальность «субъективного» оценки не вызывает сомнений.

Общественное здоровье формируется и поддерживается большим количеством факторов повседневной жизни населения. Конкретные причины, которые отвечают за возникновение и развитие болезней, временной нетрудоспособности, инвалидизации и смертности населения, получили название «факторов риска».

Современные исследователи сгруппировали факторы риска в несколько блоков, указав степень влияния каждого фактора. Значительную роль играют социально-экономические условия и образ жизни - 49-53% влияния, дальше - генетические и биологические (эндогенные) факторы - 18-22%, качество окружающей среды и природные условия - 17-20% и здравоохранение - 8-10%. Но среди факторов влияния на здоровье рассматриваются не только факторы риска, которые достоверно на него влияют, но и те, которые можно рассматривать как индикаторы условий жизни и, соответственно, косвенные показатели уровня здоровья.

Современные медико-географические исследования призваны не только отразить и охарактеризовать закономерности региональной дифференциации условий воспроизводства населения и состояния общественного здоровья, но и сложный механизм причинно-следственных связей между ними. Субъектом оценки фактически

выступает не столько собственно территория, сколько территориальная общность людей, или социогеосистема.

В общественной географии социогеосистема, или социально-географическая система понимается как гетерогенная система, содержащая различные по уровню обобщения и иерархии социальные элементы или подсистемы, а также техногенные, абиотические и биогенные элементы (подсистемы), находящиеся во взаимодействии через потоки вещества, энергии и информации в географическом пространственно-временном континууме. Мы принимаем это понятие с точки зрения познания свойств регионов как территориальных объектов, в которых функционально объединены экологический, социальный, экономический, демографический, гуманитарный, технический и блоки и в которых происходят все организованные и реализованы людьми экологические, социально-экономические, демографические, гуманитарные, информационные и другие процессы.

Итак, геосистемный подход позволяет оперировать не только различными, но и взаимосвязанными компонентами, которые представляют собой единство. В то же время, на рубеже XX и XXI вв. для понимания как природного, так и социального мира формирования определенных процессов и состояний, все чаще применяется так называемый «ситуационно познавательный подход».

Список литературы

1. Аракелян Б.В., Багненко С.Ф., Рухляда Н.Н., Бирюкова Е.И., Мельников А.С., Миннуллин Р.И. Возможности коррекции нарушений микроциркуляции в кишке при разлитом перитоните гинекологического происхождения // Вестник хирургии им. И.И. Грекова. 2009. Т. 168. № 4. С. 77-80.

2. Кубанова А.А., Сидоренко С.В., Фриго Н.В., Лесная И.Н., Соломка В.С. Новые биомедицинские технологии в контроле над распространением инфекций, передаваемых половым путём, на территории российской федерации // Вестник дерматологии и венерологии. 2008. № 2. С. 4-14.

3. Безрукова Д.А., Джумагазиев А.А., Мясичева А.Б., Шелкова О.А. Качество питьевой воды и заболеваемость атопической патологией у детей и подростков, проживающих в условиях йодного дефицита и антропогенного загрязнения окружающей среды // Экология человека. 2010. № 6. С. 24-29.

4. Зиганшин А.М., Фаткуллина И.Б. Эффективность вибромагнитного воздействия в лечении ран промежности у женщин,

перенесших роды через естественные родовые пути // Лечение и профилактика. 2016. № 2 (18). С. 5-9.

5. Хабибулина Л.Р., Артюшкова О.Ю., Мягкова М.А., Петроченко С.Н., Манжос М.В. Диагностика аллергии к пыльце сорных трав в г. Самаре // Медицинская иммунология. 2015. Т. 17. № 5. С. 112.

6. Хорева О.В., Милованов А.П., Ковров К.Н. О патогенезе эмболии околоплодными водами (обзор литературы) // Жіночий лікар. 2008. № 3. С. 45-48.

Челноков А.А.

ВЛИЯНИЕ НЕСПЕЦИФИЧЕСКОЙ АКТИВАЦИИ СТВОЛОВЫХ СТРУКТУР ГОЛОВНОГО МОЗГА НА ВЫРАЖЕННОСТЬ ПРЕСИНАПТИЧЕСКОГО ТОРМОЖЕНИЯ ПРИ ПРОИЗВОЛЬНЫХ ДВИЖЕНИЯХ

Великолукская государственная академия физической культуры и спорта

Ключевые слова: пресинаптическое торможение, максимальное произвольное сокращение (МПС), прием Ендрассика, Н-рефлекс, вибростимуляция.

Аннотация: Изучалось влияние приема Ендрассика на выраженность пресинаптического торможения Ia афферентов m. gastrocnemius med. при слабом (5% от МПС) и умеренном (30% от МПС) изометрическом сокращении. Выполнение приема Ендрассика, активирующего стволы структуры головного мозга, ослабляет пресинаптическое торможение Ia афферентов при разной величине произвольного напряжения мышцы-сгибателя стопы.

Key words: presynaptic inhibition, maximum voluntary contraction (MVC), Jendrassik maneuver, the H-reflex, vibrostimulation.

Abstract: Effect of Jendrassik maneuver on the expression of presynaptic inhibition of Ia afferents m. gastrocnemius med. with a weak (5% of MVC) and moderate (30% of MVC) isometric contraction were studied. Execution of Jendrassik maneuver, activating the stem structures of the brain, weaken presynaptic inhibition of Ia afferents for different values of voluntary muscle contractions of flexor foot.

В 1883 году венгерский врач Эрно Ендрассик впервые сообщил об усилении сухожильных рефлексов четырехглавой мышцы бедра при произвольном напряжении мышц верхних конечностей [1]. Позже прием Ендрассика стал использоваться в клинической практике у

неврологических больных. Этот неврологический прием, представляет собой произвольное изометрическое напряжение мышц, которое приводит к увеличению амплитуды сухожильных рефлексов и Н-рефлекса, вызываемых мышечных ответов при транскраниальной магнитной стимуляции и создает условия для запуска спинальных генераторных сетей [2-6]. Прием Ендрассика используют как метод неспецифического воздействия на спинальные структуры, которое опосредуется через средне мозговые и стволовые структуры головного мозга [4].

Оценить функциональное состояние нисходящих супраспинальных путей можно методами кондиционирования спинальных рефлексов. В качестве тестирующих стимуляций чаще всего используют моносинаптический Н-рефлекс, а в роли кондиционирующей стимуляции, вызывающих активацию нисходящих супраспинальных путей, применяют прием Ендрассика [4]. В то же время остается неясным вопрос о влиянии нисходящей активности стволовых структур, инициируемой приемом Ендрассика, на активность пресинаптического торможения Ia афферентов.

Цель исследования заключалась в изучении влияния приема Ендрассика на выраженность пресинаптического торможения Ia афферентов при слабом и умеренном изометрическом сокращении.

Материал и методы. У 8 мужчин в возрасте 20-24 лет оценивали пресинаптическое торможение гомонимных Ia афферентов *m. gastrocnemius* с помощью методики, предусматривающей регистрацию Н-рефлекса на фоне вибростимуляции *tendo calcaneus*. Постулировалось, чем больше подавление амплитуды тестирующего Н-рефлекса *m. gastrocnemius*, вызываемое вибростимуляцией *tendo calcaneus* по отношению к величине контрольного рефлекса, тем наиболее выражено пресинаптическое торможение гомонимных Ia афферентов. Выраженность пресинаптического торможения оценивали на фоне приема Ендрассика в состоянии покоя, при воздействии приема Ендрассика во время 50-секундного удержания усилия, составляющего 5% (слабое усилие) и 30% (умеренное усилие) от максимального произвольного сокращения (МПС). Подавление амплитуды тестирующего Н-рефлекса *m. gastrocnemius* оценивали в процентах от контрольных значений моносинаптического рефлекса. Статистическую обработку данных проводили с помощью программы программы Statistica 10.0. (Statsoft Inc, USA, 2010). Достоверность отличия величины тестирующего Н-рефлекса от контрольного определяли с использованием однофакторного дисперсионного анализа множественных сравнений Newman-Keuls (One-way Anova:

Post-hoc analysis). Результаты статистического анализа считались достоверными, если вероятность ошибки была менее 0,05.

Результаты. Результаты исследования показали, что при выполнении приема Ендрассика в состоянии покоя наблюдалась большая выраженность пресинаптического торможения Ia афферентов m. gastrocnemius по сравнению с изометрическим усилием разной величины (табл. 1). В этом случае амплитуда тестирующего Н-рефлекса от контрольного в покое была достоверно меньше на 14,66% ($P=0,000$) и 37,91% ($P=0,000$), чем при мышечном напряжении в 5% и 30% индивидуального максимума, соответственно.

Таблица 1 – Совместный эффект приема Ендрассика и вибрации на амплитуду Н-рефлекса m. gastrocnemius med. в состоянии мышечного покоя, при удержании статического усилия в 5% и 30% от МПС, $M \pm SE$

Показатели	Условия регистрации		
	Покой	5% от МПС	30% от МПС
Контрольный Н-рефлекс, мВ	7,04±0,15	7,51±0,08	8,49±0,07
Тестирующий Н-рефлекс, мВ	0,12±0,02*	1,22±0,14*	3,36±0,57*
Различия, мВ	-6,92±0,15	-6,29±0,18	-5,14±0,54
Тестирующий Н-рефлекс от контрольного, %	1,71±0,26	16,37±2,04	39,62±6,82
Подавление Н-рефлекса, %	-98,29±0,26	-	-
Примечание: $P < 0,01$ * (One-way Anova с post-hoc анализом Newman-Keuls) – уровень достоверных отличий амплитуды тестирующего Н-рефлекса в условиях вибрационного воздействия на tendo calcaneus от контрольных значений			

При выполнении приема Ендрассика в условиях удержания статического усилия в 5% от МПС пресинаптическое торможение афферентов Ia m. gastrocnemius было выражено менее по сравнению с уровнем относительного мышечного покоя, но выражено более, чем при произвольном усилии в 30% от индивидуального максимума. Амплитуда тестирующего Н-рефлекса от контрольных значений в данном случае была на 14,66% ($P=0,000$) больше по сравнению с покоем и меньше на 23,25% ($P=0,000$) в сравнении с изометрическим усилием в 30% от МПС, соответственно. Самая малая выраженность пресинаптического торможения афферентов Ia m. gastrocnemius отмечалась при выполнении приёма Ендрассика и произвольного усилия в 30% от МПС.

Обсуждение. Результаты проведенных нами экспериментов показали зависимость эффекта приема Ендрассика на проявление пресинаптического торможения гомонимных Ia афферентов *m. gastrocnemius* от величины ее мышечного напряжения. В условиях удержания усилия, составляющего 30% индивидуального максимума, пресинаптическое торможение афферентов Ia при выполнении приема было существенно меньше, чем в состоянии мышечного покоя и при усилии в 5% от максимума. Сходные результаты, описывающие снижение выраженности пресинаптического торможения афферентов Ia *m. soleus* на фоне приема Ендрассика при выполнении слабой плантарной флексии, приведены в работе P. Zehr и R.B. Stein. Авторами показано усиление пресинаптического торможения Ia афферентов *m. soleus*, вызываемое кондиционирующей стимуляцией *p. common peroneal* при выполнении приема Ендрассика в состоянии покоя и понижение торможения при реализации произвольного изометрического сокращения в 10% от МПС. Известно, что с повышением величины статического усилия возрастают как кортикоспинальные нисходящие влияния на мотонейронные пулы, так и афферентация от сухожильных рецепторов мышц. При достижении усилия, составляющего 30% от МПС, рекрутируются быстрые утомляемые двигательные единицы, характеризующиеся высоким порогом активации. С учетом этих сведений оправданно выдвинуть предположение о менее значительном тормозном эффекте на двигательные единицы указанного выше типа нисходящих влияний из стволовых структур головного мозга, активируемых приемом Ендрассика.

Заключение. Супраспинальные влияния нисходящих систем головного мозга, вызываемые приемом Ендрассика ослабляют выраженность пресинаптического торможения при разной величине произвольного напряжения мышцы-сгибателя стопы. Понижение пресинаптического торможения более выражено в условиях удержания умеренных по величине усилий, чем при слабом мышечном напряжении. Полученные результаты могут быть использованы при разработке методик реабилитации больных с поражением спинного мозга при нарушении произвольного контроля движений.

Список литературы

1. Jendrássik, E. Beiträge zur Lehre von den Sehnenreflexen. Deutsche / E. Jendrássik // Archiv für Klinische Medizin. – 1883. – V. 33. – P. 177-199.
2. Bussel, B. Mechanism of monosynaptic reflex reinforcement

during Jendrassik manoeuvre in man / B. Bussel, C. Morin, E. Pierrot-Deseilligny // *J. Neurol. Neurosurg. Psychiatry*. – 1978. – Vol. 41. – № 1. – P. 40–44.

3. Delwaide, P.J. Jendrassik maneuver vs controlled contractions conditioning the excitability of soleus monosynaptic reflexes / P. J. Delwaide, P. Toulouse // *Arch. Phys. Med. Rehabil*. – 1980. – Vol. 61. – № 11. – P. 505–510.

4. Гурфинкель, В.С. Прием Ендрассика создает условия для запуска произвольных шагательных движений / В. С. Гурфинкель и др. // *Физиология человека*. – 2000. – Т. 26. – № 2. – С. 73-79.

5. Selionov, V.A. Tonic central and sensory stimuli facilitate involuntary air-stepping in humans / V.A. Selionov et al. // *J. Neurophysiol*. – 2009. – Vol. 101. – № 6. – P. 2847–2858.

6. Selionov, V. A. Lack of non-voluntary stepping responses in Parkinson's disease / V. A. Selionov et al. // *Neuroscience*. – 2013. – Vol. 235. – P. 96–108.

ПСИХОЛОГИЯ

Звягова А.В., Гончарова С.С.

УСТАНОВКИ ПОДРОСТКОВ В ОТНОШЕНИИ УПОТРЕБЛЕНИЯ НАРКОТИЧЕСКИХ ВЕЩЕСТВ

*Белорусский государственный педагогический
университет им. М. Танка*

Ключевые слова: наркотики, подростки, социальные нормы, рациональное поведение, рискованное поведение.

Аннотация: В статье рассматривается проблема установок подростков в отношении употребления наркотических веществ. В качестве теоретического основания исследования выступила теория запланированного поведения А. Айзенка и М. Фишбеина. На основании результатов исследования определены профилактические мероприятия для подростков в школах.

Key words: drugs, teenagers, social norms, rational behavior, risk behavior.

Abstract: The article covers the problem of attitudes of adolescents towards illicit drug use. I. Ajzen A. and M. Fishbein theory of planned behavior made the theoretical basis of research. Preventive measures for adolescents in schools were determined based on the study results.

За последние годы наркосцена в европейских странах и Республике Беларусь резко изменилась: появились «новые» наркотики, снизился возраст первых проб наркотических веществ молодежью. Следствием стало ужесточение уголовной и административной ответственности по статьям, связанным с незаконным оборотом наркотиков. Сегодня Беларусь – один из лидеров в странах Восточной Европы и СНГ по количеству подростков, находящихся в местах лишения или ограничения свободы. По словам специалистов, чтобы переломить статистику, важно усилить профилактику преступлений, в том числе первичную профилактику употребления наркотических веществ среди подростков и молодежи. 2 июня 2017 года в Республике Беларусь подписан «Комплексный план, по принятию эффективных мер по противодействию незаконному обороту наркотиков, профилактике их потребления, в том числе среди детей и молодежи, социальной реабилитации лиц, больных наркоманией». Основной целью Комплексного плана явилась синхронизация усилий государственных,

общественных и религиозных организаций по стабилизации наркоситуации в стране.

Представленное в данной статье исследование выполнено в рамках магистерской диссертации А.В. Звяговой «Психологическая профилактика употребления наркотических веществ подростками» при поддержке специалистов Белорусского общественного объединения «Позитивное движение», которое выступает исполнителем Комплексного плана и работает с людьми, затронутыми проблемами наркомании.

Теоретической основой исследования выступила теория запланированного поведения А. Айзенка и М. Фишбейна, согласно которой установки сознания непосредственно влияют на поведение человека, то есть поведение человека преимущественно рационально. Теория относится к числу наиболее известных и влиятельных концепций рационального поведения. Данная теория анализирует три основных компоненты – установку в отношении конкретного вида поведения, социальные нормы и саму возможность осуществить данное поведение [2, 3, 4].

Установка относительно некоего конкретного вида поведения зависит от двух факторов: знания о том, каких результатов можно достигнуть благодаря данному поведению и субъективной оценки результатов, то есть насколько они ценны для человека. Вторым компонентом теории представляют социальные нормы и референтные группы, то есть, то, что может влиять на намерение человека. Третий компонент модели рассматривает возможность реализовать данное поведения, то есть, каким образом человек может проконтролировать достижение желаемого результата. Величина воспринимаемого контроля прямо влияет и на намерение человека осуществить то или иное поведение, и на его поступки. Если человек полагает, что он способен контролировать свое поведение, то он будет прикладывать больше усилий к его осуществлению [1].

Нами была разработана анкета, состоящая из 12 вопросов с вариантами ответов в соответствии с 3-мя компонентами модели запланированного поведения: 1) знания подростков о наркотиках, 2) влияние социальных групп и референтных лиц, и 3) представления о возможностях контроля и осуществления безопасного поведения.

В первом блоке вопросов подросткам предлагалось оценить степень нанесения вреда определенными видами психоактивных веществ, проверялись знания о конкретных последствиях и мотивах употребления. Второй блок вопросов направлен на выяснение наличия в социальной сети подростка лиц, употребляющих наркотические

вещества и референтных групп для подростка. Третий блок вопросов выявлял спектр возможностей для контроля своего поведения в отношении употребления наркотиков. Исследование проводилось в двух школах г. Минска Республики Беларусь. Возраст респондентов 13-15 лет. Общее количество респондентов составило 173 человека.

Результаты исследования. Оценивая степень нанесения вреда здоровью, подростки 13-15 лет рассматривают как наиболее «вредные» – «уколы» (72,9%), «героин» (65,9%) и «кокаин» (55,5%). У трети подростков в списке значатся как «вредные» – «таблетки/спайсы» (35,9%), «соли» (35,2%) и «травка» (29,5%). «Алкоголь» попал в список «вредных» веществ у 24,8% опрошенных. По мнению подростков, минимальный вред из 7 представленных в анкете веществ, способны нанести «алкоголь» и «травка».

Среди ведущих мотивов употребления наркотиков подростки отмечают: «любопытство», «стремление к взрослости» и «способ расслабиться» (48,6% опрошенных), «стремление выделиться» и «за компанию» отметили 41,0% респондентов, «уход от решения проблем» – 26,6%.

Согласно полученным данным, среди знакомых, друзей респондентов 54% никогда не употребляли наркотики; 18,5% – иногда курят «травку», а 2,9% – делают это регулярно. Процент употребляющих «таблетки» или «соли» ниже: 4,6% – употребляют иногда и 2,3% – регулярно. Процент употребляющих инъекционные наркотики составляет 2,3% регулярно и 1,2% – иногда.

На рекламу или продажу наркотиков через интернет «иногда» «наталкиваются» 12,7% респондентов и «регулярно» – 4,6%, в том числе знают о местах и способах приобретения наркотических веществ 23% знакомых и друзей респондентов.

Большинство подростков (71,7%) доверяют в вопросах наркомании родителям и родственникам, 58,4% – специалистам (врачам-наркологам), друзьям – 21,4%, одноклассникам (6,9%) и знакомым – 4,6%. Этот факт свидетельствует о том, что в вопросах воздействия и последствий употребления подростки более склонны доверять близким и людям, которые больше «разбираются в проблеме», то есть являются для них экспертами. Однако учителям доверяют только 35,8% респондентов, а сотрудникам правоохранительных органов (милиции) – 28,9%. Средства массовой информации пользуются доверием в этом вопросе только у 18,5% опрошенных.

Согласно полученным данным, среди знакомых, друзей респондентов 54% никогда не употребляли наркотики; 18,5% – иногда

курят «травку» и 2,9% – делают это регулярно. Процент употребляющих «таблетки» или «соли» ниже: 4,6% – употребляют иногда и 2,3% – регулярно. Процент употребляющих инъекционные наркотики составляет 2,3% регулярно и 1,2% – иногда.

На рекламу или продажу наркотиков через интернет «наталкиваются» «иногда» 12,7% респондентов и «регулярно» – 4,6%, в том числе знают о местах и способах приобретения наркотических веществ 23% знакомых и друзей респондентов.

70% респондентов отметили, что их друзья отрицательно относятся к употреблению наркотиков, из них 56% крайне отрицательно. Однако 21,4% респондентов считают, что их друзья имеют нейтральное отношение к наркотикам и 12% положительно относятся к употреблению наркотических веществ. Среди сверстников 33,5% крайне отрицательно относятся к употреблению наркотических веществ, 26% – нейтрально и 8% – положительно. Старшеклассники же, по мнению респондентов, в 24% случаях положительно относятся к употреблению, 27,7% – нейтрально, и 46% старшеклассников, по мнению подростков, отрицательно относятся к употреблению. Также подростки оценивали разные субкультуры, в которых могут состоять. Так, по их мнению, наиболее положительно к употреблению наркотиков относятся панки (48%) и байкеры (35%). Наибольший процент нейтрально настроенных в отношении употребления наркотических веществ отмечен у битбоксеров (29,5%).

Согласно модели запланированного поведения в третьем блоке вопросы были направлены на выявление возможности осуществления безопасного поведения и контроля данного поведения. То есть, как подростки оценивают свои возможности в контроле последствий выбранного поведения. Вопросы задавались опосредованные. На вопрос «Как общество может прекратить употребление наркотиков?» 49% респондентов отметили, что понимание «гибельности пути употребления» поможет прекратить употребление. Столько же подростков считают (49%), что прекратить употреблять можно только с помощью психологической и медицинской помощи. 46% респондентов уверены, что ужесточение законов способно остановить распространение наркомании, 26% отметили, что достаточно достоверной информации о наркотиках и последствиях употребления; 18% – что запреты со стороны родителей и взрослых помогут прекратить употребление.

На вопрос «Что бы ты предпринял, если бы узнал, что твой друг употребляет наркотики?» 49,7% подростков «поговорили бы с другом и предложили б другу свою помощь». 43,4% адекватно оценивают

свои возможности в этой ситуации и «посоветовали бы обратиться за помощью». Выделилось две группы респондентов, которые предпочли «отойти» от проблемы: 16,8% перестали бы считать другом того, кто употребляет наркотики, и 11,6% – ничего бы не делали, поскольку считают это личным делом каждого.

Несмотря на то, что у большого процента респондентов имеются пробелы в знаниях о воздействии и последствиях употребления наркотических веществ, 77% респондентов отметили, что не нуждаются в дополнительной информации. При выборе источника полученной информации 45% подростков отметили, что хотели бы получать информацию от специалистов, что подтверждает данные описанные выше, 24 % – в школе, 21% – из СМИ.

Выводы. «Современные» наркотики являются достаточно доступными и дешевыми, что способствует росту их проб среди подростков и молодежи. Подростки владеют общей информацией о видах, воздействии и последствиях употребления наркотических веществ. Наблюдается пробел в знаниях о конкретных нарушениях здоровья, психики и психологического благополучия при употреблении наркотиков, о юридической ответственности за употребление наркотических веществ. Существуют три основных мотива, которые могут подтолкнуть подростков к употреблению наркотических веществ: «любопытство», «стремление к взрослости» и «способ расслабиться». Данные мотивы тесно связаны с возрастными особенностями подростков, что необходимо учитывать при построении программ профилактики.

У респондентов в социальной сети отношений существуют сверстники и знакомые, употребляющие наркотики или же нейтрально к этому относящиеся, что свидетельствует о существовании рисков начала употребления респондентами наркотических веществ, первых проб в референтной группе.

Исследование показало, что в вопросах наркомании учителям доверяют 35,8% респондентов, а сотрудникам правоохранительных органов 28,9%, которые чаще всего и проводят профилактические мероприятия среди подростков и молодежи. Неэффективными мерами профилактики употребления наркотических веществ подростки считают запреты со стороны родителей и взрослых. Большая часть респондентов уверены, что при желании и достаточной информации они смогут прекратить употреблять наркотические вещества самостоятельно. Подростки заявляют о возможности самостоятельного прекращения употребления наркотических веществ, без обращения к специалистам и без учета того, что наркомания – это заболевание.

Список литературы

1. Фролова Ю.Г. Психосоматика и психология здоровья: Учеб.пособие. 2-е изд., перераб. и доп. – Мн.: ЕГУ, 2003. – 172 с.
2. Ajzen I., Fishbein M. Attitudinal and normative variables as predictors of specific behaviors // J. of Personality and Social Psychology. 1973. Vol. 27. pp. 41-45.
3. Fishbein M., Ajzen I. Belief attitude, intention, and behavior. – Reading: MA, 1975. – 95 p.
4. Fishbein M., Yzer M.C. Using theory to design effective health behavior interventions // Communication Theory. 2003. №13. pp.164–183.
5. Петрова Е.Г., Холина О.А. Психологический портрет подростков, входящих в «группу риска» по возникновению наркотической зависимости // Вестник Таганрогского государственного педагогического института. 2017. № 2. С. 139-149.
6. Чебарыкова С.В. Феноменология типов личности, развивающейся в условиях дизонтогенеза, с позиции ее адаптивности // Автореферат диссертации на соискание ученой степени кандидата психологических наук. - Москва, 2005. – 23 с.

Кадацких И.Ю.

ОСОБЕННОСТИ ЭТНИЧЕСКОЙ ИДЕНТИЧНОСТИ В МЛАДШЕМ ШКОЛЬНОМ ВОЗРАСТЕ

Воронежский экономико-правовой институт

Ключевые слова: этническая идентичность, младший школьный возраст.

Аннотация: В статье рассматриваются структурные компоненты этнической идентичности, особенности развития в младшем школьном возрасте.

Keywords: ethnic identity of primary school age.

Abstract: The paper examines the structural components of ethnic identity, especially the development in the early school years.

В современной России наряду с социальными преобразованиями и социальной нестабильностью наблюдается усиление процессов осознания гражданами своей этнической принадлежности. Человек, ощущая нестабильность окружающего мира, ищет поддержку и защиту в стабильных ценностях предков. Таким стабильным объединением является этнос.

В процессе становление этнической идентичности в младшем школьном возрасте происходит освоение своей этнической культуры, складывается эмоционально-оценочное отношение к своему этносу.

Актуальность темы исследования определяется современными требованиями к активному использованию элементов этнической культуры в содержании начального образования, необходимостью оптимизировать процесс формирования этнической идентичности в младшем школьном возрасте в процессе обучения, а также потребностью выявить механизм влияния этнической культуры на этническую идентификацию ребёнка в начальной школе.

Многие психологи обращаются к исследованию различных феноменов этничности. В.Г. Крысько, В.Н. Павленко, Ю.П. Платонова, Г.У. Солдатова исследуют методологические проблемы этнопсихологии. Изучению механизмов межэтнического взаимодействия уделяют внимание В.С. Агеев, Т.Г. Стефаненко. Структурные компоненты этнической идентичности - предмет исследования А.О. Боронова, Е.М. Галкиной, О.Л. Романовой, В.Ф. Петренко [3].

Этническая идентичность - осознание своей принадлежности к определенной этнической общности. В ее структуре выделяют два основных компонента - когнитивный (знания, представления об особенностях собственной группы и осознание себя как ее члена на основе определенных характеристик) и аффективный (оценка качеств собственной группы, отношение к членству в ней, значимость этого членства).

В процессе своего становления этническая идентичность проходит этапы, соотносимые с этапами психического развития ребенка. В младшем школьном возрасте этническая идентичность проходит этап становления своей этнической принадлежности, представления о своем и других народах, способен в качестве особенностей разных народов отметить уникальность истории, специфику традиционной бытовой культуры [4].

В качестве компонентов этнической идентичности были выделены:

-познавательный - уточнение, конкретизация и расширение системы знаний о собственной стране, национальных ценностях и традициях;

-эмоциональный - отношение к собственной этнической принадлежности, стереотипы о национальном характере русских, наличие в нем определенных психологических черт, а также эмоциональное отношение к себе как представителю этноса и другим русским людям;

- поведенческий - закрепление знаний и отношений к собственной этнической принадлежности в конкретных ситуациях взаимодействия и общения.

Одним из компонентов этнической идентичности являются знания и представления о Родине, о «малой родине». С целью выявления этих представлений учащихся младших классов в анкету были включены вопросы, ответы на которые позволяли судить об уровне знаний детей о Родине, стране в которой они живут.

Проинтерпретируем более подробно результаты анкетирования младших школьников по категориям анализа:

1. Этническая идентичность. Отвечая на вопрос о собственной национальности и национальности родителей, подавляющее большинство респондентов ответили «русский» - 87% ответов, 3% ответили, не знаю, 10% отметили другую национальность

2. Включенность в этнокультурный контекст. Вопросы, направленные на знание национальных праздников и обычаев, песен и танцев, поговорок и пословиц, сказок и их героев, позволяют, на наш взгляд, говорить о включенности школьников в этническую культуру.

В качестве национальных праздников и обычаев ребята выделили: Масленицу, Пасху, – 70% ответов; Рождество, Новый год – 67% ответов; праздник Ивана Купалы, Калядки – 25% ответов.

Пословицы русского народа были выбраны следующие: «Без труда не выловишь и рыбку из пруда» - 80% ответов; «Семь раз отмерь – один отрежь», «Терпенье и труд все перетрет» - 60%; «Поспешишь – людей насмешишь» - 40% ответов; «Не имей сто рублей, а имей сто друзей», «Труд человека кормит, а лень портит», «У страха глаза велики», «Делу время – потехе час» - по 10% ответов.

Героями русских сказок выступили: колобок – 80% ответов; Иванушка - дурочок, Емеля – по 60%, Василиса Прекрасная и Царевна-лягушка – по 40% ответов; Золотая рыбка, Гуси-лебеди – 30% ответов; Баба-Яга, Кашей-бессмертный - 20% ответов; были названы также – Репка, Красная шапочка Буратино, волк и семеро козлят, три медведя – по 5% ответов.

3. Включенность в исторический контекст. Отвечая на вопрос, «Каким событием гордится твой народ?», большинство школьников отметили Победу в Великой Отечественной войне - 90% ответов; проведением олимпиады Сочи 2014 г – 30% ответов, первым полетом в космос – 10% ответов.

В качестве известных русских были выбраны: А.С. Пушкин – 70% ответов; В.В. Путин – 50% ответов; Ю. Гагарин – 30%, Л.Н. Толстой, К. Чуковский – по 10 % ответов, В. Ленин, С. Маршак – 5%.

4. Этностереотипы (автостереотипы).

Отвечая на вопрос, «Русские – они какие?», учащиеся младших классов отмечают в качестве черт, присущих русским людям следующие характеристики: смелые, добрые – по 80% ответов; веселые, смелые – 70% ответов; общительные, сильные – по 50% ответов; красивые, патриоты – по 20% ответов; также были отмечены – верующие, отважные, трудолюбивые, гордые, умные.

Выделяя отличие русских от других народов, большинство учащихся отметили: язык – 80%, гостеприимством – 50%, характер – 30%, обычаи – 30%. Отмечались также – смекалка, ловкость, доверчивость.

5. Эмоционально-оценочный компонент представлен в анкете вопросом «Что значит быть для тебя русским?». Нами были получены следующие ответы: «Любить свой народ и свою Родину» - 40% ответов; «Быть свободным», «Любить свою Родину, защищать ее » - 30% ответов; «Быть верным своей стране» - 20% ответов; «Говорить по-русски, жить в России» 10% ответов; «Всех спасать» - 5% ответов.

Результаты обработки ответов на анкету «Этническая идентичность» методом контент-анализа представлены в таблице 1.

Таблица 1 - Результаты контент-анализа ответов младших школьников

Категории анализа	Единицы анализа (номера вопросов анкеты)	Направленность и частоты выявленных признаков, %	
		Положительные	Отрицательные
1. Этническая идентичность	2,3	55	5
2. Включенность в этнокультурный контекст	4,5,6,7	53	7
3. Включенность в исторический контекст	8,9	60	0
4. Этностереотипы (автостереотипы)	10,11	58	2
5. Эмоционально-оценочный компонент	12	60	0

Анализируя полученные в ходе анкетирования результаты, можно сделать вывод о том, что младшие школьники достаточно включены в этнокультурный и исторический контекст, идентифицируют себя со своим этносом, автостереотипы и эмоционально-оценочный компонент представлены положительным отношением.

Диагностика особенностей этнической идентичности в младшем школьном возрасте показала достаточно высокий уровень этнической идентификации, положительную направленность автостереотипа и эмоционально-оценочного компонента. Полученные данные в определенной степени соответствуют объективным возрастным закономерностям становления этнической идентичности.

С помощью этнической идентичности человек соотносит свое поведение с идеалами, стандартами своего этноса, понимает отличие своего этноса от другого этноса. В итоге выявляется и осознается уникальность и неповторимость своего этноса, его культуры. Этническая идентичность - это не только осознание своей тождественности с этнической общностью, но и оценка значимости членства в ней. Кроме того, она дает человеку наиболее широкие возможности для самореализации. Эти возможности опираются на эмоциональные связи с этнической общностью и моральные обязательства по отношению к ней. Поэтому так важно понять и найти способы эффективного формирования позитивной этнической идентичности.

Этническую идентичность надо формировать в соответствии с развитием самосознания в онтогенезе. Обучающую программу необходимо проводить на трех уровнях: повышение когнитивной информированности, выработка этнокультурной чувствительности, повышение поведенческой компетентности, что способствует эффективному межэтническому взаимодействию.

Список литературы

1. Лебедева Н.М. Введение в этническую и кросс-культурную психологию: Учебное пособие. – М.: «Ключ – С», 1999. – 223с
2. Левкович В.П. Социально-психологические аспекты проблемы этнического сознания // В.П.Левкович Н.Г. Панкова Этническая психология : хрестоматия; под ред. А.И. Егоровой. – СПб. : Речь, 2003. – 320 с.
3. Платонов Ю.П. Этническая психология. – СПб.: Речь, 2001. – 320 с.
4. Стефаненко Т.Г. Этнопсихология.— 4-е изд., испр. и доп. — М.: Аспект Пресс, 2009.— 368 с

5. Степанова Г.С. Динамика развития этнокультурной компетентности личности в школьном возрасте. Акмеология. 2014. № 1-2. с. 210-211.

6. Черникова В.Е. Межэтническая коммуникация в контексте современного поликультурного пространства // Вестник Калмыцкого университета. 2014. № 3 (23). С. 113-118.

СЕЛЬСКОХОЗЯЙСТВЕННЫЕ НАУКИ

Абдиев М.Ж., Умаров С.Т.

ПУТИ УЛУЧШЕНИЯ ОРГАНИЗАЦИИ ВЫХОДА НА РЫНОК СЕЛЬСКОХОЗЯЙСТВЕННОЙ ПРОДУКЦИИ

Ошский технологический университет

Ключевые слова: сельское хозяйство, выход на рынок, сельскохозяйственная продукция.

Аннотация. Рассмотрены вопросы улучшения процесса реализации сельскохозяйственной продукции на внутреннем и внешнем рынках.

Key words: agriculture, access to the market, agricultural products.

Abstract. The issues of improving the process of selling agricultural products in the domestic and foreign markets are considered.

Для развития сельского хозяйства большое значение придается организация выхода сельскохозяйственной продукции на внутренний и внешний рынки, а также реализации ее потребителям. Понятно, что в поле деятельности производителя продукции факт реализации по выгодной цене потребителю должен занять достойное место, ибо от этого, в конечном счете, зависит успех производства.

Отсюда правомерно говорить не только о соотношении спроса и предложения – конечного пункта отношений производителя и потребителя, но и о комплексе работ, предшествующих этому моменту, среди них изучение спроса, каналов товародвижения, конъюнктуры рынка, организация выхода на рынок и рекламная деятельность [1].

Кыргызские крестьянские и фермерские хозяйства в рыночном пространстве имеют определенный опыт, хотя и совершенно недостаточный, поскольку конкурентоспособность является многомерной, что определяется многоаспектностью самого явления конкуренции. Это означает, что менеджмент предприятия не может сосредоточивать усилия только на одном из конкурентных факторов, все они должны учитываться, по возможности, одновременно, с учетом взаимной зависимости и сроков проявления. Многоаспектность конкуренции также проявляется в том, что предприятия могут предвидеть поведение конкурентов, а также реагировать на одну и ту же ситуацию на рынке различным образом. Вследствие этого затрудняется прогнозирование ситуаций и долгосрочное планирование, одновременно с этим растет значение стратегического

управления конкурентоспособностью предприятия посредством выбора оптимальной конкурентной стратегии.

На наш взгляд, в перспективном периоде крестьянским и фермерским хозяйствам в первую очередь следует обратить внимание на такие характеристики, как качество продукции, расходы на производство и реализацию продукции, продажа, качество рабочей силы, финансы и контроль, перевозка продукции.

Не случайно становление в Кыргызстане качественно нового, формирование многосекторного хозяйства, а также предпринимательской деятельности начиналось с выявления роли рыночного механизма в условиях свободы выбора производителя и покупателя, каналов реализации продукции, поставщиков и потребителей, методов стимулирования сбыта и др.

В последующем были определены и основные задачи маркетинговых служб отечественных предпринимателей в различных сферах. Например, в торговле они сводятся к отысканию нужных сегментов рынка для того, чтобы усилить как прямые, так и обратные связи торговых фирм с производителями и потребителями продукции, что предполагает разработку и реализацию единой маркетинговой стратегии в целях гармонизации интересов производителей, потребителей и торговых организаций.

Для того, чтобы новые рынки стали традиционными, нужно определенное время для их освоения и стабилизации. Но освоение и стабилизация рынка требуют определенной организации. На стабилизацию влияют положительно, например, такие факторы, как рост числа покупателей, что может быть в новых городах, где требуется рабочая сила или появление новых сельскохозяйственных товаров, понравившихся покупателям. Обычно отдельные сельскохозяйственные товары способны рождать новые вызовы как по отношению к потребителю, так и в отношении цен и т.д.

В то же время в противоположном направлении действует конкуренция, устоявшиеся традиции и привычки потребления. Большие усилия потребуются для того, чтобы выйти на международный рынок. Кыргызским предпринимателям пока не удастся формировать спрос путем создания условий, с одной стороны, для производства сельскохозяйственной продукции, с другой – развития каких-то сфер человеческой деятельности, например, туризма. Скажем, в Египте начиная с 1975 г. построили 20 современных городов, многие из которых вблизи Каира. Несмотря на то, что в первые годы было трудно заселять людьми эти города, в

последующем они дали толчок развитию туризма и производству сельскохозяйственной продукции [3].

В Китае использован несколько другой метод. Благодаря развитию рынка и в первую очередь, свободному выходу сельскохозяйственной продукции на рынок со стороны мелких товаропроизводителей, удалось преодолеть бедность и повысить уровень потребления благ с 2 долл. США в день на одного человека в течение 8-10 лет почти вдвое.

К числу мероприятий по выходу сельскохозяйственной продукции на рынок относится выращивание таких культур, которые имеют относительные преимущества в условиях Кыргызстана и порождают вызов для мирового рынка. К сожалению, в республике нет таких культур по объему производства и качеству, которые способны вызвать интерес у мирового сообщества. Есть отдельные моменты, например, производство урюков, в том числе в сушеном виде в Баткенской области, производство грецких орехов в Джалал-Абадской области, фасоли в Таласской области, сбор лекарственных трав во всех регионах республики и т.д. Все они имеют преимущества по качественным характеристикам по сравнению с другими странами. Однако для выхода на мировой рынок объемы производства по указанным видам продукции недостаточны.

Вместе с тем для республики, в особенности для местных жителей, выход указанной продукции на мировой рынок имеет исключительное значение. Для этого нужны инвестиции, каналы стабильного сбыта, реклама, налаженные отношения с потребителями, современные привлекательные упаковки, удобные для транспортировки и хранения.

Понятно, что указанные маркетинговые работы не в силах выполнить в полном объеме отдельное крестьянское или фермерское хозяйство, даже отдельный район. Должна быть разработана продуманная, главное, реализуемая на практике схема участия всех заинтересованных субъектов, но только без коррупционных приемов со стороны государственных органов, в особенности правоохранительных органов. Безусловно, нужно обеспечить прозрачность и законность торговых операций в процессе продажи продукции.

Единственный в сельской местности орган – айыл окмоту, который представляет интересы и государства, и местных сообществ, на сегодня не в состоянии организовать выход сельскохозяйственной продукции на рынок по двум простым причинам. Во-первых, у айыл окмоту находится коммунальная собственность типа школьных котельных, гаражей, некоторых мастерских, объектов инфраструктуры, которые в целом убыточны. И в советское время эти

объекты, вернее процесс их эксплуатации находился на дотации со стороны государства. Во-вторых, айыл окмоту, по сути, не осуществляют хозяйственную деятельность, а потому, они не могут считаться полноценными хозяевами на своей территории.

Мы считаем, что вновь избранным Жогорку Кенешем должны быть приняты новые законодательные акты, позволяющие существенно повысить эффективность собственной хозяйственной деятельности айыл окмоту.

Нам представляется, что статус айыл окмоту и других органов местного самоуправления должен быть повышен и в таких вопросах, как, например, ветеринарное обслуживание животных крестьянских и фермерских хозяйств, а также населения. Ветеринарное обслуживание должно быть платным в разумных пределах. В этом ряду должны быть и такие услуги, как информационное обслуживание населения, оказание маркетинговых услуг.

В республике пока не налажены многосторонние связи городских рынков с сельхозпроизводителями на стабильной и постоянной основе. Это означает, что городские рынки в основном работают на стихийной основе. При этом надо отметить, что в пределах одного и того же города часто практикуется перепродажа путем закупки продукции в одном месте и реализации ее в другом. При этом разница в стоимости одного килограмма нередко составляет 3-10 сом.

В организации выхода на рынок, в особенности на внешний рынок, важную роль играет государство, которое такое влияние осуществляет различными путями, например, принятием соответствующих законодательных актов, протекционистских мер развития отношений и т.д. На наш взгляд, в Кыргызстане следует пересмотреть экспорт и импорт сельскохозяйственной продукции в пользу увеличения экспорта и уменьшения импорта продовольственных товаров примерно в 3 раза. Дело в том, что потенциал республики позволяет довести самообеспечение продовольственными товарами до двух третьих части, а не наоборот, как в настоящее время.

Наведение определенного порядка требует и внутренний рынок сельскохозяйственных товаров. К сожалению, случилось так, что в постсоветский период все официальные торговые точки, за исключением мелких киосков и малых форм торговли оказались в собственности приближенных к власти или имеющих саму власть на всех уровнях, начиная с районного масштаба до верхних эшелонов. Скрытое и открытое участия в этом процессе имеет элита правоохранительных органов (прокуроры, суды, чиновники министерства внутренних дел). Это способствовало тому, что на рынке

создалось монопольное положение контроля, что по своей природе противоречит свободной торговле. Это и есть коррупция с узаконенным лицом.

Монопольное положение на рынке сельскохозяйственных товаров, созданное в начале суверенитета, в последующем не стало лучше, а приобрело еще более уродливую форму. Начались рейдерские захваты точек рынка, хозяева которых вдруг оказались в оппозиции или людьми не их круга. Такова, например, судьба многочисленной сети рынка «Келечек» в г. Ош, Джалал-Абад, некоторых павильонов Ошского рынка в г. Бишкек. Бесконтрольность со стороны коррумпированных чиновников, которые во взаимодействии с криминальными элементами начали устанавливать налоги вне закона не только в расчете на каждую торговую точку, но и на каждый киоск. Так, опрос, приведенный нами в октябре-ноябре 2015 г. владельцев 15 киосков, где торгуют мясом, показал, что ежемесячно они вне официальной статистики платят дополнительно по тысяче сомов [2].

Следует сказать и о слабых сторонах самой торговли сельскохозяйственным товаром. Нередко единственный критерий допуска к торговым точкам – это официальная плата за место и верность служить «хозяину», приходится напоминать, что в торговых точках заняты в основном посредники, а крестьяне и фермеры торгуют в редких случаях.

Что касается соблюдения торговой этики или культуры обслуживания клиентов, а также санитарных норм, то они в основном не принимаются во внимание. Такое положение распространяется и на верхние звенья управления торговлей, в частности, на уровне министерств и агентств, а также республики в целом. Там не требуются знания международной торговли, прогнозирования рынка, проведения маркетинговых исследований и т.д. Там главный критерий – преданность представителям власти, извлечение как можно большего количества «левых» денег.

Уровень организации рынка существенно повысится, если надлежащим образом организовать не только продажу сельскохозяйственной продукции, но и обеспечить рынок материальных ресурсов и техники для нужд самого сельского хозяйства. Отрасль, как известно, потребляет много материальных ресурсов, среди которых наиболее важными являются минеральные удобрения, ГСМ, семена, химические средства защиты растений и т.д.

В ряде случаев выгодным оказывается кредитование товаров в натуральной форме. Важно, чтобы такое кредитование произошло без коррупционных схем и исключительно на добровольной основе.

Выгода в данном случае заключается в специализированной поставке семян с учетом местных условий и после предварительного изучения природно-климатических условий, а также в том, чтобы формировать оптимальные объемы поставки материалов в нужные сроки.

При этом очень важна государственная поддержка в доведении до приемлемого уровня организации без излишнего вмешательства и давления. Такие рычаги у государства имеются. Например, организационная закупка у крестьян продукции и продажа ее в зарубежные страны. Все это должно происходить в рамках закона и исключительно на добровольной основе. Государство, в данном случае выступая в роли посредника, тоже извлекает выгоды. Нам представляется, что подобные работы необходимо поручить айыл окмоту, расширив их хозяйственные функции. На наш взгляд, айыл окмоту, которому государство делегирует выполнение отдельных функций, вполне справилось бы и с посреднической и коммерческой деятельностью.

Более того, айыл окмоту и местные органы самоуправления должны на деле прочувствовать такие понятия, как самообеспечение, самоокупаемость, самофинансирование и собственная хозяйственная деятельность. Не следует опасаться того, что при этом вместе с айыл окмоту появится хозяйственная структура типа колхоза или совхоза как в советское время, поскольку на современном этапе в силу наличия многообразия форм собственности и свободы экономической деятельности практически невозможно возродить крупные хозяйственные единицы советского типа.

Вместе с тем, местные органы самоуправления, выступая от имени государства, ни в коем случае не должны что-либо диктовать, указывать крестьянам или еще хуже принуждать их к каким-либо действиям. Государственные органы должны выступать как партнеры и в рамках законодательства.

Список литературы

1. Баженова Т.С. Актуальность продовольственной проблемы сегодня // Актуальные проблемы науки и практики. 2015. № 1 (001). С. 36-40.
2. Галстян А.Г., Петров А.Н., Радаева И.А. Технологии молочных геропродуктов с длительным сроком хранения // Переработка молока. 2008. №4. С. 16-18.
3. Мукайлов М.Д., Батукаев А.А., Улчибекова Н.А. Термины и определения по технологии продовольственных товаров. - Грозный, 2014. – 148 с.

4. Пизенгольц В.М. Развитие молочного скотоводства в регионе: автореф. ... дисс. докт. экон. наук. - Москва, 2010. – 34 с.

5. Соколов Н.А., Подольникова Е.М., Храменкова А.О., Сухоцкая Е.А., Жемердей Е.В. Становление регионального рынка молока и молочных продуктов // Вестник Брянской государственной сельскохозяйственной академии. 2015. № 6 (2015). С. 53-59.

6. Сычева И.Н., Михайлушкин П.В., Полтарыхин А.Л., Пермякова Е.С. Приграничный агропромышленный регион: предпосылки и перспективы экономической интеграции. - Барнаул, 2013. – 198 с.

Абдурахманов М.А., Рахимов Я.Т.

СОСТОЯНИЕ ЗЕМЕЛЬНЫХ РЕСУРСОВ В РЕСПУБЛИКЕ УЗБЕКИСТАН

Наманганский инженерно-технологический институт

Ключевые слова: Земельные ресурсы, экономическая оценка земельных ресурсов, загрязнения земли, процесс эрозии, использование земли, естественная и ускоренная эрозия почв.

Аннотация: Реальной угрозой стабильного землепользования в Узбекистане является ограниченность земли и ее низкий качественный состав. Темпы роста численности населения намного опережают темпы увеличения площади орошаемых земель. Усугубляет проблему и то, что наряду с высокой степенью природного опустынивания идет процесс антропогенного опустынивания, то есть связанного с человеческой деятельностью. В этой статье рассматривается вопрос решения использования земельных ресурсов в Республике Узбекистан.

Keywords: Land resources, economic evaluation of land resources, land pollution, process of erosion, land use, natural and accelerated erosion of soils.

Abstract: The real threat of stable land use in Uzbekistan is the limited land and its low qualitative property. The rate of population growth is much faster than the rate of increase of areas of irrigated land. The problem is aggravated by the fact that along with a high degree of natural desertification, there is a process of anthropogenic desertification, that is, associated with human activity. This article discusses the issue of use of land resources in the Republic of Uzbekistan.

Республика Узбекистан расположена в междуречье Амударьи и Сырдарьи и занимает площадь 448,9 тыс. км². Протяженность территории Республики с запада на восток составляет 1425 км, с

севера на юг - 930 км. Большую часть территории Узбекистана занимают равнины (около четырех пятых территории). Одной из главных является Туранская равнина. На востоке и северо-востоке страны расположены отроги Тянь-Шаня и Памира, здесь же находится высочайшая точка страны (4643 м).

Реальной угрозой стабильного землепользования в Узбекистане является ограниченность земли и ее низкий качественный состав. В Узбекистане год от года усиливается экономическая и демографическая нагрузка на землю, особенно сельскохозяйственного назначения. Из 17,8 млн. га, представляющих общую площадь сельскохозяйственных угодий в республике, только 25% приходится на пашню. За последние 15 лет площадь сельскохозяйственных угодий сократилась более чем на 5%, а в расчете на душу населения — на 22%, в основном за счет пастбищ, садов и виноградников.

Из стран региона в Узбекистане самая высокая плотность населения — 51,4 человека на 1 км². На каждый гектар орошаемых земель приходится 8 человек населения страны. Темпы роста численности населения намного опережают темпы увеличения площади орошаемых земель. За последние 30 лет площадь орошаемых земель на душу населения уменьшилась примерно на 25%, т.е. с 0,23 га до 0,16 га в связи с ростом населения. По оценкам АБР при сохранении существующих тенденций площадь орошаемых земель сократится еще на 20-25% в течение следующих 30 лет.

В прошлом столетии повсеместное применение несбалансированных норм минеральных удобрений, поливной воды и других ресурсов с ориентацией на получение максимальных урожаев без более тщательного учета особенностей каждого поля, природных факторов и сохранения окружающей среды, привели к ухудшению мелиоративного состояния земель, эрозии почв, загрязнению подземных вод химикатами, нарушению экологического равновесия орошаемых полей и снижению уровня их плодородия [2; 5]. За последнее десятилетие средний балл-бонитета почв на орошаемых землях снизился с 58 до 55.

Усугубляет проблему и то, что наряду с высокой степенью природного опустынивания идет процесс антропогенного опустынивания, то есть связанного с человеческой деятельностью. Продолжаются процессы эрозии грунтов, засоления почв. Свыше 3 млн. га угодий страдают от ветровой и водной эрозии — за сезон средние потери плодородного слоя по этой причине достигают 80 тонн с га. Несмотря на то, что за последние 10-15 лет объемы использования пестицидов и минеральных удобрений уменьшились в

3-4 раза, сегодня около 54% почв загрязнено пестицидами, более 80% имеют повышенное содержание вредных веществ. Во многом все это обусловлено непродуманным массовым освоением земель, в том числе и непригодных к мелиорации. За последние 50 лет площадь орошаемых земель выросла с 2,46 млн. га до 4,28 млн. га. Только за 1975-1985 гг. было освоено около 1 млн. га. К 1990 г. по сравнению с 1985 площадь орошаемых земель увеличилась в 1,5 раза.

Рациональное использование и охрана почв в Узбекистане занимают особое место в общей проблеме охраны и использования природных ресурсов. Поэтому, учитывая особую актуальность для устойчивого развития страны и необходимости кардинального улучшения мелиоративного состояния земель в Республике Узбекистан, были приняты важные правительственные решения.

Таким образом, научно-обоснованное использование, всемерное повышение и сохранение плодородия земель следует рассматривать как приоритетные вопросы государственной политики в области сельскохозяйственного земледелия [1; 4]. Это в такой же степени является важным для местных и региональных структур управления, частных земледельцев.

Сельское хозяйство в экономике всех стран мира, в том числе в Узбекистане, имеет важное значение, поэтому правительства всех государств стремятся сделать эту отрасль народного хозяйства как можно экономически более выгодной, а её развитие устойчивым. Ибо, более 98% пищи люди получают из всего, что выращено на земле и примерно 60% мирового объема пищи обеспечивается за счет риса, пшеницы, кукурузы и других зерновых (хотя, люди также употребляют в пищу более 20000 других биологических видов). Сельское хозяйство является ключевым экономическим сектором в Узбекистане, составляя примерно 18% в структуре ВВП, обеспечивая до 27% занятости населения в этом секторе.

Орошаемые земли являются наиболее ценными сельскохозяйственными угодьями, размеры которых лимитируются наличием оросительной воды в источниках орошения [3; 6]. На орошаемых землях производится более 95% продукции сельского хозяйства.

Однако производительность или урожайность орошаемых земель зависит от мелиоративного состояния этих земель. В соответствии с данными Госкомземгеодезкадастра, на 2010 год площадь орошаемых земель с неудовлетворительным состоянием составила в Республике 413,7 тыс. га (9,67% от общей площади орошаемых земель), в 2011 году — 374,8 тыс. га. Результаты инвентаризации земельного фонда

показали, что ухудшение мелиоративного состояния орошаемых земель вызвано подъемом уровня грунтовых вод, в результате сильной степени засоления, вторичного засоления и близкого залегания гипсоносных горизонтов, из-за недостаточной водообеспеченности и выхода из строя гидромелиоративных систем, ветровой эрозии и дефляционных процессов.

Плодородие наших земель, вкпе с некоторыми другими природными факторами обеспечивает основу производительной силы земли, что существенно влияет на эффективность производства сельскохозяйственной продукции и её себестоимость. Бережливое отношение и сохранение плодородия земли и её научно-обоснованное использование имеет первостепенное значение в интенсификации земледелия, в повышении урожайности и валовых сборов сельскохозяйственных культур, повышает ценность и значение земель не только как объекта производственной деятельности, но и как одного из главных компонентов биосферы.

Список литературы

1. Аюшинов Н.П., Атыгаев А.А., Солдатова Н.Г., Соловьева В.М., Назын-Оол О.А., Ховалыг Н.А., Порядина Е.А., Дубровский Н.Г. Удобрения на дефлированных почвах и продуктивность яровой пшеницы // Земледелие. 2005. № 2. С. 11-12.
2. Батукаев А.А. Повышение продуктивности сортов яблони при оптимизации питания в условиях ЧР. - Грозный, 2014. – 160 с.
3. Папаскири Т.В., Гавриленко А.И. Устройство территории пашни с применением технологий САПР и ГИС на природоохранной основе. - Москва, 1995. – 126 с.
4. Папаскири Т.В. Информационное обеспечение землеустройства. - Москва, 2013. – 160 с.
5. Петрова Л.Е. Землеустроительное обеспечение организации и функционирования особо охраняемых природных территорий // Аспирант и соискатель. 2012. № 4 (70). С. 23-25.
6. Щербинин А.Н., Лихненко С.В., Гериева Ф.Т., Мирошникова Е.С. Семеноводство и селекция картофеля в горах и предгорьях Северного Кавказа // Аграрная Россия. 2005. № 5. С. 22-24.

ТЕХНИЧЕСКИЕ НАУКИ

Ирисов Х.Д.

МОДЕРНИЗИРОВАННЫЙ ОПРЫСКИВАЮЩИЙ АГРЕГАТ

Ташкентский государственный аграрный университет

Ключевые слова: модернизированный опрыскивающий агрегат, резервуар, роторно-роликовый насос, поплавки, регулировочный элемент.

Аннотация: в статье приводится методика расчета основных параметров рабочих органов модернизированного опрыскивающего агрегата и результаты полевого опыта.

Key words: modernization of spraying agregat, reservoir, rotor-roller pump, floats, regular later element.

Abstract: in the article computing of basic parameters of working parts of modernized spraying agregat and results of field experiments have been revealed.

Существующие технические средства обладают высокой энергоемкостью технологического процесса опрыскивания, низкой технической эффективности используемой рабочей жидкости [1-3]. Большой объем подводимой рабочей жидкости требует значительной кинетической энергии на ее дробление и транспортирование формируемых капель до поверхности обрабатываемого объекта. Отсюда возникла необходимость повышения технической эффективности формируемых капель, снижения энергоемкости процесса диспергирования путем расширения технологических возможностей опрыскивающего агрегата. Для достижения поставленной задачи авторами разработан новый многофункциональный опрыскивающий агрегат содержащий виброгидро - или пневмомешалку 4, роторно – роликовый дозатор 19, резервуар 2, блок-регулятор 16 с распределителем 14 и гидрокommуникации 7 и 21 (Рисунок 1).

Резервуар оснащен поплавковым дозатором. Дозатор выполнен в виде двух поплавковых элементов 2, помещенного внутри резервуара с возможностью свободного перемещения вверх или вниз по вертикально опущенному во внутрь резервуара стержню 9 через его крышку (Рисунок 2).



Рисунок 1 - Схема технологического процесса работы предлагаемой виброгидромешалки:

1- обтекатели; 2-резервуар; 3-токи рабочей жидкости; 4-виброгидро-или пневмомешалка; 5- горловина; 6- пружина-вибратор; 7,17,21,22,23,13- трубки; 8- вентиль; 9-перепускной клапан; 10-запорный клапан; 11-рукоятка; 12-возвратная пружина; 14-распределитель; 15-рабочая полость; 16- блок-регулятор; 18-основной фильтр; 19- роторно-роликовый насос; 20-трехходовой кран; 24-шарнир; 25- переходник; 26-лапка; 27-распылитель; 28-кронштейн перфорированный; H, H_n, d, e, L, B, c, α, β- основные параметры виброгидро -или пневмомешалки; V_a– скорость агрегата.

В отличие от известной, предлагаемая виброгидро - или пневмомешалка состоит из двух складывающихся частей. Шарнирное крепление 24 значительно облегчает сервисные работы по устранению возникающих внезапных отказов в виброгидро - или пневмомешалке. При необходимости отводящий патрубок 21 может быть прямо присоединен аэровихревому кавиатору опрыскивающего агрегата. Гидромешалка может работать и в пневматическом режиме.

За счет постоянной циркуляции рабочей жидкости вокруг виброгидромешалки создается условия для обеспечения постоянной концентрации распыляемой рабочей жидкости [4-6].

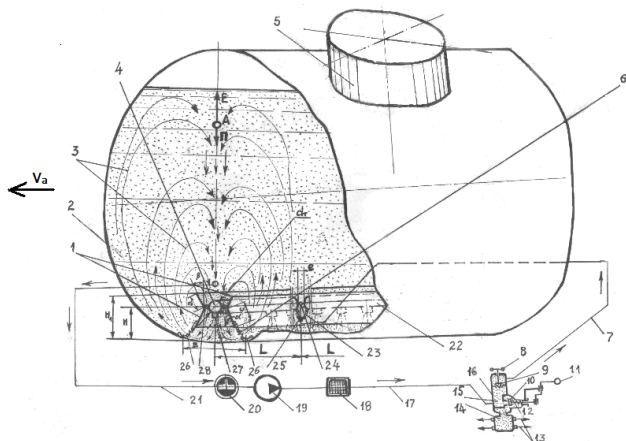
Так, например, в предлагаемой виброгидро - или пневмомешалке оседающие частицы препарата могут быть подняты вверх при условии, если:

$$E \geq \Pi, \quad (1)$$

где E, Π – скоростной напор гидро - или пневмомешалки и потенциальная энергия оседаемых частиц (или кинетическая энергия в момент оседания), кгм²/сек².

Для обеспечения циркуляции перемешивающих потоков потребная скорость истечения струй из насадок гидромешалки равна:

$$v_{cm} = K_{ц} \sqrt{\frac{M}{n d_n^2}} C, \quad (2)$$

где $K_{ц}$ – коэффициент циркуляции, $K_{ц}=4,5$; M - масса заправочной дозы препарата, кг; n - число насадок гидромешалки; d_n – диаметр отверстия насадки, м; C - величина принимаемая постоянным для условий работы гидромешалки, $m^6/kgсек^4$.

Пружины – вибратор 6 сообщая колебательное движение на теле мешалки 4 создает условия для повышения интенсивности перемешивания жидкость в резервуаре.

Резервуар агрегата оснащен поплавковым дозатором 2 (рис.2), который обеспечивает подвод аэровихревым кавиатором малой порции рабочей жидкости.

Так, например, в резервуаре, на поверхностях поплавковых элементов 2 действует напряжение сжатия, равное:

$$P_A = \frac{\Delta P}{\Delta S}, \quad (3)$$

где P_A - сила давления жидкости в точке A ; ΔS - величина элементарной площади, содержащий точку A ; ΔP - сжимающая сила, действующая на площадку ΔS .

Давление рабочей жидкости нарастает с глубиной H по закону:

$$P_2 = P_1 + \gamma h, \quad (4)$$

где P_1 - давление в произвольной точке 1 жидкости в резервуаре; P_2 - давление в точке 2 на глубине h , отсчитанной от уровня точки 1; γ - удельный вес жидкости ($\gamma=1000kg/m^3$).

Абсолютное давление (P_a) в произвольной точке жидкости равно:

$$P_a = P_{am} + \gamma H, \quad (5)$$

где H - глубина расположения точки над свободной поверхностью; P_{am} - атмосферное давление.

Избыточное давление, создаваемое в данном случае только объемным весом жидкости, равно:

$$P_u = \gamma H. \quad (6)$$



Рисунок 2. Схема к расчету поплавкового дозатора:

1- кронштейн; 2-поплавок; 3-регулирующий элемент; 4- втулка; 5- сифон; 6- трубка; 7- вентиль; 8- эпюра давления жидкости; 9- стержень, б- координатные оси точки А.

Как видно, счет сохранения постоянства глубины h утопания сифона 5 в рабочую жидкость. Применяя, теорему количества движения на ось струи находим, расход рабочей жидкости через распиливающее устройство агрегата:

$$H\gamma F_k = q\rho v = f_{cm} v^2 \rho = v^2 \frac{\gamma}{g}; \quad (7)$$

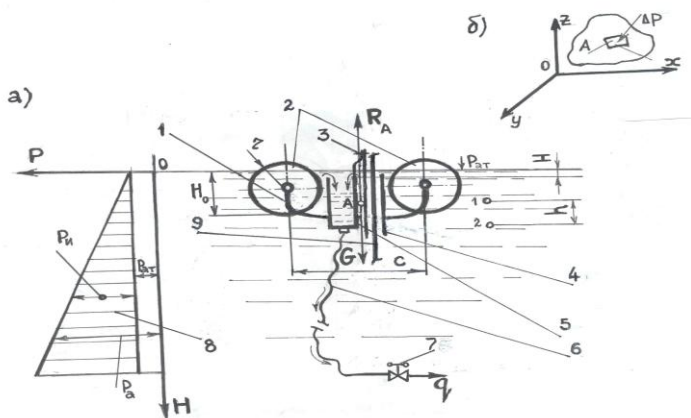
$$q = \mu_k f_k \sqrt{2gP_u}, \quad (8)$$

где f_{cm} – поперечное сечение струи ($f_{cm} = \frac{\pi d_k^2}{4}$); P_u - избыточной напор в центральной трубке на уровне капиллярного канала кавиатора,

$H = \frac{P_u}{\gamma} = \frac{P_a - P_{am}}{\gamma}$ ($\frac{P_u}{\gamma}$); v - скорость подводимой струй, м/с; d_k^2 - диаметр капиллярного канала; μ – коэффициент расхода капиллярного канала, ($\mu \approx 1,0$); d_k - диаметр капиллярного канала.

Обтекаемый воздушный поток, создаваемый вентилятором ОВХ-600М агрегата транспортирует формируемые распылителем высокодисперсные капли до обрабатываемого объекта.

Проведенные полевые опыты показали работоспособность

модернизированных предлагаемых рабочих органов. Средний медианный диаметр формируемых капель 99,79...104,05 мкр при норме расхода рабочей жидкости до 75л/га (200л/га при существующем), а средний уровень опадения листьев в процессе дефолиации хлопчатника составил 97,5% (80-90% при существующем способе опрыскивания), что свидетельствует о его высокой эффективности модернизированного опрыскивающего агрегата.

Исходя из вышеизложенного, можно сделать следующие выводы:

1. Традиционные способы опрыскивания не обеспечивают малообъемного подвода рабочей жидкости к распиливающим наконечникам.

2. Применение виброгидромешалки обеспечивает стабильности концентрации рабочей жидкости в резервуаре.

3. Оснащение агрегата виброгидромешалкой и поплавковым дозатором обеспечивает повышению технической эффективности распыляемой жидкости, делает агрегат многофункциональным.

4. Средний медианный – диаметр формируемых капель составил 99,79...104, 05мкр при норме расхода рабочей жидкости до 75л/га (200л/га при существующем), а средний уровень опадения листьев в процессе дефолиации хлопчатника составил 97,5% (80-90% при известном способе опрыскивания).

Список литературы

1. Белов М.И., Губернский А.Ю., Пронин В.Ю. Компьютерная модель движения частицы в измельчающем аппарате // Тракторы и сельхозмашины. 2013. № 1. С. 29-32.

2. Галимова Р.К., Юсупова А.Р. Проблема планирования в технологическом эксперименте // В сборнике: Фундаментальная наука и технологии - перспективные разработки Материалы VII международной научно-практической конференции. н.-и. ц. «Академический». 2015. С. 154-156.

3. Пархоменко С.Г., Яровой В.Г., Кравченко В.А. Математическая модель культиваторного агрегата // В сборнике: Адаптивные технологии и технические средства в полеводстве и животноводстве Сборник научных трудов. Российская академия сельскохозяйственных наук; Всероссийский научно-исследовательский и проектно-технологический институт механизации и электрификации сельского хозяйства (ВНИПТИМЭС); Редакционная коллегия: академик РАСХН Липкович Э.И. - ответственный редактор. Зеленоград, 2000. С. 67-72.

4. Пронин В.Ю. Разработка и исследование технических средств стабилизации подачи для самоходного кормоуборочного комбайна // Диссертация на соискание ученой степени кандидата технических наук. - Саранск, 2001. – 160 с.

5. Халиуллин Ф.Х., Матросов В.М. Демпфер // Патент на изобретение RUS 2297562 04.07.2005

6. Щипанов А.В. Особенности поведения смазочно-охлаждающей жидкости (СОЖ) в зоне контакта инструмента с заготовкой // Вектор науки Тольяттинского государственного университета. 2017. № 1 (39). С. 36-39.

Фаустова К.И.

НЕЙРОННЫЕ СЕТИ: ПРИМЕНЕНИЕ СЕГОДНЯ И ПЕРСПЕКТИВЫ РАЗВИТИЯ

Воронежский экономико-правовой институт

Ключевые слова: Нейронная сеть, искусственный интеллект, поисковые системы, Google, Яндекс.

Аннотация: в статье рассматриваются направления, в которых на данный момент развиваются нейронные сети, сферы деятельности, где они уже активно применяются. Так же рассматриваются возможности, которые данные сети открывают в будущем.

Key words: neural network, artificial intelligence, search systems, Google, Yandex.

Abstract: In the paper, neural networks are discussed with their key technological directions and major areas of implementation practice. Also, the prospects of further neural networks use are considered.

На сегодняшний момент искусственный интеллект прочно вошел в нашу жизнь и помогает в решении большого числа задач. Одно из самых перспективных направлений искусственного интеллекта, приближающего будущее из фантастических фильмов, являются нейронные сети. Уже сейчас они активно используются в бизнесе, особенно в маркетинговой работе, применяются в сфере безопасности, развлечения и других областях. Исследованиями в этой области занимаются все самые передовые компании, например, такие как Microsoft и Google, что способствует появлению все новых открытий в этой области чуть ли не каждый день.

Искусственные нейронные сети построены по принципу биологических, конечно, с рядом допущений, в них действует

огромное количество простых процессов со множеством связей. Подобно человеческому мозгу эти сети способны обучаться. Для искусственных нейронных сетей под обучением понимается процесс настройки архитектуры сети (структуры связей между нейронами) и весов синаптических связей (влияющих на сигналы коэффициентов) для эффективного решения поставленной задачи. Обычно обучение нейронной сети осуществляется на некоторой выборке [1]. По ходу обучения сеть начинает все лучше выполнять поставленные задачи, реагировать на поставленные команды.

Поиск информации, распознавание изображений. Осенью 2016 года Яндекс запустил новый алгоритм поиска Палех на основе нейронных сетей, у Google аналогом служит «Колибри» и RankBrain. Данные алгоритмы способствуют более точному поиску. Палех анализирует заголовки страниц и распознает их смысл, в скором времени так будет со всем текстом [4].

Распознавание изображений – данный вид деятельности давно освоен нейронными сетями, взять хотя бы самые популярные поисковые системы, такие как Яндекс и Google, в которых реализован поиск по картинкам [5]. Загружая или кликая мышкой на картинке, выбрав задачу поиска похожих изображений, пользователь дает команду нейросети, с которой она успешно справляется и выдает аналоги, она же просматривая тысячи картинок в сети делает себе заметки, что бы потом определить что изображено на новом загруженном фото, помочь человеку найти определенные картинки, сделать теги. Но технологии шагнули еще дальше: нашумевший стартап FindFace, который использует нейронную сеть, через которую пропустили миллионы фотографий лиц, она выявила закономерности и теперь может выдавать фото похожих друг на друга людей. Эту разработку в 2015 году на международном конкурсе по распознаванию лиц признали лучшей, она обошла даже технологию распознавания от Гугл. А в 2016 году нейронные сети научились видеть сквозь замысленность. Точность распознавания составила от 80 до 90 процентов в случае с обработанными изображениями на YouTube и 50-75 процентов при анализе тщательно запикселенными с помощью фоторедакторов картинками [2]. Теперь прибегать к замысливанию лица, что бы оставить человека инкогнито становится невозможным.

Распознавание, перевод, воспроизведение речи. Каждому известен голосовой ввод, Окей Гугл, однако, нейронная сеть DeepMind, приобретенная Google, научился более реалистично имитировать речь человека [6]. Так же стоит сказать, что на данный момент постоянно совершенствуется технология перевода иностранных слов, опять же

благодаря нейросетям. Соединив две технологии, совсем скоро не понадобится знать языка, что бы говорить с иностранцем, имея под рукой такой переводчик, все будет транслироваться на родной язык в мгновение ока. Совсем недавно Гугл объявил, что их ИИ научился читать по губам лучше любого профессионала. Как и в случае с фото через нейросеть пропустили 5 тысяч часов различных записей телепрограмм, в результате DeepMind научился читать по губам даже в случаях, когда человек проглатывает части слов. На данный момент ДипМайнд на 30% справляется лучше с чтением по губам, чем профессионал среди людей [3]. Все это дает огромный потенциал, как от простого создания субтитров, так и для использования помощников в коллцентрах.

Искусство. Нейронные сети могут обрабатывать фото, как по заданным параметрам, например, превращая обычный снимок в изображение по стилю похожее на указанную автором репродукцию, или превратить эскиз в проработанный рисунок, дорисовав все элементы, так же сеть может творить по собственному усмотрению, самостоятельно выбирая стиль итогового изображения. Нейросети пишут музыку, некоторые сервисы придумывают и воспроизводят простые мелодии, а есть такие, что пишут целые альбомы, придумывая слова к музыке, саму музыку создают люди, как и потом накладывают на нее слова, на выходе совместный результат оказывается неотличимым от того же, но полностью сделанного людьми. Создание первого трейлера к фильму, написание сценария, по которому сняли артхаусное кино – сфера искусства уже не является сугубо человеческой.

Наука. Нейросети пишут уникальные тексты для сайтов, еще не профессиональные, но уже очень добротные, для некоторых новостных агентств ИИ пишут новости. Более того, они создают научные статьи. В рамках эксперимента в нейронную сеть была загружена целая база научных статей, проанализировав которую сеть сама написала несколько десятков, разослала их в ряд научных журналы, где некоторые даже были опубликованы. Этот факт может говорить как о халатности редакторов этих журналов, так и о высоком качестве статей, написанных сетью.

Если говорить о науке, то тут искусственный интеллект развивается невообразимо быстро. В медицине чуть ли не каждый день случаются новые открытия сфер применения нейросетей, чего только стоит распознавание болезни по виду сетчатки глаза. Роботы акушеры, с возможностью внутреннего обмена информацией между себеподобными с целью обучения ухода за больными, идея,

считающаяся почти реальностью, о нанороботах, живущих в организме человека и нейтрализующих любые зачатки болезней. Автомобилестроение с самообучающимися машинами, где функция водителя сводится к функции наблюдателя. Дроны и роботы способные учиться ориентироваться на местности, передвигаться с минимум столкновений и по любой поверхности. Прогресс в сфере науки поможет сохранить тысячи жизни, помогая как лечить, так и заменяя человека в зонах высокого риска.

Сфера услуг. В этом пункте можно взять немного из ранее сказанного и этого уже будет достаточно, что бы понять, как заменим человек. Уже сейчас существуют роботы боты, которые помогают отвечать на письма, читая письмо и предлагая подходящий вариант ответа. Онлайн консультанты, которые учатся отвечать на вопросы клиентов, сначала следя за реальными менеджерами, затем пытаясь самим давать ответы, если они ошибаются, менеджеры вносят правки, которые запоминаются и учитываются в будущем. Компания Luka пошла еще дальше, она создала нейросеть, которая будет следить за поведением человека и создавать его электронную копию посредством общения, изучения его сообщений, научившись, она станет полноценно общаться с другими людьми, находить информацию, обучать. Нейросети уже сейчас изучают пользователей и предлагают рекламу в соответствии со вкусами конкретного потребителя. В дальнейшем же нас ждет полностью автоматизированная поддержка клиентов, все менеджеры соцсетей, групп, онлайн магазинов станут управляться искусственным интеллектом, отвечать на вопросы, решать проблемы по почте, телефону, все это будет мгновенно и качественно.

Вышеперечисленное - лишь малая толика от всего разнообразия применения или уже использования в сфере нейронных сетей, а сколько еще в стадии разработки или планов. Благодаря нейронным сетям с 2011 года ежегодный объем инвестиций в сферу ИИ вырос в 15 раз, но это только самое начало, если посмотреть на количество стартапов, которые развиваются в этой области, то их уже десятки тысяч и по прогнозам аналитиков сотни из них будут стоить сотни миллиардов долларов уже через несколько лет. Уже сегодня только один рынок распознавания лиц расценивается в 3 миллиарда долларов и это только одно направление нейронных сетей. Такое бурное развитие несет улучшение во многие сферы жизни человека, облегчение рутинной работы, но вместе с тем грядет опасность сокращения большого количества рабочих мест, а порой полной ликвидации целой профессии, ведь сеть сделает это быстрее, качественнее и дешевле. Людям придется искать новые подходы к

выполнению своих задач, кто-то получит новые инструменты работы, открывающие новые горизонты. Весь мир и жизнь в нем совершенно изменится.

Список литературы

1. Брагин А.В., Мирошниченко В.В., Орлова Е.С. Создание автоматизированной компьютерной системы для информационной поддержки врача-стоматолога // Проблемы стоматологии. 2011. № 4. С. 64-67.
2. Будаева А.А. Оптимизация технологий многокритериального ранжирования объектов // В книге: Теория операторов, комплексный анализ и математическое моделирование тезисы докладов международной научной конференции. Южный математический институт Владикавказского научного центра Российской академии наук и Правительства Республики Северная Осетия-Алания. 2014. С. 166-167.
3. Клепиков А.В., Клюканов А.В. Виртуальные экскурсии // Вагоны и вагонное хозяйство. 2014. № 1 (37). С. 38-39.
4. Осипов Г.С. Оптимизация одноканальных систем массового обслуживания с неограниченной очередью // Бюллетень науки и практики. 2016. № 9 (10). С. 63-71.
5. Себешев В.Г. Особенности работы статически неопределимых систем и регулирование усилий в конструкциях. - Новосибирск, 2009. – 164 с.
6. Khachaturova K.R. Information technology as a means of development of creative abilities of primary school pupils in natural science lessons // Глобальный научный потенциал. 2015. № 9 (54). С. 111-113.

ЭКОЛОГИЯ

Баутин В.М., Мычка С.Ю.

ИССЛЕДОВАНИЕ ЗАРУБЕЖНЫХ ПОДХОДОВ К ФОРМИРОВАНИЮ ГОСУДАРСТВЕННОЙ ЭКОЛОГИЧЕСКОЙ ПОЛИТИКИ

*Воронежский государственный университет инженерных технологий
Воронежский экономико-правовой институт*

Ключевые слова: экология, экологическая политика, природа, жизнедеятельность, защита окружающей среды.

Аннотация. В современных условиях хозяйствования вопросы экологии и экологической политики приобретают особый статус. В связи с этим автором проведен сравнительный анализ отечественного опыта реализации экологической политики и разработаны рекомендации по внедрению в отечественную экологическую политику.

Key words: ecology, ecological policy, nature, vital activity, environmental protection.

Abstract. In modern conditions of management issues of ecology and environmental policy acquire a special status. In this connection, the author carried out a comparative analysis of domestic experience in the implementation of environmental policy and developed recommendations on the introduction of domestic environmental policy.

Взаимоотношения общества с окружающей средой и устойчивое развитие последнего потребует регулирования этого процесса со стороны государства. Это означает, что на каждом этапе взаимодействия общества и природы необходимо стремиться к гармоничному соотношению социальных, экономических и экологических потребностей, выбору оптимальных и сбалансированных по законам функционирования природы и развития общества путей достижения поставленных целей.

Как органическая часть природной среды, человек преобразует и приспособливает окружающую среду в соответствии со своими потребностями. Поэтому, стремительное развитие человеческих потребностей привело к интенсивной и экстенсивной эксплуатации и потреблению природных ресурсов, увеличению масштабов хозяйственной деятельности, что повлекло к нарушению естественных связей и возникновению экологических проблем.

Природные ресурсы используются и могут быть использованы людьми, состоят из природных условий, к которым относятся солнечное излучение, тепло земли, рельеф местности, климат и собственно природные ресурсы - элементы литосферы, гидросферы и атмосферы, используемые в производственной деятельности или в сфере потребления. Экономические границы между природными ресурсами и природными условиями, как справедливо отмечается в научной литературе, достаточно относительны. Природные ресурсы играют значительную роль в экономике любого государства. Обеспеченность природными ресурсами - один из важнейших экономических показателей, характеризующих экономическое положение страны. Наряду с трудом и капиталом, природные ресурсы также являются фактором производства. Отсутствие природных ресурсов или их плохое качество приводит к увеличению затрат других ресурсов.

В теоретических исследованиях классиков политической экономии природные факторы и условия учитывались как неограниченные силы природы. Так, представитель классической экономической школы А. Смит (1723-1790 гг.) выделил землю и другие природные ресурсы, как единственный источник прибыли, обладающей способностью приносить кроме прибыли на вложенный капитал, еще и ренту как результат сил природы.

Д. Рикардо (1772-1823 гг.) определил роль природного фактора и его ценность, исходя из принципа ограниченности природного ресурса. Дж. Милль (1806 -1873 гг.) определил ценность природы, как социально-экономическое благо, выделив этические и эстетические ее ценности.

Изучением отношений человека с окружающей средой, общих законов функционирования экосистем различного иерархического уровня, среды обитания человека, его влияния на природу и поиском путей уменьшения негативных последствий влияния занимается наука экология.

Понятие «экология» происходит от греческих слов «oikos» - дом и «logos» - наука. Первым его употребил немецкий ученый, натуралист Э. Геккель в 1866 году. Он отметил, что под экологией мы понимаем сумму знаний, относящихся к экономике природы: изучение всей совокупности взаимоотношений животных с окружающей средой как органическим, так и неорганическим и, прежде всего, - ее дружественных и враждебных отношений с теми животными и растениями, с которыми она прямо или косвенно вступает в контакт.

Одним словом, взаимоотношений, которые Дарвин называет условиями, которые порождают борьбу за существование.

Ученые разных стран мира используют различные модели управления экологической сферой, среди которых признаны две главные политэкономические школы - неоклассическая и неокейнсианская. В концепции первой школы преобладает рыночное регулирование, а у второй - государственное регулирование.

Представители неоклассической школы развили научные основы будущей концепции - развитие, в котором было определено, что истощение природных ресурсов, обусловленное действиями людей современного поколения, может ограничить возможности развития будущих поколений. Так, А. Маршалл сделал вывод о необходимости интернационализации внешних эффектов, включая расходы, вызванные загрязнением природной среды.

Отличие подходов представителей неоклассической школы заключается в том, что они определяли не убытки от загрязнения окружающей среды, а необходимые расходы для поддержания экологического равновесия и предотвращения нарушений качества окружающей среды в будущем. Кроме того, благодаря применению этого подхода формировалась основная идея экологизации общественного производства, системы управления и мировоззрения человека в целом.

Однако критики неоклассической модели считают, что, во-первых, она не решает проблемы сохранения природы: предприятие может купить право на загрязнение среды и не наращивать расходы на его охрану. Во-вторых, налоговая форма платежей снижает чистую прибыль, а соответственно - затрагивает интересы частного капитала.

Неокейнсианская модель (вторая школа) выражает не только интересы капитала, но и во многом соответствует общечеловеческим ценностям сохранения окружающей среды, способствует обобществлению природопользования и социализации природы. Удовлетворение экологических потребностей имеет непосредственно общественный характер (чистый воздух и вода в равной степени необходимы каждому человеку).

Главная идея теоретической конструкции неокейнсианской модели заключается в прямом государственном регулировании отношений между обществом и природой с помощью административно-распорядительных методов (нормативы, стандарты, запреты и т.д.) в сочетании с экономическими рычагами стимулирования и принуждения природопользователей. Ее лейтмотивом выступают не стоимость нанесенного природе ущерба, а объем затрат, необходимый

для снижения уровня нарушения целостности окружающей среды. Эта сумма включается в производственные потери и возмещается за счет цены выпускаемой продукции.

Основными элементами указанной модели являются:

- создание нормативно-правовой базы рационального природопользования и охраны окружающей среды;

- непосредственное осуществление экологических мероприятий на государственном уровне (экологический мониторинг, научные исследования в области охраны природы, подготовка соответствующих специалистов, планирование и обустройство территорий, регулирование размещения различных объектов, проведения экологической экспертизы проектов, разработка и реализация экологических программ и др.);

- государственные меры, направленные на принуждение природопользователей к охране окружающей природной среды (лицензирование и нормативное регулирование природопользования, штрафные санкции) [6];

- государственное экономическое стимулирование природоохранной деятельности частного сектора [5] (субсидия, льготные ставки налогов, займы, кредиты и др.) [4];

- государственные меры, побуждающие природопользователей к охране окружающей природной среды [2] (платность природопользования, включая сборы за загрязнение окружающей природной среды) [3];

- государственный экологический контроль [1].

Классификация неокейнсианской модели управления природопользованием предполагает следующие механизмы управления:

- непосредственное осуществление государством различных мероприятий природоохранного характера (организация и финансирование НИОКР и информационное обеспечение экологической политики, планирование и обустройство территорий, осуществление конкретных мероприятий по отдельным объектам экологической политики, выполнение обязательств в рамках международных программ сотрудничества природоохранного направления);

- государственное экономическое стимулирование и поддержка природоохранной деятельности (прямые и побочные субсидии частным фирмам, региональным и местным органам власти; займы и кредиты по низким процентам, предоставление режима ускоренной амортизации природоохранного оборудования; льготные ставки

косвенных налогов на продажу экотехники; налоговые льготы на доходы от природоохранных программ);

- государственные меры принудительного и побудительного характера (обязательность оценки воздействия последствий реализации хозяйственных проектов на окружающую природную среду; экологическое нормирование, внедрение разрешительной системы; институционализация отдельных форм взаимодействия государственных органов и загрязнителей; платность природопользования; штрафы за нарушение природоохранных законов).

При изучении теоретико-методологических основ государственного управления реализацией экологической политики в условиях ограниченности ресурсов, прежде всего, выяснить некоторые существенные особенности таких терминологических словосочетаний, как экологическая политика и реализация экологической политики. При этом следует воспользоваться уже существующими теоретическими наработками в теории государственного управления.

Анализ зарубежной и отечественной литературы по реализации государственной экологической политики свидетельствует об отсутствии консенсуса у разных авторов относительно конкретного содержания и форм реализации государственной экологической политики на региональном уровне, что приводит к определенным неудобствам в работе ученых и служащих, использующих данную терминологию. Отсутствует единое общепринятое определение экологического управления.

Список литературы

1. Балабанова Л.А., Ситдикова И.Д., Лопушов Д.В., Севастьянова О.Н., Ахтямова Л.А., Ишуткина О.И. Факторы промышленной экологии и трудового процесса в условиях машиностроительного производства и их влияние на репродуктивное здоровье мужчин // Сибирский медицинский журнал (Иркутск). 2007. Т. 69. № 2. С. 86-88.
2. Захаров А.И., Бегак М.В., Гусева Т.В., Вартамян М.А. Перспективы повышения энергетической и экологической результативности производства изделий из керамики // Стекло и керамика. 2009. № 10. С. 19-25.
3. Корнев А.В., Кузьмин В.Н. Правовое обеспечение экологической безопасности в странах Евросоюза // Труд и социальные отношения. 2011. № 3. С. 136-150.
4. Красноруцкая Н.Г. Экологизация образовательной среды вуза как фактор социокультурной безопасности студентов // В

сборнике: Безопасность в образовательных и социоприродных системах материалы Международной научно-практической конференции. Ответственный редактор: Б. К. Салаев. 2014. С. 154-156.

5. Орлов В.В. К вопросу о региональном измерении экологической политики в современных условиях // Вестник Российского университета кооперации. 2013. № 1 (11). С. 59-62.

6. Семенова В.Г., Окунев О.Б., Антонюк В.В., Евдокушкина Г.Н. Возрастные и нозологические особенности смертности населения России на фоне западноевропейских государств в 1990-2009 гг. // Социальные аспекты здоровья населения. 2012. Т. 26. № 4. С. 2.

Маковская А.И., Кулакова Н.Л.

ОТХОДЫ ПРОИЗВОДСТВА И ПОТРЕБЛЕНИЯ НА ТЕРРИТОРИИ РЕСПУБЛИКИ БЕЛАРУСЬ

Полесский государственный университет

Ключевые слова: экология; загрязнения окружающей среды; сбор; переработка.

Аннотация: В данной статье рассмотрена проблема экологической ситуации в Республике Беларусь.

Keywords: ecology; environmental pollution; collection; processing.

Abstract: This article deals with the problem of the ecological situation in the Republic of Belarus.

Трудно представить свою жизнь без потребностей, сегодня человек активно удовлетворяет их, используя при этом природные ресурсы, чем вольно (невольнo) наносит вред окружающей среде. Проблемы отходов и их сборов и переработки остаются актуальными во всех странах, в частности и в Республике Беларусь. В стране продолжается процесс интенсивного накопления отходов производства и потребления, отсюда и наблюдается постоянное увеличение объёмов отходов.

Отходы – непригодные для производства данного вида продукции виды сырья, его остатки или возникающие в ходе производства продукции вещества и энергия, не подвергающаяся утилизации в рассматриваемом производстве. Как правило, основными источниками отходов является непосредственно сам человек, его быт и производственная деятельность.

Рассмотрим динамику образования отходов в Республике Беларусь за 2005 – 2015 гг.

	2005	2006	2007	2008	2009	2010	2011	2012	2013	2014	2015
Образование отходов производства – всего¹⁾, тыс. тонн	34 782	33 455	37 955	39 768	27 277	43 775	44 307	40 847	40 305	52 529	49 865
на душу населения, кг/чел.	3 599	3 483	3 970	4 174	2 869	4 612	4 677	4 316	4 258	5 544	5 255
на единицу ВВП, кг/млн.руб.	535	422	391	306	198	266	149	77	63	68	57
на единицу ВВП, кг/тыс. долл. США по ППС	417	314	320	265	191	282	282	251	242	304	297
Образование твердых коммунальных отходов – всего²⁾, тыс. тонн	2 812	3 049	3 220	3 411	3 615	3 765	3 623	3 640	3 887	3 993	4 280
на душу населения, кг/чел.	291	317	337	358	380	397	382	385	411	421	451
на единицу ВВП, кг/млн.руб.	43	38	33	26	26	23	12	7	6	5	5
на единицу ВВП, кг/тыс. долл. США по ППС	34	29	27	23	25	24	23	22	23	23	26

Источник: [belstat.gov.by]

Рисунок 1 - Динамика образования отходов в Республике Беларусь за 2005 – 2015 гг.

На территории Республики Беларусь на 2015 год насчитывается 49865 тыс. тонн отходов производства. Как видно из таблицы, начиная с 2009 года, наблюдается резкий скачок объёма образования выбросов. Он увеличился на 16498 тыс. тонн, что свидетельствует о более халатном отношении к данному процессу по сравнению с предыдущими годами. Сравнивая динамику 2013 – 2015 гг., можно заметить, что объём образования отходов за 2014 год увеличился на 12224 тыс. тонн по сравнению с 2013 годом и это на 2664 тыс. тонн больше, чем за 2015 год.

	2010	2011	2012	2013	2014	2015
Образовано отходов – всего	43 775,4	44 307,5	40 847,1	40 305,0	52 529,3	49 865,3
в том числе:						
сельское хозяйство, охота и лесное хозяйство	440,2	400,5	236,6	212,0	248,3	414,0
рыболовство, рыбоводство	0,2	0,2	0,1	0,0	0,1	...
горнодобывающая промышленность	1 431,3	4 740,6	4 021,9	4 856,4	5 573,0	4 161,0
обрабатывающая промышленность	39 228,9	35 509,9	30 775,0	26 977,2	38 836,2	38 605,0
производство и распределение электроэнергии, газа и воды	170,4	450,8	156,9	488,9	509,0	1 002,0
строительство	1 136,8	752,8	433,7	467,9	321,3	493,0
торговля; ремонт автомобилей, бытовых изделий и предметов личного пользования	182,6	248,7	97,6	79,8	125,5	496,0
транспорт и связь	160,0	189,1	108,3	104,4	114,6	183,0
операции с недвижимым имуществом, аренда и предоставление услуг потребителям	102,0	95,3	66,5	64,7	112,5	124,0
предоставление коммунальных, социальных и персональных услуг	276,4	145,1	125,3	57,9	112,3	138,0

Источник: [belstat.gov.by]

Рисунок 2 - Образование отходов производства по видам экономической деятельности (тысяч тонн)

Анализируя данную таблицу, можно заметить, что наиболее активными в образовании отходов в Республике Беларусь являются: обрабатывающая промышленность, строительство, производство и распределение электроэнергии, газа и воды. В свою очередь, более нейтральным видом экономической деятельности является рыболовство.

Государство осуществляет работы по переработке отходов, однако данных операций не хватает для конечной ликвидации всей имеющихся отходов. О чём свидетельствует рисунок 3. В данный момент все усилия государства в сфере ликвидации отходов направлены на альтернативу их захоронения. Основная масса коммунальных отходов захороняется на полигонах твердых коммунальных отходов и на мини-полигонах. Использование отходов в западных странах уже давно стало нормой и считается неотъемлемой частью. Что касается Республики Беларусь, то процесс использования отходов, так называемого вторсырья, оставляет желать лучшего и составляешь лишь около 12%.

	2005	2006	2007	2008	2009	2010	2011	2012	2013	2014	2015
Наличие опасных отходов на начало года	3 291,4	3 151,7	3 285,9	3 015,4	7 497,3	7 612,1	7 502,5	7 560,8	6 439,2	6 668,1	7 104,0
Образовалось опасных отходов за год	192,0	238,8	322,5	522,1	760,5	918,2	943,2	1 322,8	1 415,4	1 724,0	1 207,8
Использовано, передано отходов за год	227,4	252,9	344,7	437,1	675,2	774,9	827,6	1 324,3	1 091,7	1 242,2	889,8
Удалено опасных отходов - всего	87,9	93,0	102,0	188,6	268,0	349,7	283,0	379,8	757,0	851,4	668,1
в том числе:											
на объекты хранения	9,3	6,3	10,6	34,9	88,8	105,2	102,2	89,0	563,0	581,0	496,5
на объекты захоронения	19,2	16,8	34,3	61,2	100,0	136,6	83,7	123,7	124,7	153,6	99,3
на хранение на территории организаций	9,3	15,7	15,8	53,0	44,7	61,9	39,9	138,0	48,0	57,5	47,8
на обезвреживание	50,2	54,2	41,4	39,6	34,6	46,0	57,1	29,1	21,3	59,3	24,5
Наличие опасных отходов на конец года	3 186,7	3 066,7	3 187,8	2 999,6	7 445,1	7 568,1	7 474,5	7 394,7	6 610,8	6 937,0	7 298,1

Источник: [belstat.gov.by]

Рисунок 3 - Управление опасными отходами 1-3 классов опасности

Анализируя данную таблицу видно, что наличие опасных отходов на начало года практически равно наличию опасных отходов на конец года, что говорит о недостаточной эффективности устранения отходов. С 2012 года наблюдается резкое увеличение образования опасных отходов за год, которое составило 1 322,8 тыс. тонн – это на 1130,8 тыс. тонн больше, чем за 2005 год. Данную ситуацию можно объяснить нерациональным использованием ресурсов и их неправильной утилизацией. Наиболее эффективное удаление опасных

отходов обеспечивается за счёт их захоронения и сбором на объектах хранения.

Актуальной экологической задачей является формирование безопасной и эффективной системы обращения с твердыми коммунальными отходами (ТКО), проблема переработки которых имеет первостепенное значение.

Республика Беларусь разрабатывает государственную политику в области охраны окружающей среды. К основным её направлениям относятся: уменьшение объемов образования отходов; максимальное их вовлечение в гражданский оборот в качестве вторичного сырья; предотвращение вредного воздействия отходов на здоровье граждан и окружающую среду; организации системы сбора от населения сложноресурсовой техники, вышедших из эксплуатации автомобилей и иных товаров, утративших потребительские свойства и прочее.

Министерство проводит различные мероприятия, направленные на предотвращение образования отходов, пресечению нарушений природоохранного законодательства и восстановлению окружающей среды.

Усовершенствовать механизм использования отходов в качестве вторичного сырья призван Закон «Об обращении с отходами», в котором законодательно введен «принцип расширенной ответственности производителя», признанный стратегическим в экологической политике передовых стран мира.

Данный Закон улучшает механизм организации раздельного сбора отходов в населённых пунктах, а также делает более эффективной работу сортировочных станций, в свою очередь это позволяет обеспечивать дополнительными ресурсами предприятия, занимающиеся вторичной переработкой сырья и снизить техногенную нагрузку на природную среду, тем самым улучшив экологическую ситуацию страны в целом.

Не смотря на то, что в нашей стране ведутся работы по утилизации отходов, к сожалению, на сегодняшний день этого не достаточно для весьма позитивных результатов (о чём свидетельствует анализ представленный выше). Республике Беларусь следует более активно реализовывать задачи по переработке и утилизации отходов.

Список литературы

1. Ампилов Ю.П., Барков А.Ю., Яковлев И.В., Филиппова К.Е., Приезжев И.И. Почти всё о сейсмической инверсии. Часть 1 // Технологии сейсморазведки. 2009. № 4. С. 3-16.

2. Горбунова Т.Л. Место биологических индикаторов качества водной среды в системе оценки прогресса устойчивого развития территории города-курорта сочи // В сборнике: Регионы России в новых экономических условиях Материалы научно-практической конференции. 2016. С. 31-39.

3. Косарев В.В., Жестков А.В., Лотков В.С. Влияние диоксинов на иммунную систему человека // Экология человека. 1999. № 2. С. 30.

4. Малов А.И., Киселев Г.П. Уран в подземных водах мезенской синеклизы. - Екатеринбург, 2008.

5. Тимошевский А.А. Клинико-экспериментальное обоснование применения интерлейкина-1 для профилактики и терапии поражений при радиационных авариях: автореф. ... дисс. докт. мед. наук. - Санкт-Петербург, 2009. – 43 с.

6. Фисун Н.В., Шапин А.А. Гидрогеохимические аномалии лития, стронция и бария в подземных водах пехорского месторождения // Известия высших учебных заведений. Геология и разведка. 2014. № 3. С. 83-85.

ЭКОНОМИКА

Бизин С.В., Мазылюк С.В.

СОЦИАЛЬНО-ЭКОНОМИЧЕСКОЕ РАЗВИТИЕ ЛИПЕЦКОЙ ОБЛАСТИ

Воронежский экономико-правовой институт

Ключевые слова: макроэкономические показатели, развитие Липецкой области.

Аннотация: Статья посвящена оценке социально-экономического развития Липецкой области на основе анализа динамики основных макроэкономических показателей области.

Key words: Macroeconomic indicators, development of the Lipetsk region.

Abstract: The article is devoted to the assessment of the socio-economic development of the Lipetsk region on the basis of the analysis of the dynamics of the main macroeconomic indicators of the region.

Липецкая область – это один из развитых субъектов РФ, являясь важной опорной точкой социально-экономического развития России. Она успешно встроена во всероссийский и мировой рынок, что позволило достигнуть высоких показателей экономического роста.

Но не все так гладко, как кажется на первый взгляд. Не смотря на то, что Липецкой области удалось достигнуть высоких показателей в экономическом развитии, существует ряд таких задач, которые требуют внимания, а именно: социальные, финансовые, экологические. Поэтому социально-экономическое развитие Липецкой области является актуальной проблемой.

Для изучения социально-экономического развития области, необходимо в первую очередь оценить факторы и условия формирования регионального рынка и отраслевую структуру экономики. В последующем проанализировать итоги социально-экономического развития за последние 10 лет, сопоставив их со Стратегией социально-экономического развития Липецкой области на период до 2020 года.

Липецкая область образована 6 января 1954 года и располагается в центральной части Восточно-Европейской равнины. Область занимает выгодное географическое положение, так как располагается на пересечении транспортных магистралей, которые связывают Москву с Северным Кавказом, а западные страны с Поволжьем.

Помимо выгодного географического положения Липецкая область обладает мощным природно-ресурсным потенциалом, который складывается из полезных ископаемых, подземных и поверхностных вод, рыбных, лесных и земельных ресурсов.

Выгодное географическое положение и мощный природный потенциал – это два определяющих фактора социально-экономического развития Липецкой области.

Основные показатели социально-экономического развития Липецкой области за 2016 год представлены в таблице.

Таблица 1 - Основные показатели социально-экономического развития Липецкой области за 2016 год*

Показатели	2016 год	Темп роста 2016 г. к 2015 г., в %	
		Липецкая область	РФ
Индекс промышленного производства, %	х	103,4	101,1
Индекс производства сельского хозяйства, %	х	106,7	104,8
Объем инвестиций в основной капитал, млрд. руб.	123,2	100,6**	х
Ввод в действие жилья, тыс. кв. м	1 081,30	102	93,5
Индекс потребительских цен к декабрю предыдущего года, %	х	104,6	105,4
Оборот розничной торговли, млрд. руб.	226	97,5	94,8
Реальные располагаемые денежные доходы населения, %*	х	96,8	94,2
Среднедушевые денежные доходы населения, руб.*	27 571	103,4	101,1
Среднемесячная заработная плата, руб.*	25 307	106,1	107,7
Уровень регистрируемой безработицы, %	х	0,6	1,2

*по данным Росстата и Липецкстата

** данные январь-ноябрь 2016 г.

*** индекс физического объема

Липецкая область занимает лидирующие позиции по показателям рейтинговых оценок не только среди субъектов Центрального федерального округа, но и Российской Федерации (объем продукции обрабатывающих производств на душу населения, строительство жилья на душу населения, валовая продукция сельского хозяйства на

душу населения и т.д.)

Что же касается отраслевой структуры экономики области, то главными отраслями промышленности является черная металлургия: производство стали, чугуна, машиностроение и металлообработка.

Крупной финансово-промышленной группой Липецкой области является Новолипецкий металлургический комбинат, который является основным поставщиком трансформаторной стали и автомобильного листа. Главными промышленными центрами машиностроения являются Липецк, Елец, Данков, Лебедев, Грязи, в лице ООО «ЛЕМАЗ», ЗАО «Елецкий электромеханический завод» и других[3].



Рисунок 1 - Динамика производства продукции сельского хозяйства (по данным Липецкстат)

Анализируя данный график, можно отметить следующее, сохранилась положительная динамика промышленного производства, благодаря диверсификации экономики.

Помимо отраслей черной металлургии к приоритетной составляющей Липецкой области относится агропромышленный комплекс.

Основные направления сельскохозяйственного производства это производство зерновых культур, сахарной свеклы, картофеля, разведение крупного рогатого скота, птицеводство и свиноводство.

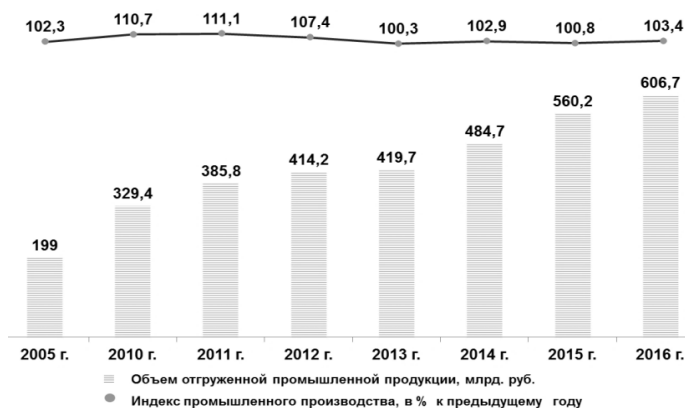

Рисунок 2 - Динамика промышленного производства
(по данным Липецкстат)

Несмотря на то, что в 2016 году агропромышленный комплекс работал в условия антироссийских санкций и продовольственного эмбарго, это не помещало Липецкой области остаться самостоятельной и не зависеть от импортных продуктов, а наоборот позволило увеличить самообеспеченность. В Липецкой области уровень самообеспеченности по сахару превышает норматив потребления в 13 раз, растительному маслу в 2,9 раза, по зерну и картофелю в 1,8 раза, а по овощам и яйцам 25% и 16%, соответственно.

Единственным проблемным аспектов в вопросе самообеспеченности области сельскохозяйственной продукцией является позиция «молоко и молокопродукты». Данный факт объясняется снижением в период 2000-2014 годов производства молока-сырья во всех категориях хозяйств на 36% и уменьшением покупательского спроса на дорогостоящие молочные продукты (сыр, масло животное, сметана). Однако в 2015-2016 гг. негативная тенденция снижения производства молока преодолена: в 2015 году рост составил 103 %, в 2016 году – 100,0% (за счет строительства молочных комплексов ООО «Светлый путь» в Долгоруковском и ООО «КолоСС» в Липецком районах и реконструкции действующих молочных комплексов). Развитие молочной отрасли сдерживается длительными сроками окупаемости строительства молочных комплексов, продолжительным производственным циклом производства молока.

На 1 декабря 2017 года объем сельскохозяйственной продукции составил 117,1 млрд. руб., объем животноводства- 38,6 млрд.руб. (33%), растениеводства 78,5 млрд.руб. (67%).

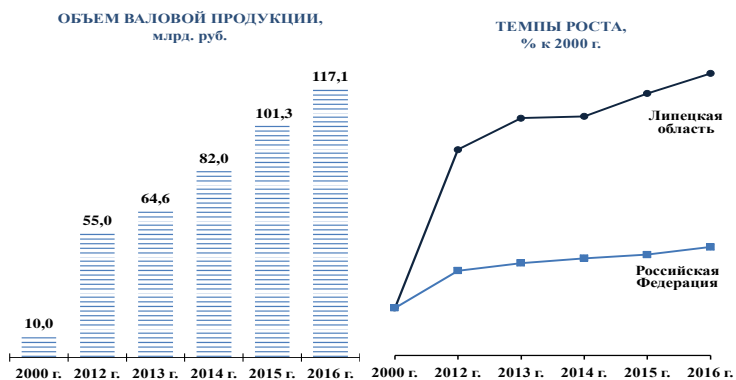
Анализируя социально-экономическое развитие Липецкой области за последние 10 лет, следует отметить то, что область является одним из стабильных регионов России по экономическому развитию. Территория оснащена важнейшими ресурсами научного и производственно-технического потенциала.

Чтобы всесторонне и более точно раскрыть социально-экономическое развитие Липецкой области, необходимо рассмотреть показатели за ряд предыдущих лет.

Проводя анализ данных, представленных Липецкстатом, можно сказать следующее, что в 2009 валовый региональный продукт составил 258,5 млрд. рублей.

Доминирующий вид деятельности в промышленности – это металлургическое производство. В 2008 году оно составляет 65%, а в 2009г.- 53%.

Помимо металлургического производства, в 2009 году увеличилось производство отдельных видов продуктов, в частности, продукции и продуктов для детского питания на 8%, сахара и сахарной свеклы на 5%.

Что касается 2011 года, то экономика области преодолела кризисные явления по основным показателям, в частности, ВРП в 2011 году составил 284,3 млрд. руб. по сравнению с 2010 годом.

Достигнуты высокие темпы роста в ряде отраслей промышленности: в производстве машин и оборудования – 115,4%, химическом -117,6%, целлюлозно-бумажном -109%, неметаллических минеральных продуктов -108,2% и металлургическом производствах – 104%.

Производство стали и проката увеличилось на 5%, чугуна – на 2%, труб и профилей из чугуна – на 22%, труб стальных – на 17%.

Динамика инвестиции в основной капитал демонстрирует высокие темпы роста. К 2000 году инвестиции увеличились в 6,3 раза в сопоставимой оценке и составили в 2011 году – 117,8 млрд. рублей, темп роста за последние одиннадцать лет увеличился на 120%. Также не мало важным фактором является успешное завершение сельскохозяйственного года, объем валовой продукции с/х вырос в 1,5 раза и составил 47 млрд. рублей.

В 2011 году государственная поддержка села достигла 3,7 млрд. руб. (119% к 2010 году), из федерального бюджета – 2,2 млрд. руб. (117%), из областного – 1,5 млрд. руб. (123%).

Произведено почти 2 млн. тонн зерна, за последние 11 лет выше урожай был только в 2008 и 2009 годах.

Получены рекордные урожаи сахарной свеклы - 3,5 млн. т (в 2,8 раза к 2010 году), подсолнечника - 221 тыс. тонн (в 2,6 раза).

В 2013 году экономические показатели развития области сельскохозяйственного производства составили 112,6% ,объема инвестиций - 109,8, ввода жилья - 106,7%.

Что касается результатов социально-экономического развития Липецкой области за 2014 год, то они свидетельствуют о сохранении положительной динамики по ключевым макроэкономическим показателям.

Валовой региональный продукт возрос за 2014 год на 1% и составил 341,7 млрд. руб.

Темп роста в промышленности - 101,9% сельском хозяйстве - 100%, инвестиций - 105%, строительстве – 117,6% (РФ – 114,9 %).

В 2015-2016гг. также наблюдается сохранение положительной динамики по ключевым макроэкономическим показателям, в частности, ВРП вырос по отношению к 2014 году и составил 455,4 млрд. руб. и 492,9 млрд. руб.; темп роста по отношению к предыдущему году в промышленности равен 100,7% и 103,4%; в сельском хозяйстве – 107,4% и 106,7%; в инвестициях в основной капитал – 100,7% и 100,6%; в строительстве – 104,9% и 102,5%.

Таким образом, по сравнению с 2000 годом валовой региональный продукт в сопоставимых ценах увеличился в 1,9 раза, а в основных текущих ценах – в 10,2 раза. За последние 4 года темпы роста ВРП области превышают индекс ВВП по России в целом.

Подводя итог вышесказанному, можно сказать следующее, что из года в год наблюдается положительная динамика роста валового регионального продукта, также увеличивается промышленное производство, сельское хозяйство и другие макроэкономические показатели области.

Стратегия социально-экономического развития Липецкой области направлена на обеспечение устойчивого повышения уровня и качества жизни населения.

Положения данной стратегии определены Законом Липецкой области от 25 декабря 2006 года № 10-03(в ред. Законов Липецкой области от 25.05.2009 № 264-ОЗ, от 14.12.2011 № 580-ОЗ) «Стратегия социально-экономического развития Липецкой области на период до 2020 года».

Данная стратегия основывается на следующих положениях:

- социальная ориентация, т. е. повышение уровня и качества

жизни населения Липецкой области;

– устойчивое развитие Липецкой области, на основе принципов сбалансированности и экологичности.

Главная проблема при изучении стратегического развития Липецкой области – это достижение целей стратегии возможно только путем последовательного формирования в регионе социальной и рыночной экономики с четким и стабильным законодательством.

По мере решения первоочередных задач также выявились более глубокие ограничения экономического роста и повышения конкурентоспособности экономики региона.

При изучении стратегии социально-экономического развития Липецкой области были выделены четыре группы важных проблем:

1. Экономические структурные.
2. Социальные.
3. Экологические.
4. Инфраструктурные.

Экономические структурные проблемы. Главной проблемой является моноотраслевая структура экономики – это зависимость бюджета от одного крупного налогоплательщика (треть налоговых доходов бюджета приходится на ПАО НЛМК), а это серьезный риск, в том числе и для социальной сферы, в случаи изменений экономических условий.

Экологическая проблема. Несмотря на то, что 2017 год объявлен годом экологии Липецкая область вследствие большой техногенной нагрузки относится к регионам с высокой экологической напряженностью.

Загрязнение атмосферы вредными веществами является одной из актуальных проблем области. Основными загрязнителями атмосферного воздуха являются металлургические комбинаты «Новолипецкий» и «Свободный сокол», так как в технологическом процессе сжигают различные виды топлива. Поэтому в 2017 году в Липецкой области запланировано проведение ряда мероприятия по улучшению экологической ситуации в регионе. Так в частности, Росприроднадзор и Администрация Липецкой области подписали с ПАО НЛМК соглашение, по которому предприятие берет на себя обязательство снизить негативное воздействие на окружающую среду в ближайшей перспективе [1].

Социальные проблемы. В Липецкой области ключевые аспекты социальной проблематикой идентичны общероссийским проблемам: демографический кризис и доступность здравоохранения.

В Липецкой области ежегодно (за исключение 2016 года)

наблюдается общая убыль населения, вызванная превалированием смертности над рождаемостью.

Смертность населения от всех причин, случаев на 1 тыс. населения составляет 15,2% и 15,4% в 2015-2016 гг., что вызвано увеличением смертности от болезней системы кровообращения на 10 %, дорожно-транспортных происшествий – на 6 %, болезней нервной системы и органов чувств – на 5 %, новообразований – на 2%.

Общий прирост населения Липецкой области в 2016 году на 177 чел. вызван миграционным притоком, прежде всего, переселенцев из Украины (3 259 человек или 32,7 %).

Другой важной социальной проблемой Липецкой области является нехватка медицинского персонала, как врачей, таки средних медицинских работников. Вместе с тем, в сфере здравоохранения наблюдаются серьезные сдвиги. В 2016 г. привлечено 89 молодых врачей (до 36 лет), обеспеченность врачами составила 33,9 на 10 тыс. чел. населения (2015 год – 33,8).

Введен в эксплуатацию новый перинатальный центр мощностью 130 коек, 7 зданий ФАПов, центр общей врачебной практики. Завершено строительство лабораторного корпуса и детского отделения областного туберкулезного диспансера в г. Липецке, капитально отремонтирован 51 объект в 34 медицинских организациях, закуплено более 950 единиц медицинского оборудования, 30 единиц автотранспорта, из которых 23 автомобиля скорой медицинской помощи (за счет федеральных средств). Увеличился объем оказанной высокотехнологичной медицинской помощи (на 8,3%), число получателей – почти 6 тыс. жителей (5 842 чел.).

Инфраструктурная проблема. Рассматривая данную проблему, хотелось отметить следующее, в некоторых районах низкий уровень газификации, а это в свою очередь мешает активному развитию производства. Также произошел износ дорожного фонда, а это в значительной степени отражается на качестве дорог и их ремонте: доля автомобильных дорог регионального значения, не отвечающих нормативным требованиям по транспортно-эксплуатационным показателям, от общей протяженности дорог регионального значения с твердым покрытием составляет в 2015-2016 гг. 73%.

В тоже время есть и положительные аспекты, в частности область располагает развитой инфраструктурой, которая включает в себя автомобильные и железные дороги, авиалинии.

Помимо хорошо развитой дорожной сети, в Липецкой области имеются современные системы связи, позволяющие быстро и надежно связаться с любой точкой земли. Хотя в некоторых регионах Липецкой

области все же необходимо дополнительные вышки сотовой связи.

Проанализировав социально-экономические проблемы, и выделив в каждой из них свои направления и аспекты, можно сказать, что в целом Липецкая область ведет рациональную тактику осуществления стратегии по многим из параметров. Подводя итоги вышесказанному, следует отметить следующее, что социально-экономическое развитие Липецкой области за ушедший 2016 год имеет положительную динамику по основным макроэкономическим показателям.

Список литературы

1. Гончаренко Л.П., Арутюнов Ю.А. Инновационная политика. - Москва, 2012. – 352 с.
2. Балдов Д.В., Суслов С.А. Государственный резерв - основа стабильного развития экономики // Вестник НГИЭИ. 2015. № 9 (52). С. 5-11.
3. Белых Т.В., Брачун Т.А., Забуга Е.В., Коваленко С.Г., Костыря А.В., Надуткина И.Э., Рабович А.В., Свиридов А.С., Степанова Э.В., Шестак О.И., Шовгеня С.А. Факторы устойчивого развития регионов России. - Новосибирск, 2015. - 168 с.
4. Ващекин А.Н., Ващекина И.В. О развитии моделей не прямой государственной поддержки сельхозпроизводителей в Российской Федерации // Экономика: экономика и сельское хозяйство, 2017. №6 (18). URL: <http://aeconomy.ru/science/economy/o-razvitii-modeley-peryamoу-gosuda/>
5. Грачев М.Н., Попов С.И. Изменение тенденции развития местного самоуправления в Москве после присоединения новых территорий // Вестник Российского университета дружбы народов. Серия: Государственное и муниципальное управление. 2015. № 1. С. 46-67.
6. Лёвкин С.И., Киевский Л.В. Градостроительные аспекты отраслевых государственных программ // Промышленное и гражданское строительство. 2012. № 6. С. 26-32.

Бобровникова А.И., Каширина Ю.П.

ПРОБЛЕМЫ СООТНОШЕНИЯ МРОТ И ПРОЖИТОЧНОГО МИНИМУМА В СОВРЕМЕННОЙ РОССИИ

Воронежский экономико-правовой институт

Ключевые слова: труд, минимальный размер оплаты труда, прожиточный минимум, рыночная экономика.

Аннотация: В статье рассматриваются проблемы соотношения минимального размера оплаты труда с прожиточным минимумом и влияние, которое оно оказывает на развитие экономики.

Key words: labor, minimum wage, living wage, market economy.

Abstract: The article deals with problems of a ratio of the minimum wage to the living wage and impact which it exerts on development of economy.

Проблема оплаты труда является одной из центральных в экономике нашей страны. От ее успешного решения во многом зависят как повышение эффективности производства, так и рост благосостояния людей и благоприятный социально-психологический климат в обществе.

В условиях рыночной экономики решение проблем в области оплаты труда невозможно без развитых механизмов взаимодействия работника и работодателя. Следствием этого является необходимость в развитии государственных социальных стандартов, которые описывают нормативные показатели уровня жизни и социального развития. Кроме этого они служат целевым ориентиром в практике государственного управления процессами социального и экономического развития.

Примером механизма в области регулирования организации оплаты труда является установление минимального размера месячной заработной платы, выполнение которого будет гарантироваться государством.

В Трудовом кодексе РФ, утвержденном Федеральным законом №197-ФЗ от 30.12.2001 г., в статье 133 сформулировано понятие минимальной заработной платы (минимального размера оплаты труда). Она представляет собой гарантируемый федеральным законом размер месячной заработной платы за труд работника, полностью отработавшего за этот период времени норму рабочего времени и выполнившего норму труда (трудовые обязанности). В понятие минимального размера оплаты труда не включаются доплаты и надбавки, премии и другие поощрительные выплаты, а также выплаты за работу в условиях, отклоняющихся от нормальных, за работу в особых климатических условиях и на территориях, подвергшихся радиоактивному загрязнению, иные компенсационные и социальные выплаты. С 1 июля 2016 г. МРОТ установлен в размере 7 500 руб. в месяц.

Кроме этого, в 133 статье говорится о том, что минимальный размер оплаты труда не может быть ниже величины прожиточного

минимума трудоспособного населения. Это означает, что данный стандарт был приведен в соответствие с международными нормами.

В рыночной экономике, в условиях функционирования предприятий с различными формами собственности, минимальная заработная плата призвана выполнять следующие задачи:

- служить ориентиром и гарантом получения минимально необходимого для работника низшей квалификации объема потребления материальных благ и услуг, играть роль одного из основных факторов реальной дифференциации заработной платы;
- регулировать организацию заработной платы на предприятии, оказывая влияние на ее структуру (пропорцию между постоянной и переменной частями);
- ориентировать общество на минимальный уровень результативности труда, которого оно вправе требовать от работника.

Таким образом, минимальная заработная плата направлена на регулирование системы оплаты труда в целом.

Прожиточный минимум – это стоимостная оценка потребительской корзины, включающая в себя минимальные наборы продуктов питания, непродовольственных товаров и услуг, необходимых для обеспечения жизнедеятельности человека и сохранения его здоровья, а так же обязательные налоги и сборы.

Величина прожиточного минимума определяется Правительством РФ по основным социально-экономическим группам населения на всей территории РФ. На текущий момент прожиточный минимум за 2 квартал 2016 г. составил в расчете на душу населения 9 956 руб.

На основе приведенных данных, общероссийский показатель минимального размера оплаты труда ниже общероссийского показателя уровня прожиточного минимума на 2 456 руб. Сейчас минимальная заработная плата составляет 75,3% от прожиточного минимума на душу населения и это без учета того, что у работающего могут быть иждивенцы. То есть эта величина не способна обеспечить даже прожиточный минимум. В связи с этим в настоящий момент МРОТ не обеспечивает функцию социальной гарантии работников, так как прожить на неё фактически нельзя.

Однако в статье 421 говорится о том, что порядок и сроки поэтапного повышения минимального размера оплаты труда до размера, который предусматривается статьей 133 ТК РФ, устанавливаются федеральным законом. Это наглядно просматривается в повышении МРОТ за первое полугодие 2016 г. на 1 296 руб., что в свою очередь является положительной тенденцией и позволяет в дальнейшем приблизить размер МРОТ к величине

прожиточного минимума. Для ликвидации этого отставания необходимо совершенствовать систему расчетов МРОТ и прожиточного минимума и продолжать улучшать динамику этих показателей.

Ключевым моментом при регулировании ситуации с минимальной заработной платой в РФ, является проблема критерия при формировании минимальной зарплаты. В настоящее время эффективным будет использовать не стоимость «потребительской корзины», а определенную долю средней заработной платы, т.е. так называемый «медианный способ», когда в качестве основы принимается медианная заработная плата, - такое значение заработной платы, больше и меньше которого получают примерно равное количество работников. Это связано, прежде всего, с проблемой неравномерного распределения зарплат по регионам и отраслям экономики. Комплекс мероприятий по совершенствованию ситуации в сфере установления и использования минимальной заработной платы позволит стабилизировать сложившуюся на сегодняшний день ситуацию, а надлежащий уровень МРОТ будет выполнять свои ведущие функции: эффективного инструмента в борьбе с бедностью и неравенством в оплате труда.

Таким образом, вместе с тем, что достойный уровень МРОТ может оказать эффективное влияние в борьбе с бедностью, неравенством в оплате труда и способствовать увеличению спроса, в РФ данный показатель низок, и пока не в полной мере выполняет свои важнейшие функции, и как следствие - не может служить гарантом достойного уровня жизни работников разных категорий и сфер экономики, а значит и всего населения в целом. Для улучшения ситуации необходима разработка нового комплекса действий по совершенствованию ситуации в сфере установления и использования минимальной заработной платы, которая позволит стабилизировать сложившуюся на сегодняшний день ситуацию.

Однако существуют и другие факторы, которые оказывают непосредственное влияние на величину оплаты труда и ее формирование. Так, заработная плата зависит от условий производства, от рыночной конъюнктуры, от состояния экономики в тот или иной период времени. Различия в уровне заработной платы определяются, в первую очередь, степенью развитости производства.

К числу существенных факторов, оказывающих влияние на размеры заработной платы, относится наличие в стране ресурсов, в том числе природных, а также производственные фонды, уровень техники и технологий, количество и качество рабочей силы, состояние

организации производства.

Не менее важным фактором является уровень спроса и предложения рабочей силы на рынке труда. Спрос на рынке труда складывается под воздействием следующих факторов: уровня развития и масштабов структуры общественного производства, темпов роста и развития национальной экономики, объемов общественного производства, и т.д. А предложение формируется под влиянием: среднего уровня оплаты труда, количества населения и в целом демографической ситуации в стране, мобильности населения, профессиональной структуры рынка труда (заключается в переизбытке или недостатке определенных профессий) и др.

Все это в совокупности позволяет формировать и устанавливать размер заработной платы, решая ряд проблем и вопросов, имеющих отношение к определению всех ее основных показателей, а также ее роль в экономике страны.

Список литературы

1. Акулич Е.М., Коновалов В.В. Социальные ожидания жителей Тюмени как условие формирования имиджа города // Социология города. 2013. № 2. С. 34-43.

2. Балдов Д.В., Суслов С.А. Методика расчета уровня продовольственной безопасности // Вестник НГИЭИ. 2016. № 1 (56). С. 13-26.

3. Живов Н.Д. Нужно ли сохранять накопительную часть пенсии // В сборнике: Актуальные проблемы адаптации региональных организаций к условиям глобализации правовых и экономических отношений Сборник статей Всероссийской научно-практической конференции, посвященной 20-летию Батыревского филиала ФГБОУ ВПО «Чувашский государственный университет имени И.Н. Ульянова». 2014. С. 36-38.

4. Кузнецова О.П., Космин А.Д. Потенциал толерантности российского населения к нисходящему тренду благосостояния // ИТпортал, 2016. №4 (12). URL: <http://itportal.ru/science/economy/potentsial-tolerantnosti-rossiyskog/>

5. Сорокожердьев В.В., Пименов Г.Г., Рубин А.Г. Проблемы и механизмы осуществления государственной экономической политики в современных условиях // В книге: Перспективы и ограничения устойчивого социэкономического развития России. - Москва, Краснодар, 2016. С. 41-67.

6. Щелкина И.А. Перспективы развития негосударственного сектора системы пенсионного обеспечения в России // Автореферат

диссертации на соискание ученой степени кандидата экономических наук. - Москва, 1997. – 24 с.

Губертов Е.А., Подлесный А.А.

СТРАТЕГИЯ РОСТА СТОЛЫПИНСКОГО КЛУБА: КРАТКИЙ ОБЗОР ОСНОВНЫХ ЦЕЛЕЙ

Воронежский экономико-правовой институт

Ключевые слова: столыпинский клуб, стратегия, цель, институт роста.

Аннотация: в статье кратко характеризуются основные цели и задачи в рамках среднесрочной программы социально-экономического развития России до 2025 года, разработанной учеными и специалистами института экономики роста им. П.А. Столыпина.

Key words: Stolypin club, strategy, goal, Institute of growth.

Abstract: the article briefly describes the basic goals and objectives in the medium-term programme of socio-economic development of Russia till 2025, developed by scientists and specialists of Institute of Economics of their growth. P.A. Stolypin.

Современное состояние российской экономики тяжело назвать устойчивым и безмятежным. Постоянно повторяющиеся кризисы, рост уровня цен, изменение курса рубля процентных ставок и динамика других экономических факторов оказывают существенное влияние на колебание уровня жизни обычного российского гражданина. При этом за последние четыре года этот уровень существенно снизился, что заставило интересоваться экономической политикой не только специалистов и ученых-экономистов, но и многих граждан страны, особенно тех, по которым данное снижение «ударило» наиболее сильно. Особенностью сложившейся ситуации становится то, что в странах Запада и в США, несмотря на заявления наших СМИ, экономическая ситуация не такая плачевная, а уровень жизни европейцев и американцев остается существенно выше российского.

В сложившихся условиях становится понятно, что действующая структура экономики, а вместе с ней и сложившаяся система государственного регулирования экономики нежизнеспособны без проведения существенных реформ. На этом основании соответствии с поручением Президента Российской Федерации Владимира Путина от 14 июля 2016 г. №Пр-1347 разработана Среднесрочная программа социально-экономического развития страны до 2025 года «Стратегия

Роста». 28 февраля 2017 года ее внесли на рассмотрение Президенту и Правительству [2].

В рамках разработанной программы экспертами института экономики роста им. П. А. Столыпина предлагается обозначить пять основных целей, которых Российская Федерация должны достичь к 2025 году. Перечень этих целей:

1. Удобная для жизни страна. Качество и продолжительность жизни людей на уровне передовых мировых стандартов.
2. Диверсифицированная, современная, устойчивая, конкурентная экономика.
3. Современная инфраструктура на всей территории страны.
4. Переход к инновационной экономике.
5. Россия – ключевое звено в едином экономическом пространстве Азия – Европа [1, с. 7].

Основным принципами достижения поставленных целей являются цели экономического либерализма: предпринимательская инициатива и конкуренция всех форм собственности и частное производство [1, с.14].

Достижение первой цели основывается на создании новых рабочих мест за счет ускоренных темпов экономического роста, характерных потенциалу Российской Федерации. Увеличение уровня реальной заработной платы населения и доведения его до уровня передовых стран. Обеспечение баланса между интересами гражданина и государства. Повышение конкуренции в сферах образования, здравоохранения и социального обеспечения за счет роста частных учреждений. Рост потребления и создания условий для реализации проекта «государство для человека».

В рамках реализации второй цели планируется ликвидировать зависимость от колебаний мировой конъюнктуры на сырьевые товары, развитие за счет активизации новых источников роста в несырьевом секторе. Обеспечить развитие конкуренции, активизацию частной инициативы, снизить долю государства в экономике. Добиться выхода из тени самозанятого населения, малого и среднего предпринимательства, развития бизнеса в производственной сфере. Повысить производительность труда за счет трансфера передовых технологий и внедрения современного оборудования.

Третья цель предполагает рост строительства дорог, объектов энергетической инфраструктуры, выравнивание социальной инфраструктуры и экологических условий жизни и жилищно-коммунальных условий. Расширение строительства жилых зданий, а также развитие рынка арендного жилья. Увеличить пропускную и

провозную способность транспортной инфраструктуры. Все это приведет к устойчивому экономическому росту и росту комфортной жизни для всех граждан страны.

Переход к инновационной экономике предполагает на первом этапе – трансфер технологий с целью ускоренной модернизации промышленности и развития компетенций российских научных центров. В дальнейшем требуется активизировать развитие фундаментальной, прикладной и университетской науки, а также экономики знаний.

Последняя цель, по мнению специалистов, подготовивших стратегию, ориентируется на ключевое географическое положение страны между Европой и Азией. Россия должна стать евроазиатским транспортным, инфраструктурным, финансовым хабом, центром притяжения капиталов, технологий, талантов на европейском и азиатском векторах [1, с.7].

Представленные стратегические цели экономического развития страны являются достаточно проблемными для текущего состояния нашей экономики, однако, и с этим тяжело не согласиться, не являются недостижимыми. Для этого у России имеется достаточный потенциал роста, который базируется на низком курсе рубля, наличии незагруженных промышленных мощностей, все еще высоком уровне образования населения, крупных запасов полезных ископаемых, сравнительно большом внутреннем рынке, низкий уровень НДС и другое [1, с.18].

Основные источники роста экономики страны находятся в модернизации и повышении производительности труда действующих производств, развитие новых для российской экономики секторов. Отметим такие источники роста как жилищное строительство, жилищно-коммунальное хозяйство и жилищно-коммунальная инфраструктура, агропромышленный комплекс. Отдельно можно выделить развитие человеческого капитала и также расширение развития Дальнего Востока и транзита между Европой и Азией [1, с.19].

Предложенные экспертами Столыпинского клуба стратегические цели развития экономики страны и самой России являются достаточно взвешенными и обоснованными, но не являются какими-то новыми и революционными. Большинство высказанных идей уже неоднократно поднимались в отдельных монографиях, статьях научных журналов и на научных конференциях, в том числе, и авторами данной стратегии. Однако неоспоримым плюсом здесь следует назвать четко приписанные ориентиры, которые в последние годы наша страна

утратила.

Список литературы

1. Стратегия роста: среднесрочная программа социально-экономического развития России до 2025 года [Электронный ресурс]: разработана в рамках поручения Президента России от 14 июля 2016 г. № Пр-1347 / Институт экономического роста им. П.А. Столыпина // Режим доступа: <http://институтроста.рф/upload/iblock/aff/strategiya-rosta-28.02.2017.pdf>.
2. Столыпинский клуб [Электронный ресурс]: официальный сайт Столыпинского клуба // Режим доступа: <http://stolypinsky.club/>.
3. Голикова О.М., Федотова А.И. Проблемы и специфика развития корпоративной социальной ответственности бизнеса в Российской Федерации // Иннов: электронный научный журнал, 2017. №2 (31). URL: <http://www.innov.ru/science/economy/problemu-i-spetsifika-razvitiya-kor/>
4. Шамин А.А., Шамин А.Е. Роль основных факторов в сельскохозяйственных организациях // Вестник НГИЭИ. 2016. № 12 (67). С. 130-138.
5. Tatiev A.A., Kerefov M.A., Lyapunsova E.V., Rokotyanskaya V.V., Valuiskov N.V. Economic policy of russia in the context of macroeconomic instability // The Social Sciences (Pakistan). 2015. T. 10. № 6. С. 1054-1061.
6. Shashkova A.V. Financial & legal aspects of doing business in Russia. - Москва, 2011. – 256 с.

Давыдова Е.Ю., Мусурманкулов Ж.Ж.

ФИНАНСОВЫЙ РЕЗУЛЬТАТ ПРЕДПРИЯТИЯ КАК ОБЪЕКТ ОЦЕНКИ И АНАЛИЗА

*Воронежский экономико-правовой институт
Баткенский государственный университет*

Ключевые слова: чистая прибыль, валовая прибыль, рентабельность, рыночный механизм, финансовый результат.

Аннотация: Данная статья посвящена основе рыночного механизма, а именно экономическим показателям, которые необходимы для правильной оценки и планирования производственно-хозяйственной деятельности предприятия, соизмерения затрат и результатов на отдельных стадиях производственного процесса, образования и использования специальных фондов. Важную роль в

системе экономических показателей играет прибыль и рентабельность деятельности.

Keywords: net profit, gross profit, profitability, market mechanism, financial result.

Abstract: This article focuses on the basis of market mechanism, namely economic indicators, which are necessary for objective assessment and planning of production and economic activity of the enterprise, balancing the costs and benefits to the individual stages of the production process, education and the use of special funds. The main role in the system of economic indicators is profit and profitability.

Основной целью деятельности предприятия является прибыль. Следовательно, прибыль является одним из основных финансовых показателей плана и оценки производственно-хозяйственной деятельности предприятий [4]. В условиях рыночной экономики значение прибыли очень велико. Таким образом, стремление к ее получению ориентирует товаропроизводителей на увеличение объема производства продукции, повышение эффективности производства, конкурентоспособности продукции и услуг и т.д. Поэтому основная задача отводится анализу финансовой деятельности организации. В процессе данного анализа изучается динамика изменения объема чистой прибыли, находятся резервы увеличения эффективности производства, оцениваются результаты деятельности предприятия и определяется уровень рентабельности.

При необходимости (ежегодно или ежеквартально) организация должна проводить анализ финансовой деятельности, в ходе которого сможет выявить финансовые возможности предприятия, обнаружить угрозу банкротства и разработать меры по улучшению финансового состояния предприятия [3].

Прибыль является основным стимулом к созданию новых или развитию уже действующих предприятий. Следовательно, работая прибыльно, любое предприятие вносит свой вклад в экономическое развитие общества, способствует росту благосостояния народа и увеличивает общественное богатство [5].

Прибыль, как важнейшая категория рыночных отношений, выполняет определенные функции.

1. Она является показателем, который особо полно отражает эффективность производства, объем и качество продукции, произведенной предприятием, состояние производительности труда, уровень затрат на производство. Из-за этого показатели прибыли являются важными для оценки финансовой и производственной

деятельности организации. Они характеризуют степень его деловой активности и финансового благополучия. Также по прибыли определяется уровень отдачи авансированных денежных средств и доходность вложений в активы предприятия [1].

2. Данная функция прибыли раскрывает ее как один из источников формирования бюджетов различных уровней. Она поступает в бюджеты в виде налогов и затем используется для финансирования нужд государства, чтобы удовлетворить свои и общественные потребности. Также за счет прибыли исполняется часть обязательств перед банками, бюджетом, другими организациями и предприятиями.

3. Прибыль имеет стимулирующий характер. По-нашему мнению, ее содержание заключается в том, что прибыль одновременно является финансовым результатом и основным составляющим финансовых ресурсов предприятия. Обеспечение принципа самофинансирования определяется прибылью, которая получена организацией. Часть чистой прибыли, оставшейся в распоряжении предприятия (после уплаты всех налогов и прочих обязательных платежей), должна быть достаточной для того, чтобы расширить производственную деятельность организации, научного, технического и социального развития предприятия. Рост потенциальных возможностей предприятия определяет рост прибыли и тем самым повышает степень его деловой активности.

Прибыль – это разница между общей суммой доходов и общей суммой расходов на производство и реализацию продукции с учетом убытков от различных хозяйственных операций. Прибыль образуется в результате взаимодействия многих компонентов, как с отрицательным, так и положительным знаком. Именно поэтому она характеризует конечный финансовый результат деятельности фирмы.

По-нашему мнению, для того, чтобы основательно проанализировать прибыль, правильнее использовать данные бухгалтерского учета и информацию, которая содержится в первичных документах о финансовых результатах деятельности предприятия.

Анализ прибыли в роли стимулирования показывает, что в отдельных хозяйствующих субъектах преобладает стремление извлечь высокую прибыль в целях увеличения фонда оплаты труда в ущерб производственному и социальному развитию коллектива. В большинстве случаев рост прибыли обусловлен необоснованным повышением цен на продукцию. Поэтому прибыль должна играть решающую роль в стимулировании дальнейшего повышения эффективности производства и усиления материальной

заинтересованности работников коллектива в достижении результатов деятельности своего предприятия.

Дальнейшее усиление распределительной и стимулирующей роли прибыли связано с совершенствованием механизма ее формирования и распределения.

Механизм распределения прибыли представлен на рисунке 1.



Рисунок 1 - Механизм распределения прибыли.

Имеется определенный ряд факторов, влияющих на распределение прибыли. Они представлены на рисунке 2.

Важнейшим показателем финансового результата деятельности предприятия является показатель рентабельности. Показатели рентабельности выражаются в коэффициентах или процентах. Отражают долю прибыли с каждой денежной единицы затрат. Показатели рентабельности более полно, чем сама прибыль, характеризуют окончательные результаты хозяйственной, так как их величина показывает соотношение эффекта с наличными или использованными ресурсами.

Рентабельность можно рассматривать как один из основных критериев качества управления. Рентабельность – это относительный показатель экономической эффективности предприятия. Другими словами, показатель рентабельности - соотношение расходов и полученных доходов. Если за прошлые годы была получена прибыль, бизнес тогда считается рентабельным и окупаемым.



Рисунок 2 - Внешние и внутренние факторы, влияющие на прибыль

Таким образом, рентабельность носит комплексный характер, характеризующий эффективность деятельности предприятия.

На сегодня рентабельность может быть представлена в разных видах. Это зависит от различных бизнес направлений [2].

Таким образом, прибыль является важнейшим показателем, который характеризует финансовый результат деятельности предприятия, поэтому в ее увеличении заинтересованы все участники производства. Следовательно, чтобы управлять прибылью, нужно раскрыть механизм ее формирования, определить влияние и долю каждого фактора ее роста или снижения.

Список литературы

1. Васильев К.А., Шамин А.Е. Методические подходы к оценке потенциала кластеризации аграрной сферы региона // Вестник НГИЭИ. 2016. № 5 (60). С. 7-18

2. Воронкова Т.Н., Чернышева Е.Н. О методике определения показателя прибыльности активов коммерческого банка // Фундаментальные исследования. 2016. № 6-2. С. 362-365.

3. Овод А.И. Рост оборачиваемости оборотных активов как резерв развития фармацевтического промышленного предприятия в условиях структурного кризиса // Иннов: электронный научный журнал, 2017. №3 (32). URL: <http://www.innov.ru/science/economy/rost-oborachivaemosti-oborotnykh-ak/>

4. Просвиркина Е.Ю., Просвиркин Н.Ю. Влияние производительности труда на рентабельность активов и рентабельность капитала в банках, оперирующих на российском рынке // Финансовый менеджмент. 2015. № 4. С. 127-132.

5. Салмина К.Э., Мамателашвили О.В., Шамонина Т.П. Учет и анализ собственного капитала организации // В сборнике: Актуальные проблемы обеспечения экономической безопасности государства, регионов, предприятий сборник научных статей и материалов Всероссийской научно-практической конференции. ответственный редактор О.В. Мамателашвили. 2017. С. 262-265.

6. Семенова А.Н. Информационные возможности данных бухгалтерской отчетности для финансового анализа // В сборнике: Инновационное развитие российской экономики VII Международный научно-практический форум, материалы конференции. 2014. С. 152-154.

Магомедов Р.М.

РАЗВИТИЕ ФИНАНСОВЫХ ИНТЕРНЕТ-УСЛУГ В РОССИИ

Финансовый университет при Правительстве РФ

Ключевые слова. Развитие, онлайн, банкинг, торговля, трейдинг, интернет.

Аннотация. В данной статье анализируются перспективы развития финансовых интернет услуг в России. Рассматриваются вопросы развития Интернет-банкинга (управление банковскими счетами), Интернет-трейдинга (фондовый и валютный рынок), Интернет-страхования (оформление страховых полисов), Интернет-магазинов (осушение покупок/продажи).

Keywords. Development, online, banking, trading, internet.

Abstract. This article analyzes the prospects for the development of financial Internet services in Russia. The issues of the development of Internet banking (management of bank accounts), Internet trading (stock and currency market), Internet insurance (registration of insurance policies), Internet shops (purchase / sale) are considered.

Сеть Интернет применяется в различных сферах человеческой деятельности. Одна из важнейших сфер деятельности – экономика – не исключение. Очень удобно, например, оплачивать какие-нибудь счета, поездки, покупать вещи, общаться и видеть близких, не выходя из дома, и так далее. А в некоторых странах умение применить возможности глобальной сети интернет в сфере бизнеса становится одним из существенных факторов предпринимательского успеха.

Как было сказано выше, количество пользователей глобальной сети растёт, а, следовательно, растёт и количество пользующихся интернет-операциями, которые связаны с экономикой. Только в России число пользователей Сети составляет (ежемесячная аудитория интернета по состоянию на октябрь 2016 - март 2017 года) почти 87 млн. человек, что составляет 71 % от всего населения страны. Значительный прирост показывает количество эксклюзивных мобильных пользователей интернета — только за год показатель вырос на 24%. Количество пользователей мобильного интернета в целом за год увеличилось на 9%, количество пользователей интернета – на 2%.

Если в услуге используются отличительные особенности сети Интернет как современной коммуникационной среды, то это полноценная Интернет-услуга. Одна из главных особенностей –

возможность одновременного общения (on-line) и взаимодействия с огромным количеством клиентов von-line режиме.

Какими же бывают финансовые Интернет-услуги? Широко распространены, например, Интернет-банкинг (управление банковскими счетами), Интернет-трейдинг (фондовый и валютный рынок), Интернет-страхование (оформление страховых полисов), Интернет-магазины (осуществление покупок/продажи) и другие.

Необходимость выделения данных услуг в некоторый сегмент рынка определена тем, что все они направлены на удовлетворение смежных потребностей клиента. Финансовые Интернет-услуги создают новейшую модель потребительского поведения. Существует как отличие клиентов, пользующихся Интернет-услугами от обычных, «стандартных» клиентов, так и отличие самих услуг – Интернет-услуг и обычных.

Продукты банковских услуг, использующиеся с помощью Интернет-банкинга, весьма разнообразны, отчего управление банковскими счетами через Интернет является наиболее динамичным направлением финансовых Интернет-услуг. Клиент, пользующийся Интернет-банкингом, не выходя из дома, получает практически полный набор банковских услуг, предоставляемых обычным клиентам, приходящих в офис. Почему практически? Потому что некоторые банковские операции связаны с наличными деньгами. Как правило, с помощью услуги Интернет-банкинга можно переводить средства с одного счёта на другой; осуществлять банковские платежи; оплачивать различные коммунальные услуги.

Вам может показаться, что такие операции могут быть небезопасны, так как Интернет-хакинг даёт о себе знать, а также любая система может давать сбой. Но любая операция, закончена она или нет, кодируется, и, обратившись в центр поддержки (которая, кстати, тоже может осуществляться через Интернет), вы быстро вернёте утраченные средства. К тому же, система Интернет-банкинга имеет мощную защиту, а функциональность операций приближена к идеальной, отчего вероятность возникновения каких-либо ошибок минимизируется.

Немаловажным свойством безопасности интернет-банкинга является подтверждение транзакций с использованием разовых паролей. Интернет-банкинг предлагает следующие преимущества клиенту: во-первых, значительно экономит время (отпадает необходимость посещения банка); во-вторых, клиент может управлять своими финансовыми средствами 24 часа в сутки. Поэтому растёт число желающих пользоваться банковскими услугами с помощью сети

Интернет, отчего сервисы, поддерживающие систему Интернет-банкинга, предоставляют своим клиентов больше возможностей (Рисунок 1).



Рисунок 1 - Количество пользователей интернет-банка

Статистика подтверждает, что в последнее время данная величина доходов непрерывно повышается. Следовательно, растут и накопления населения. И что же делать с этими накоплениями? Существует выражение, что деньги не должны «лежать», деньги должны «работать». Для осуществления этой цели существуют фондовый и валютный рынки.

Интернет-трейдинг - это способ доступа к торгам на валютном и фондовом рынках с использованием сети Интернет. В последнее время такой способ торговли получил очень широкое распространение, так как благодаря особенностям Сети вложение средств в ценные бумаги доступно многим слоям населения. Со своего компьютера или переносных устройств связи, имеющих доступ к Интернету, можно управлять активами, получая всю необходимую информацию (котировки, анализы, прогнозы). Доступ к торгам предоставляется брокером, которых, в свою очередь, предоставляет вам программное обеспечение для связи с рынком. Трейдинг в Сети привлекает бизнесменов прежде всего незатейливостью совершения сделок и небольшими тарифами на услуги on-lineброкеров. Однако так же, как и в реальности, бизнесмен может пользоваться полнофункциональным обслуживанием, содержащим профессиональные консультации брокера, или усеченным обслуживанием, когда бизнесмен не нуждается в консультации.

Валютный рынок (FOREX) дает шанс получать ощутимую прибыль мелким и средним инвесторам: невысокий страховой депозит, динамичность рынка и так далее. Вместе с тем необходимо понимать, что большая прибыль на фондовом и валютном рынках сопряжена с большим риском потерять все.

Интернет-страхование — это взаимодействие страховой компании и ее клиента, появляющееся в процессе продажи продукта страхования, его обслуживания и выплаты страхового возмещения; реализовывающаяся целиком или по большей части с использованием сети Интернет. Спектр Интернет-страхования включает: заказ и оплату полиса страхования; возможность осуществления периодических выплат; расчет величины страховой премии и определение условий ее выплаты; возможность заполнения формы заявления на страхование; обслуживание договора страхования в период его действия и т. д. Современные системы Интернет-страхования обладают такими функциями, работоспособность которых совершенствуется.

Интернет-магазин — онлайн-страница, которая содержит «электронную витрину» какого-либо определённого вида товаров, где покупатель, с помощью своего браузера, может найти товар с помощью поиска, выбрать его и, зарегистрировавшись и указав необходимые контактные данные, сформировать заказ и оплатить его с помощью, например, электронных денег. Также, можно к заказу оформить доставку, а в случае возникновения трудностей обратиться к on-line консультантам. Конечно, Интернет-магазины не настолько безопасны, как, например, Интернет-банкинг и Интернет-страхование. Практически все Интернет-магазины — это не государственные образования, отчего вас легко могут обмануть, украсть деньги и тому подобное. Даже если создатель Интернет-магазина не преследует цель обмануть вас, защита персональных данных не такая мощная, как, опять же, в Интернет-банкинге.

Поэтому хакеры могут украсть данные вашего аккаунта и либо украсть деньги, либо оформить на вас кучу заказов. Однако, не смотря на небезопасность таких операций, пользователей Интернет-магазинов всё больше, ведь это очень удобно, не выходя из дома делать покупки, причём, иногда, по ценам, которые ниже в обычных магазинах (Рис. 2).



Рисунок 2 - Объемы продаж интернет магазинов в мировом масштабе

Финансовые Интернет-услуги за рубежом имели динамичное развитие ещё в начале 21-го века, так как быстрыми темпами росла сама Сеть и её влияние на рынок именно за рубежом и именно в это время. Банки до 2000-ных постепенно теряли свою репутацию, потому что не имели доступа к ипотечному кредитованию, рынку ценных бумаг, страховому бизнесу. Но теперь, благодаря Интернету, банки могут реализовать взаимодействие с этими элементами. Брокерские компании постепенно «захватывают» тех, кто активно действует на финансовом рынке, отчего уже сейчас брокерские компании контролируют более половины on-lineфинансовой деятельности частных лиц. Однако, самостоятельные банки, специализирующиеся только на электронном обслуживании, имеют разрешение государственных властей на выполнение on-lineопераций в реальном времени. Предоставление онлайн-кредитов за рубежом становится перспективным бизнесом, которым занимаются онлайнновые ссудные компании. Множество клиентов желают управлять своими счетами, личным кабинетом непосредственно со своего компьютера, подключенного к Интернет. То есть, имеется огромный спрос. Поэтому зарубежные банки тратят кучу средств для того, чтобы такая потребность клиентов была удовлетворена, тем самым увеличивая репутацию банка и привлекая новых клиентов. Первым банком за рубежом, который смог удовлетворить эту потребность, стал банк Mellon Bank, который в течение пару лет окупил средства, вложенные в Сеть. Поэтому и многие другие банки стали брать такой пример. Согласно исследованию, проведенному компанией International Data Corp., в 1998 году таких банков было ~1000, а на следующий год стало ~7000. В современном же мире за рубежом каждый банк предоставляет электронные услуги.

В России основное развитие финансовых Интернет-услуг приходится на середину 2000 года, когда возросла публичная активность поставщиков Интернет-услуг на финансовом и фондовом рынках. Благодаря доступности и универсальности протоколов Сеть, как уже было сказано ранее, позволяет предоставлять физическим и юридическим лицам интерактивный доступ к счетам, возможности оплачивать коммунальные платежи и услуги разнообразных видов связи, а в перспективе – производит операции с ценными бумагами на фондовых площадках. Считается, что одним из первых банков, который дал возможность клиентам удалённо пользоваться услугами банка, был "Гута-банк". Благодаря хорошим взаимоотношениям с телекоммуникационными операторами, Гута-бан смог создать в своей мере тиражируемые и универсальные решения для систем on-

lineплатежей за услуги связи. Возможным заказчиком являлась в то время МГТС. В 1999 году был запущен сервер автоматической авторизации кредитных карт Assist, который обрабатывал несколько тысяч запросов в короткий промежуток времени. Естественно, выросла производительность и доступность электронных платежных средств.

Что касается страхования (новой категорией Интернет-услуг для России в начале 2000-ных), то оно начало своё развитие с проекта Renins.com группы "Ренессанс Страхование". В это время спрос на Интернет-страхование стимулируется как за счет спроса на страховые услуги, так и за счет роста объема и усложнения характера коммерческих сделок. В проект Renins.com сначала планировалось только продавать через Сеть страховые полисы. Пользуясь таким сервисом Интернет-страхования, клиент покупал полис на 5-10% дешевле, чем в офисе компании. Но это происходило не потому, что компания проводит рекламную акцию, всё гораздо проще. Российские страховые компании, предоставляющие Интернет-страхование, сокращали свои накладные расходы в разы, отчего и цена на страхование была ниже при покупке полиса через Интернет, чем при покупке в офисе, где нужно было подписывать кучу бумаг и тому подобное.

Также, в России такое «шевеление» в сфере Интернет-услуг обращает на себя внимание «сверху», отчего было принято лицензировать предоставление таких услуг. Но лицензирование в то время, конечно, имело свои недостатки, и, к примеру, имея все нужные лицензии, проекту Renins.com запрещалось страховать коммерческие риски в секторе B2B, так как нужна ещё лицензия. Но, как выяснилось, «сверху» сами не знали, как должна выглядеть такая лицензия, однако обязательно, чтобы она была. Однако, несмотря на множество недостатков в развитии финансовых Интернет-услуг в России, сейчас большинство банков, страховых компаний имеют отличные онлайн-сервисы, помогающие клиенту как разобраться с той или иной проблемой, так и быстро управлять своими счетами, оформлять какие-либо документы и тому подобное.

Список литературы:

1. Алетдинова А.А., Королева Н.С. Влияние информационно-коммуникационных технологий на тенденции постмодернистского строя жизни // ИТпортал, 2016. №4 (12). URL: <http://itportal.ru/science/tech/vliyanie-informatsionno-kommunikats/>

2. Завиваев Н.С., Проскура Н.В. Подходы к формированию этапов развития телекоммуникационных услуг // Вестник НГИЭИ. 2016. № 12 (67). С. 91-95.

3. Исафилов Н.Т. Бутстрэппинг: поиск лучшего пути // Известия Санкт-Петербургского государственного аграрного университета. 2017. № 1 (46). С. 214-218.

4. Магомедов Р.М. Сервисы Web в образовательном процессе // Информатика и образование. 2017. № 1. С. 50-53.

5. Магомедов, Р.М. О понятии информационно-образовательного кластера образовательного учреждения // Вестник МГПУ. Серия "Информатика и информатизация образования". 2017. № 1. С. 62–69.

6. Шашкова А.В. Значение кодекса корпоративного управления банка России 2014 г // Вестник МГИМО Университета. 2014. № 4 (37). С. 253-263.

Нуждин Р.В.

МЕТОДИЧЕСКИЕ ПОДХОДЫ К БИЗНЕС-АНАЛИЗУ ДОХОДОВ ОРГАНИЗАЦИЙ ПО КРИТЕРИЮ ДОБАВЛЕНИЯ СТОИМОСТИ

Воронежский государственный университет инженерных технологий

Ключевые слова: бизнес-анализ; добавленная стоимость; доход; экономическая выгода; производственная организация; структура дохода.

Аннотация. Описаны стоимостные категории, характеризующие проявление синергетического эффекта. Обоснована структура дохода организации и его элементы. Изложены преимущества и недостатки методических подходов к бизнес-анализу структурных составляющих дохода.

Key words: business analysis; value added; income; economic benefit; industrial organization; structure of income.

Abstract. The cost categories that characterize the manifestation of a synergistic effect are described. The salary structure of the organization and its elements are justified. The advantages and disadvantages of methodological approaches to business analysis of the structural components of income are set out.

В ходе бизнес-анализа, массы доходов и поступлений по их видам, аккумулируемых в границах бизнеса производственной организации, следует рассматривать и другую сторону этого процесса –

распределение этой массы на доходы и отчисления акционеров; поставщиков ресурсов, услуг; государства; работников и прочие.

К стоимостным категориям, заслуживающим внимания относительно проявления синергетического эффекта в увеличении экономической выгоды, относятся: стоимость реализованной продукции от основной деятельности; поступления от других видов деятельности; вновь созданная стоимость; добавленная стоимость; свободный предпринимательский доход; маржинальный доход [1; 2; 5]. Если первые две категории описывают в стоимостном выражении массу дохода, то другие – в большей степени характеризуют структуру (элемента) дохода [6]. Поэтому имеет смысл анализировать те категории дохода, которые используются в менеджменте в поэлементном разрезе [3; 4].

Используемые в экономической теории и практике подходы к описанию структуры дохода описываются следующим равенством (рисунок 1).

Приведенная на рисунке 1 схема наглядно свидетельствует об ограниченности отмеченных видов стоимости, поскольку каждый из них отражает лишь какие-либо private стороны экономической деятельности организаций.

Если рассматривать элементы, составляющие массу вновь созданной стоимости организации, то она предстанет, в первую очередь, как разница между стоимостью продаж всей произведенной продукции, поступлений и всеми понесенными в процессе образования экономических выгод издержками, из которых исключены стоимостные затраты по возмещению трудовых усилий наемных работников со всеми сопутствующими выплатами в виде страховых отчислений [3; 4].



Рисунок 1 – Структура дохода производственной организации

В её составе присутствуют необходимый и прибавочный продукт, полученный в процессе производства сверх понесенных издержек и распределяемый между трудовым коллективом, акционерами организации и обществом в целом. Очевидно, что критерий вновь созданной стоимости потенциально несет в себе возможность анализировать основные результаты деятельности в любой организации, как тех, средства производства которых полностью принадлежат трудовому коллективу, так и в организациях со смешанной собственностью.

Однако данная категория имеет известную ограниченность в применении, так как не учитывает существенную величину капитализируемого дохода – стоимость возвращенного авансированного основного капитала, что является определенным препятствием для рекомендаций ее в качестве измерителя дохода в анализируемых производственных организациях, имеющих значительный недостаток другой части капитализируемого дохода – нераспределенной прибыли.

В экономически развитых странах в процессе управления коммерческими организациями длительное время применяются методы операционного анализа, который использует категорию маржинального дохода. Одним из обязательных условий использования категории маржинального дохода в бизнес-анализе является требование неизменности общих постоянных издержек организации в пределах данной производственной мощности. Однако в условиях усиливающего влияния факторов информационного и инновационного обеспечения экономической деятельности сложно обеспечить такое постоянство.

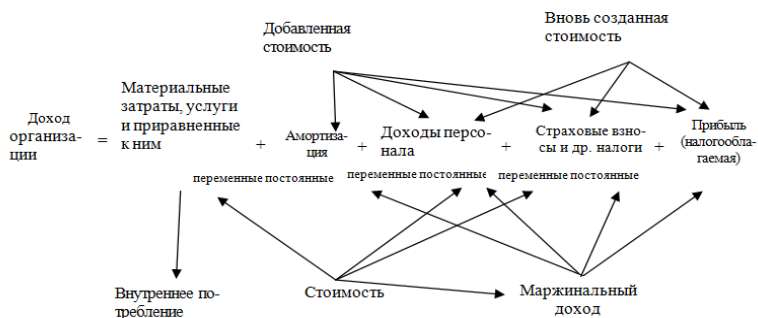
Показатель добавленной стоимости сегодня получил довольно многоаспектное применение [1; 2; 5; 6]. Являясь характеристикой «чистого» прироста стоимости, то есть, уменьшая ее на величину стоимости приобретенных материальных ресурсов и услуг, потребляемых в процессе производства, добавленная стоимость чаще всего используется как критерий оценки экономической деятельности организации, в том числе и прямых ее участников. Этот вид дохода более адекватно характеризует результаты деятельности, так как здесь уже имеют место амортизационные отчисления, то есть капитализируемый доход, тем самым оптимальнее оцениваются внутрифирменные достижения.

Для целей разработки стратегических и оперативных управленческих решений необходимо использовать в бизнес-анализе категорию «предпринимательская добавленная стоимость». С точки

зрения терминологии предпринимательская добавленная стоимость оценивается по критерию добавленной стоимости, однако в понимании сути дохода как предпринимательского своевременно внести существенные коррективы. Для целей бизнес-анализа предпринимательский доход рассматривается как продукт нового вида труда - предпринимательского, непосредственно связанного с рыночной системой хозяйствования, частной собственностью, вкладываемой в капитал, коммерческим риском и рыночной конкуренцией.

Размер предпринимательской добавленной стоимости в условиях отсутствия нормативной законодательной базы устанавливать точно и единообразно весьма сложно, однако, можно попытаться экономически обосновать её допустимые нижний и верхний пределы, то есть определенным образом определить её величину для целей бизнес-анализа.

Так, доход производственной организации зависит в существенной мере от выбираемой стратегии управления и места, занимаемого ею на рынке товаров, услуг, работ и ресурсов. Рассматривая выплату организацией из своего дохода налогов в государственные бюджеты всех уровней, необходимо интерпретировать их как доходы государства, так как из них формируется доходная часть бюджетов. Возмещающая стоимость потребленных предметов труда, работ и услуг, покупаемых у поставщиков ресурсов, производственная организация формирует их доходы.

Предпринимательская добавленная стоимость должна быть способной покрывать такие затратные статьи, как: текущие доходы работников, привлекаемых в экономическую деятельность на условиях найма, путем своевременной выплаты им заработной платы; обеспечение средств на медицинское, социальное и пенсионное страхование работников, то есть их будущие доходы.

Организация, не способная получить даже такого уровня дохода, не может, следовательно, возобновлять простой воспроизводственный процесс и является нежизнеспособной.

Стабильно устойчивый и конкурентоспособный бизнес производственной организации требует значительно больших средств на предпринимательскую, инновационную деятельность, создание и поддержание имиджа инвестиционной привлекательности и коммерческой надежности организации. Следовательно, предпринимательская добавленная стоимость должна обеспечивать такое направление деятельности и поддержания взаимовыгодных партнерских связей, как:

- капитализируемый доход через амортизацию;
- доход владельцев акционерного капитала в виде дивидендов, причем в таких размерах, которые заинтересовали бы их не только продолжать участвовать своим капиталом в бизнес-деятельности организации, но и поощряли к развитию инвестирование;
- доход банков от своевременного погашения кредиторской задолженности и выплаты процента за кредит;
- доход партнеров по экономической деятельности в виде коммерческих займов коммерческой организации;
- чистый доход собственников организации для реализации в будущем периоде.

Экономически оправдано вписывается в предпринимательскую деятельность такое понятие дохода, которым участники бизнес-деятельности могут свободно распоряжаться. К таким участникам должна быть отнесена сама организация в лице ее собственников и субъекты бизнес-деятельности – персонал. Свободная предпринимательская добавленная стоимость, таким образом, наиболее полно описывает возможности участников экономической деятельности для целей развития организации.

Список литературы

1. Брянцева Л.В. Оценка потенциала обеспечения промышленно-производственной безопасности на основе создания поликластерных формирований в АПК // Аграрный научный журнал. 2009. № 10. С. 70-75.
2. Брянцева Л.В., Полозова А.Н., Нуждин Р.В. Бизнес-анализ деятельности перерабатывающих организаций на основе сбалансированной системы показателей // Сахар. 2009. № 10. С. 18-24.
3. Полозова А.Н., Григорьева В.В. Определение затрат при производстве продукции на молочных предприятиях // Молочная промышленность. 2002. № 8. С.13.
4. Полозова А.Н., Григорьева В.В. Экономия затрат через совершенствование оплаты труда // Пищевая промышленность. 2002. № 12. С. 30.
5. Полозова А.Н., Брянцева Л.В., Нуждин Р.В. Развитие сопряженных отраслей свеклосахарного комплекса: тенденции, возможности, стратегии. - Воронеж: Научная книга, 2006. – 216 с.
6. Полозова А.Н., Брянцева Л.В., Гребнева И.В., Лохманова И.С. Алгоритмизация процесса управления доходами в предпринимательской деятельности // Системы управления и информационные технологии. 2007. Т. 27. № 1.3. С. 372-377.

Пухова М.М.

КЛЮЧЕВЫЕ ЧЕРТЫ ПРОЦЕССНОГО МЕНЕДЖМЕНТА В ОРГАНИЗАЦИЯХ

Воронежский государственный университет инженерных технологий

Ключевые слова: процессный менеджмент; организации; ключевые черты; преимущества; бизнес-процессы; элементы процессного управления.

Аннотация. Выявлена роль процессного менеджмента. Обоснованы ключевые черты процессного менеджмента. Охарактеризованы преимущества и параметры процессного подхода к менеджменту в производственных организациях.

Keywords: process management; organization; key features; advantages; business processes; elements of process management.

Abstract. The role of process management is identified. The key features of process management is justified. The advantages and parameters of the process approach to management in industrial organizations are described.

В настоящее время, которое характеризуется непрерывными и динамическими изменениями в политическом и социально-экономическом отношении, - управленческие, организационные, технологические и технические изменения очевидны и в значительной степени влияют на состояние экономической деятельности производственных организаций [1; 2; 3]. Возникает постоянная необходимость применения соответствующих методов и инструментов; менеджмента, а также обновления подходов к построению самой управленческой деятельности в организациях [4; 5; 6].

Чтобы нивелировать или смягчить влияние негативных факторов внешней среды, возникающих в ходе развития кризиса, необходимо обратиться к базовому движителю экономической деятельности – системе её менеджмента, и рассмотреть ее, прежде всего, как процесс, в котором действуют общие законы и закономерности управления бизнесом, специфично проявляющиеся в каждом конкретном производстве.

В связи с этим представляет интерес выяснить: в чем заключается современное понимание процессного менеджмента, какова роль бизнес-процесса как объекта управления, имеют ли место недостатки в процессном управлении.

Прежде всего, обращают на себя внимание следующие ключевые черты процессного менеджмента:

- с концептуальной точки зрения идея процессного подхода связывает самоуправление с процессами самым теснейшим образом, представляя управленческие функции, состоящие из операций (действий), суть которых неотделима от понятия «процесс», поскольку имеет временные границы;

- несмотря на отсутствие четких стандартов процессного управления, указанием о целесообразности его внедрения можно считать стандарт ИСО 9001:2000, в котором имеется упоминание о «процессном подходе» как способе выявления и реализации возможностей для улучшений в организациях;

- основополагающим признаком процессного управления является его ориентация на бизнес-процессы, поскольку последние, в отличие от организационной структуры, меняются реже;

- особенностями процессного управления являются такие, как: обеспечение связи между отдельными процессами по горизонтали; самоорганизация; наличие владельца процессов; наличие рыночных получателей (заказчиков).

Специалистами, занимающимися изучением проблем процессного управления установлено, что с помощью процессного менеджмента можно:

- построить не только оперативное, но и стратегическое управление организацией на базе ключевых показателей эффективности (КПЭ), в том числе с применением системы сбалансированных показателей (ССП);

- отслеживать и анализировать практически все взаимодействия между внутренними и внешними участниками деятельности организации, решать сложные задачи без разбиения их на более простые, формировать межфункциональные команды, состав которых не зависит от принадлежности их потенциальных участников к определенным подразделениям организации и от локализации рабочих мест;

- сформировать команды выстраивания управляемых процессов, уменьшить в них число стыков, оптимизировать их путем исправления ошибок, сокращения избыточности, упрощения ключевых функций;

- снизить функциональные барьеры между подразделениями за счет усиления горизонтальных связей, более четко определить ответственность конкретных работников, облегчить прослеживаемость деятельности организации, делать ее более прозрачной за счет

единства информационных потоков, снизить издержки организации, вызванные дублированием функций.

Как правило, в зависимости от характера деятельности выделяют четыре вида бизнес-процесса: управленческие, технологические, процедурные, исполняемые; к базовым категориям бизнес-процессов относят: основные, обеспечивающие, развития и управления; к элементам бизнес-процесса относят: владельца процесса, технологию, систему показателей, регламент, ресурсы; в зависимости от сферы отношений выделяют: внешние и внутренние бизнес-процессы; по уровню иерархии существуют: базовые бизнес-процессы и подпроцессы, которые могут быть подвергнуты композиции; по вкладу в создание стоимости выделяют: основные и вспомогательные. Перечисленные атрибуты бизнес-процессов, как мы считаем, дополняя друг друга, создают целостную картину восприятия этой категории, придавая ей признак системности.

Особую роль при этом мы отводим «исполнителю процесса» - менеджеру, которому в настоящее время при характеристике процессного подхода уделяется, на наш взгляд, недостаточно внимания.

Такой взгляд соответствует современным подходам к восприятию производственной организации как организации людей, объединенных общей целью деятельности и ее результата, в частности:

- органический подход дает новое представление организации подобно живой системе, существующей в окружающей среде. Согласно ему введены в научный оборот такие ключевые понятия как цели, потребности, интересы, мотивы, а также циклы жизнедеятельности организации и коллективы людей в ней. В организации предполагается управляющая и управляемая системы как собрание частей процесса, соединенных линиями управления, коммуникации и контроля;

- гуманистический подход к трактовке организации с позиций культуры рассматривает вопросы управления в рамках определенных ценностей, правил, принятых норм поведения, исповедуемых человеком как самостоятельной, активной, развивающейся личностью;

- психологический подход предлагает к использованию богатый спектр теоретических положений мотивации человека и коллектива людей к полезной бизнес-деятельности.

С этих позиций, как мы считаем, процессное управление предполагает в качестве необходимого следующее: выявление процессов, необходимых для системы менеджмента, включающих процессы управления производством и управление управлением;

определение последовательности этих процессов, их взаимосвязи и координации; определение критериев и методов, необходимых для оценки результативности этих процессов; обеспечение всех процессов управления всеми видами ресурсов, в том числе, материальными, информационными, временными и людскими. При этом процессный подход рассматривается как цепь взаимосвязанных и последовательных действий менеджмента, структурированных так, как это показано на рисунке 1.



Рисунок 1 - Структура аспектов процессного менеджмента

Параметры разработанного нами подхода к процессному управлению применительно к производственным организациям в сконцентрированном виде приведены в таблице 1.

Таблица 1 - Параметры подхода к процессному менеджменту в производственных организациях

Параметры	Краткая характеристика
Построение	Логистическая последовательность взаимодействия производственных модулей в системе на основе добровольности и партнерства
Понимание процесса управления	Устойчивая, целенаправленная совокупность взаимосвязанных видов деятельности, протекающий по определенной технологии, преобразующей входы в выходы, представляющие ценность для потребителя в пограничных точках взаимодействия.
Субъект управления процессом (процессами)	Занимает четкое положение в организационной структуре. Обладает всеми необходимыми ресурсами для обеспечения реализации и достижения эффективности процесса. Руководитель – «владелец» процесса с правом креативности решений и ответственности за результаты
Координация процессного управления на основе измеряемости и фиксации его параметров	Документальное закрепление параметров и режимов процессного управления; документальное отражение процессов управления в логистическом и функциональном разрезе

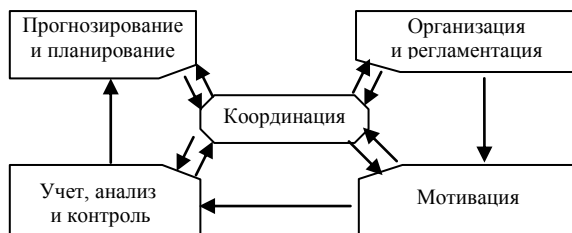
При разработке концептуальных положений внедрения процессного менеджмента в производственных организациях, таким образом, необходимо принимать во внимание, во-первых, специфические черты его бизнес-процессов и факторов, влияющих на бизнес-деятельность, а во-вторых, отмеченные бизнес-преимущества менеджмент-процессов.

Список литературы

1. Брянцева Л.В. Оценка потенциала обеспечения промышленно-производственной безопасности на основе создания поликластерных формирований в АПК // Аграрный научный журнал. 2009. № 10. С. 70-75.
2. Брянцева Л.В., Макушников Е.С. Управление развитием организации как системы // Экономика и предпринимательство. 2014. № 1-2 (42-2). С. 847-850.
3. Нуждин Р.В., Полозова А.Н., Лохманова И.С. Стратегическое партнерство в свеклосахарном комплексе // Сахар. 2006. № 1. С. 20-27.
4. Полозова А.Н., Брянцева Л.В., Нуждин Р.В., Лохманова И.С. Управление бизнес-развитием на основе инструментов реинжиниринга: практическая реализация // Сахар. 2007. № 12. С. 11-16.
5. Полозова А.Н. Определение затрат при производстве продукции на молочных предприятиях // Молочная промышленность. 2002. № 8. С. 13.
6. Полозова А.Н., Брянцева Л.В., Нуждин Р.В., Лохманова И.С. Управление бизнес-развитием на основе инструментов реинжиниринга: методологические основы // Сахар. 2007. № 11. С. 32-33.

Разаков Ж.П., Жигульских В.Ю.

РОЛЬ ЛОГИСТИКИ В ДЕЯТЕЛЬНОСТИ СОВРЕМЕННЫХ ПРЕДПРИЯТИЙ

*Баткенский государственный университет,
Воронежский экономико-правовой институт*

Ключевые слова: логистика, логистические системы, издержки, логистические принципы.

Аннотация: в статье рассмотрены вопросы построения эффективных логистических систем современными российскими предприятиями и выбор наилучших логистических принципов.

Keywords: logistics, logistics systems, the costs logistics principles.

Abstract: The paper deals with the construction of efficient logistics systems with modern Russian enterprises and the choice of the best logistics principles.

На сегодняшний день, большинство зарубежных компаний, добиваясь успеха в предпринимательской деятельности, используют не только маркетинговые подходы, но и методы управления потоковыми процессами, такие как логистика. По нашему мнению, значение логистики очень велико для клиентов, поставщиков предприятия, его владельцев и акционеров, так как она координирует все структуры предприятия. Задача производственной логистики - создать и обеспечить эффективное функционирование системы управления материальными ресурсами на предприятии. Логистика оптимизирует все процессы на предприятиях.

Логистические концепции и системы позволяют ускорять оборачиваемость оборотного капитала, снижать себестоимость производства, обеспечивать полное удовлетворение потребителя в качестве товаров и сервиса. Отдел логистики является обязательным в составе организационной структуры успешного предприятия [1].

Логистика охватывает весь спектр деятельности предприятия: планирование, реализацию, контроль затрат, перемещение и хранение материалов предприятия. Логистическими действиями считают: обслуживание клиентов, осуществление транспортировки, управление запасами, управление информационным потоком. Применение именно составляющих логистики позволяет избежать кризисного состояния [2].

Считаем, что транспорт является важнейшим фактором логистики, так как ни одно предприятие не сможет существовать без доставки готовой продукции потребителю. Благодаря ряду факторов, которые оказывают влияние на эффективность передвижения производственных запасов, возникает необходимость выполнять следующие логистические функции: географическую специализацию, консолидацию ресурсов, уравнивание спроса и предложения, защиту от неопределенности. Конечная логистическая операция на предприятии - обработка заказов. Взаимодействие отдельных звеньев логистической цепи осуществляется техническим, экономическим, финансовым и другими уровнями интеграции. Использовать логистику необходимо для ускорения получения информации и повышения уровня обслуживания производственного процесса. К особенностям работы логистических систем относят: широкий ассортимент

реализуемых товаров; независимый, динамичный спрос на товары; высокие требованиями к обслуживанию; близость складской сети к потребителю; наличие посредников [3].

Нерешенные вопросы логистического сервиса, не позволяют осуществлять эффективное продвижение товаров на рынок. Многим транспортным узлам характерна несогласованность во взаимодействии смежных видов транспорта, участвующих в процессе перевозок. Согласно исследованиям Международного валютного фонда, затраты на логистику составляют на уровне предприятий — от 4% до более чем 30% доходов, у европейских предприятий этот показатель колеблется в пределах от 9% до 11% [5].

В процессе глобализации производства и торговли логистике отводится важная роль. В связи с чем, значение логистики на каждом предприятии увеличивается, и большая часть затрат приходится на транспортные расходы. Доля логистических затрат существенно возрастает, когда предприятия сокращая производственные затраты ищут более дешёвые ресурсы за рубежом. Одна из целей логистики, состоит в замене запасов материалов информацией о возможности их быстрого приобретения. В связи с чем, теория управления запасами включает несколько методов: метод ABC, «Канбан», «Джит». Рассмотрим метод ABC. Согласно ему, все изделия, находящиеся на складе, можно поделить на три группы:

- а) изделия А - наиболее ценные, но они составляют только 10-20% от общего количества продукции;
- б) изделия В - средние по стоимости, но они составляют 30-40% от всего объема продукции,
- в) изделия С - самые дешевые и самые массовые (40-50% общего объема хранения).

В результате чего делаем вывод, что на 20% продукции, находящейся на складе, приходится 80% вложенных в запасы средств. То есть, можно сказать, что большая часть капитала предприятия - напрасная трата средств.

Используя концепции логистики, возможно сократить транспортные издержки и издержки на хранение и обеспечить высокую конкурентоспособность предприятия [6]. Американские и европейские бизнес-структуры широко применяют в деятельности принципы логистики. Об отечественном рынке можно сказать, что в связи с конкуренцией, в том числе международной, ускорением и усложнением экономических процессов, появляется острая необходимость детально анализировать и пересматривать понятия и принципы работы предприятия. Актуальное решение этой задачи -

применять логистическую концепцию. Эффективное функционирование предприятия, использующего логистику, достигается благодаря: снижению себестоимости товара; повышению надежности и качества поставок [4].

С помощью правильной организации логистики возможно: повысить эффективность производства; сократить потери рабочего времени; сократить затраты труда; повысить рентабельность производства предприятия. Если логистика организована неправильно, то предприятию грозит: низкое качество обслуживания потребителей, потеря клиентов и доли на рынке; увеличение затрат на эксплуатацию оборудования; неэффективная организация материальных потоков.

В российской практике организации сбыта, логистические решения, позволяющие разумно распределять товарно-материальные потоки, рационализировать схемы доставки ресурсов, создавать распределительные центры, встречаются довольно редко. Логистические решения организации сбыта приветствуются больше иностранными компаниями. Российским предприятиям необходимо использовать принципы и инструменты бережливого производства в логистике, такие как канбан, система 5S, принцип «точно вовремя», принцип автономизации, что позволит повысить эффективность деятельности предприятия, производительность труда, улучшить качество выпускаемой продукции, снизить издержки и устранить производственные потери.

Вышеизложенное позволяет заключить, что, внедрив принципы бережливого производства в логистическую цепь на предприятии, возможно ускорение процесса оказания логистических услуг, к нему относится: хранение, доставка товаров конечному потребителю. Предприятие использует большие затраты на незавершенное производство – более 90 % работы простаивает, тем самым влияя на скорость оказания логистических услуг. Несмотря на явные преимущества логистики в деятельности предприятия, следует отметить, что логистические издержки являются одной из самых больших статей расходов организации, уступая только материальным затратам. Для логистики справедлив «закон Парето»: в процессе логистических услуг 80 % задержек являются результатом менее 20 % действий. Решить проблему задержек в логистике можно: найдя 20 % действий; сократив время производственного цикла на 80 %; обеспечив своевременность поставок на уровне 99 %.

Предприятия, перешедшие на организацию производства по принципам логистики, в настоящее время, рационально организуют производственный цикл своего предприятия;

осуществляют закупку сырья и материалов; выбирают поставщиков, организывают процесс производства продукции. Несмотря на значительный рост интереса к логистике у предприятий и отдельных правительственных институтов, существует недостаточное восприятие логистики в обществе. Однако, опыт развитых зарубежных стран показывает нам, что логистика играет стратегически важную роль. Валовый национальный продукт ведущих промышленно развитых стран, в размере 20-30 %, связан с логистическими системами. Сокращение на 1% логистических издержек равно 10%-ному увеличению объема продаж фирмы.

Подводя итоги, важно подчеркнуть, что для российского рынка необходимо разработать стратегию развития системы логистики предприятий на период не менее, чем 10-15 лет и включить ее в стратегию развития на данный период в качестве полноценной составляющей. Основные блоки стратегии должны включать: сформулированные основные требования, цели и задачи для блока логистики в долгосрочной перспективе; целенаправленную работу с поставщиками; долгосрочную программу модернизации и развития товаропроводящих каналов. Это позволит вывести российских производителей на качественно новый уровень экономического развития.

Список литературы

1. Безпалов В.В., Петросян А.Д. Развитие методологии управления внешнеторговой деятельностью в региональных промышленных комплексах в условиях либерализации внешнеэкономических отношений. - Москва, 2010. – 170 с.
2. Джамай Е.В., Демин С.С. Анализ текущих тенденций и прогноз развития отечественного рынка гражданской авиационной техники // Гуманитарные, социально-экономические и общественные науки. 2015. № 6-2. С. 133-137.
3. Капитонов И.А. Критерии определения рациональности развития объектов возобновляемой энергетики // Лизинг. 2012. № 1. С. 40-45.
4. Кожина В.О. Транспорт как важнейший рычаг интеграционных процессов в мировой экономике // В сборнике: Инновационная наука: прошлое, настоящее, будущее сборник статей Международной научно-практической конференции: в 5 частях. 2016. С. 164-167.
5. Малова Т.А., Сысоева В.И. Мировой рынок нефти: поиск равновесия в условиях новой «нефтяной» реальности // Вестник МГИМО Университета. 2016. № 6 (51). С. 115-124.

6. Самарин И.В., Орлов А.И. Стратегическое планирование на предприятии: численные методы оптимизации многопараметрических функций в задачах стратегического планирования // Статистика и Экономика. 2014. №4. С. 167 – 173.

Смолянинова И.В., Ахмедов А.Э., Шаталов М.А.

КОМПЛЕКСНЫЙ ПОДХОД К ФОРМИРОВАНИЮ СИСТЕМЫ МЕНЕДЖМЕНТА КАЧЕСТВА ПРЕДПРИЯТИЯ

Воронежский экономико-правовой институт

Ключевые слова: менеджмент качества, управление, предприятие, качество, эффективность предприятия.

Аннотация: В статье рассмотрен комплексный подход при формировании менеджмента качества предприятия, проведен сравнительный анализ, выделены сильные и слабые стороны и предложены пути повышения эффективности менеджмента качества предприятия.

Key words: quality management, management, enterprise, quality, efficiency of the enterprise.

Abstract: In the article the complex approach is considered at formation of a quality management of the enterprise, the comparative analysis is spent, strong and weak sides are allocated and ways of increase of efficiency of quality management of the enterprise.

Наука государственного управления занимается вопросами определения и регулирования качества работ, товаров и услуг. Качество - это один из ключевых элементов по повышению уровня жизни, безопасности экологической среды и социально-экономического развития. Качество является комплексным понятием, отражающим эффективность каждого отдельного элемента: разработку стратегии и миссии предприятия, маркетинговую и кадровую политику и тому подобное. Наиболее важным этапом любого развития предпринимательской структуры является постоянное совершенствование и поддержание качества продукции и предоставляемых услуг, поскольку потребитель прямо и косвенно определяет, насколько предприятие будет эффективным.

Поскольку качество является комплексным понятием, оно многогранно и имеет различные аспекты. Сегодня следует выделить 5 основных аспектов качества:

- философский (качество определяется как существенная определенность объекта);

- социальный (качество определяется отношением определенного субъекта или общества к объекту. В социальном отношении качество рассматривают как категорию, основанную на уровне демографических, религиозных и культурных особенностей. Примером этого является отношение отдельного потребителя или общества к качественным характеристикам продукта или услуги);

- технический (качество является совокупностью характеристик подобных объектов в пределах их технических характеристик. Для выделения технической стороны качества используют определенный эталон, с которым сравнивают объект);

- экономический (качество является результатом потребления или использования объекта и удовлетворение потребностей потребителя);

- правовой аспект (качество определяется соответствием нормативным документам).

Понятие качества изучается длительный период, и сегодня необходимо выделить лучший опыт определения качества для применения в современной среде. Нами исследованы основные подходы к определению категории «качество» и применение отдельных ее аспектов в современном государственном регулировании и непосредственно в деятельности малого и среднего бизнеса (МСБ).

В законодательстве нашей страны также закреплены некоторые аспекты качества. Основное внимание в формировании качества уделяется продовольственной безопасности. Государство создает механизмы обеспечения продовольственной безопасности с ориентацией на здоровье человека и повышение качества жизни. Согласно законодательству качеством пищевых продуктов считают степень совершенства свойств и характерных особенностей пищевого продукта, способных удовлетворить потребности (требования) и пожелания тех, кто потребляет или использует этот пищевой продукт.

Международный опыт свидетельствует, что для повышения уровня качества товаров, услуг и жизни деятельность должна осуществляться на основе разработки эффективных систем и моделей менеджмента качества. Нормативная основа для создания подобных систем обеспечивается международным стандартом ISO 9001. Современная практика показывает, что внедрение и сертификация системы менеджмента качества в соответствии с этим стандартом в различных организациях повышает эффективность и согласованность работ, рациональное использование ресурсов, ориентацию внимания на потребителя, что приводит к повышению уровня его

удовлетворенности. Внедрение системы менеджмента качества на основе вышеупомянутого стандарта уже позволило в развитых странах определить подходы и ориентиры к созданию качественных систем управления органов местного самоуправления и исполнительной власти, в соответствии с национальной и местной специфики.

Нормы ISO определяют требования, которые должна выполнить система менеджмента качества. Ее применение и эффективное функционирование подтверждают сертификатом. Нормы ISO 9001 непосредственно не касаются качества товара или услуги. В первую очередь, это гарантия эффективного управления организацией. Сертификат качества ISO - это возможность доказать, что организация является компетентным партнером и провоцирует повышение уровня доверия.

В мире уже сертифицировано более 900 тыс. бизнес-структур. Наибольшие цифры среди сертифицированных предприятий показывают Великобритания, США, КНР, Япония, Италия, Испания, Франция, Германия и Индия.

Нормы ISO для нашего государства приобретают актуальность в контексте обеспечения продовольственной безопасности и политики импортозамещения. Система менеджмента качества косвенно в стратегической перспективе может помочь [2;6]:

- повысить уровень качества товара или услуги;
- повысить уровень экологической безопасности;
- повысить уровень эффективности производства;
- систематизировать все уровни управления;
- обеспечить конкурентоспособность;
- принимать участие в международных программах и проектах;
- привлекать иностранных инвесторов.

Поскольку качественное развитие МСБ зависит непосредственно от государственного регулирования, целесообразно рассмотреть особенности качества обслуживания. В современной практике определения качества обслуживания выделяют два основных подхода: японский и американский. В японской модели выделяют 5 основных категорий качества обслуживания:

- внутренняя (которая является для потребителя незаметной) - качество услуг, технологий обслуживания, функционального сотрудничества и взаимодействия подразделений организации;
- материальная (которая является заметной для потребителей) - особенности и формат дизайна, качество материалов;
- нематериальная - уровень получения комфорта, рекламная деятельность;

- психологическая - соблюдение общепринятых принципов обслуживания;

- продолжительность обслуживания - время при ожидании, оперативность обслуживания.

В американской модели качество обслуживания определяют на основе 3 основных категорий:

- техническая - соблюдение требований и стандартов к материально-технической базе;

- функциональная - компетенция персонала, то есть способность качественно и эффективно выполнять задачи и обязанности;

- этическая (социальная) - позиция организации на рынке, определенная на основе мониторинга рынка потребителей.

По нашему мнению, в нашей стране, с позиции развития бизнеса и социально-экономического эффекта, в качестве обслуживания следует выделять 2 основные позиции:

- внутренняя (качество обслуживания, незаметная для потребителя, приносит наибольшую пользу предприятию);

- внешняя (качество обслуживания, заметна для потребителя и приносит ему наибольшую пользу).

На наш взгляд, эффективное взаимодействие этих основных категорий, даже при их противодействии друг с другом, приведут к максимальному социально-экономическому эффекту, учитывающему интересы бизнеса и населения.

В современном качестве обслуживания выделяют 2 основных вида параметров: количественные и атрибутивные.

Количественные параметры включают:

- время и период ожидания;

- время, за которое предоставляется услуга;

- численность персонала, обслуживающего клиента;

- общая численность персонала.

Атрибутивные параметры включают:

- уровень доверия;

- простота доступа к получению качественной услуги;

- безопасность получения услуги;

- компетентность при предоставлении услуги;

- коммуникабельность персонала по обслуживанию;

- имидж;

- авторитет.

Основная цель экономического и социального развития в различных странах и их регионах основывается на улучшении

качества жизни населения. Поэтому в процесс социально-экономического развития следует включать следующие параметры:

- механизмы по повышению уровня дохода, образования, здравоохранения каждого гражданина;
- механизмы по созданию благоприятных условий для роста самоуважения гражданина в социальном, политическом, экономическом и институциональном измерении;
- механизмы по увеличению уровня свободы гражданина, в том числе и экономической.

На основании изучения и анализа существующих принципов государственного регулирования были сформированы критерии качественного развития МСБ, а именно:

- доступность государственной поддержки;
- уменьшение административного давления;
- инфраструктурно-социальная поддержка;
- государственно-частное партнерство;
- гарантии безопасной деятельности.

В соответствии с указанными критериями следует определять качественное развитие малого и среднего бизнеса как государственный управленческий процесс, направленный на создание условий доступности государственной поддержки, уменьшение административного давления, инфраструктурно-социальной поддержки, государственно-частного партнерства и гарантий безопасной деятельности.

Таким образом, общенациональная стратегия Российской Федерации нацелена на государственное регулирование бизнеса, основываясь на обеспечении системного подхода к решению проблем в равных условиях конкуренции для всех бизнес-субъектов при входе в рынок, устранения неоправданных административных препятствий, общего ограничения вмешательства государства в хозяйственную деятельность при усилении государственного регулирования в части создания стабильных «правил игры».

Список литературы

1. Камбердиева С.С., Кабисов К.А., Хетагуров Г.В. Проблемы малого и среднего предпринимательства в современных условиях // Устойчивое развитие горных территорий. 2012. № 3. С. 95-96.
2. Кокорев А.С. Инновации на промышленных предприятиях // Евразийский юридический журнал. 2017. № 8 (111). С. 360-362.
3. Недоспасова О.П. Корпоративные инвестиции в человеческий капитал как условие инновационного развития отечественной

промышленности // Вестник Томского государственного педагогического университета. 2013. № 12 (140). С. 72-77.

4. Пушкарева Л.В. Теория и методология формирования социально ориентированной системы маркетинга на предприятии // Диссертация на соискание ученой степени доктора экономических наук. - Санкт-Петербург, 2007. – 329 с.

5. Самарин И.В. Формализация задачи обоснования среднесрочного плана деятельности для построения автоматизированной системы управления стратегического планирования на предприятии // Инновации и инвестиции. 2014. № 4. С. 177.

6. Косьмин А.Д., Кузнецова О.П., Косьмина Е.А. Проблемы достижения гармонического сочетания телеологических механизмов рынка и государства // ИТпортал, 2017. №2 (14). URL: <http://itportal.ru/science/economy/problemu-dostizheniya-garmonicheskoi/>

Шихалиева Д.С.

**ТЕОРЕТИЧЕСКИЕ АСПЕКТЫ ФИНАНСОВОГО
МЕНЕДЖМЕНТА КАК ИСКУССТВАУПРАВЛЕНИЯ
ФИНАНСАМИ ПРЕДПРИЯТИЙ**

*Московский гуманитарно-экономический университет
Северо-Кавказский институт (филиал)*

Ключевые слова: финансовые ресурсы, финансы предприятий, финансовый менеджмент, финансовые результаты, искусство управления.

Аннотация: Финансовый менеджмент рассматривается как управление финансами и денежными потоками предприятия, а также изучает вопросы формирования оптимальной системы эффективного использования капитала. В статье предлагается рассмотреть категорию финансового менеджмента как искусство управления финансами.

Key words: financial resources, enterprises finances, financial management, financial performance, management skill.

Abstract: Financial management is considered as management of finances and cash flows of the company, and also examines the issues of forming optimal utilisation of capital. The article proposes to consider the category of financial management as the art of financial management.

Теоретические аспекты финансового менеджмента широко освещаются в зарубежной и отечественной экономической литературе.

Зарубежные ученые рассматривают финансовый менеджмент как управление финансами фирмы в целях максимизации уровня дивидендов, доходности акций, прибыли. Российские теоретики и практики определяют финансовый менеджмент как науку об управлении финансами предприятий (организаций), направленную на реализацию их тактических и стратегических целей [1].

Финансовый менеджмент изучает вопросы формирования оптимальной системы эффективного использования капитала и представляет собой механизм управления движением финансовых ресурсов и денежных потоков предприятия [2].

Финансовый менеджмент характеризуется также как профессиональная деятельность, направленная на управление финансовыми отношениями, возникающими между хозяйствующими субъектами. Это предполагает управление активами и пассивами предприятия, проведение финансового анализа и разработку финансового планирования, т.е. принятие управленческих решений в плоскости финансов. Одним из важнейших факторов, оказывающих влияние на процесс принятия решений, является личностная оценка руководителя [3]. Любое решение, в том числе финансового характера, всегда базируется на чьей-то системе ценностей.

В связи с этим мы предлагаем рассматривать финансовый менеджмент не только как науку и практику, но и как искусство управления финансами. Искусство управления финансами заключается в умении финансового менеджера, профессионально чувствуя ситуацию, применять теоретические знания на практике. Выбирать то единственно верное, наиболее оптимальное решение, которое не только позволит минимизировать финансовые или налоговые риски, обеспечит высокие финансовые результаты, но при этом не будет противоречить интересам людей (работников, акционеров и т.д.).

Финансовые результаты предприятия опосредуются, прежде всего, социальной значимостью и чистотой сознания руководителя (топ-менеджера), грамотно сформулированной миссией организации и ориентацией на человеческий капитал [2]. Миссия организации должна быть чистой, то есть социально направленной. Прибыль, полученная любой ценой, - это утопическая финансовая политика. Финансовый менеджер должен понимать, что в сложных современных условиях рыночной экономики залогом процветания предприятия (организации) является умение служить потребителю, что представляет собой квинтэссенцию понятия «искусство управления финансами».

Следовательно, финансовый менеджмент может использоваться в следующих основных ипостасях:

- 1) как наука об управлении финансовыми ресурсами и денежными потоками предприятий;
- 2) как непосредственно практика управления финансами;
- 3) как искусство управление финансами.

В отечественной экономической литературе финансовый менеджмент наиболее часто понимается в первых двух направлениях.

Реализуя на практике третье направление понимания сущности категории «финансовый менеджмент», следует учитывать особенности современного состояния и развития российской экономики в целом и ее отдельных хозяйствующих субъектов в частности. Эти особенности формируются в несколько иной системе координат, где вектор финансово-экономического развития определяется теми или иными политическими решениями, в том числе и в международной сфере.

Разнонаправленность цен на нефтяном рынке, волатильность валютного рынка, зависимость уровня инфляции от многообразных факторов требует сегодня от финансовых менеджеров любого уровня управления высокого профессионализма и искусства принятия финансовых решений.

Список литературы

1. Финансовый менеджмент: теория и практика: Учебник/ Под ред. Е.С. Стояновой. -М.: «Перспектива», 2010.-656с.
2. Шихалиева Д.С., Беляева С.В. Финансовый менеджмент: искусство управления финансами. Учебное пособие. - Минеральные Воды, 2016. - Издательство: ИП Бойченко Надежда Михайловна. - 316с.
3. Я-менеджер. Деловые игры. /Асанов А.М., Ажмуратова М.А., Байда Т.П., Банникова Н.В., Бельченко О.А., Воропинова О.А., Германова Ю.И., Давыдянц Д.Е., Динякова С.В., Джантотаева Э.Ю., Ермакова Н.Ю., Зеркалева Л.С., Исаков Н.В., Ишук А.И., Карданова Л.И., Кандиев Ю.С., Канцеров Р.А., Клоц С.Н., Коломиец Л.Г., Кудряшов О.А. и др. Пятигорск, 2007. - Издательство "РИА на КМВ». -270с.
4. Анциферова И.В., Будянская И.М. Возможности менеджмента для инновационного развития организаций, осуществляющих деятельность по развитию нанотехнологий // Научное обозрение. 2012. № 6. С. 590-594.
5. Бирюков А.Н., Раянова Г. Н. Анализ чувствительности для критерия оценки инвестиционного проекта // Иннов: электронный

научный журнал, 2017. №2 (31). URL:
<http://www.innov.ru/science/economy/analiz-chuvstvitelnosti-dlya-kriter/>

6. Игошин А.Н., Черемухин А.Д. Сущность экономического роста, его типы и измерители // Вестник НГИЭИ. 2015. № 5 (48). С. 52-58.

ЮРИСПРУДЕНЦИЯ

Блащенко Б.О.

ПРОБЛЕМЫ ПРАВОВОГО РЕГУЛИРОВАНИЯ ГОСУДАРСТВЕННО-ЧАСТНОГО ПАРТНЕРСТВА

Воронежский экономико-правовой институт

Ключевые слова: право, государственно-частное партнерство, правовое регулирование, государственная политика.

Аннотация. Статья актуализирует основные проблемы правового регулирования государственно-частного партнерства, предложены пути их преодоления.

Keywords: law, public-private partnership, legal regulation, state policy.

Abstract. The article updates the main problems of legal regulation of public-private partnership, suggests ways to overcome them.

В современных политических и экономических условиях особо актуализируется необходимость системной государственной стратегической политики по созданию дополнительных финансовых механизмов и стимулов для более активного привлечения инвестиций частного сектора в развитие общественно значимых для Российской Федерации, её субъектов, муниципальных образований инфраструктурных сфер жизнедеятельности.

Актуальность выработки стратегических направлений по формированию условий для ускоренного развития общественной инфраструктуры вызвана введением в действие федерального закона «О стратегическом планировании в Российской Федерации», обозначившим полномочия органов публичной власти по определению ресурсного обеспечения для достижения целей и задач в решении проблем социально-экономического развития.

Это предопределяет основные стратегические направления по развитию механизмов государственно-частного партнёрства, направленных на учёт принципов взаимодействия публичных органов власти с субъектами частного сектора в нормативных правовых документах по прогнозированию, планированию и программированию в целях необходимости, возможности и целесообразности использования частных инвестиций в общественно значимых инфраструктурных сферах на этапе формирования проектов. Такой подход государственного управления определяет формирование

системы нормативных правовых документов стратегического планирования на уровне субъекта РФ.

Система нормативных правовых документов должна предусматривать достижение эффективности государственного управления процессами и отношениями социально-экономического развития субъекта РФ, не исключая последующую корректировку в ходе реализации государственных программ в зависимости от внешних и внутренних условий. То есть, стратегическое планирование социально-экономического развития, основанное на разработке перспективных целевых программ развития региона, предопределяет объективную необходимость включения системы комплексного управления организационными и финансовыми механизмами формирования проектов государственно-частного партнёрства, доказавшие свою эффективность на практике. Вместе с тем система государственного управления формированием и последующим развитием механизмов государственно-частного партнерства должна также предусматривать доступность субъектов частного сектора к участию в инвестиционных проектах по строительству, реконструкции и модернизации общественных инфраструктурных сфер на конкурсной основе [1; 5].

При этом система управления государственно-частного партнёрства должна обеспечивать эффективность механизма привлечения инвестиций частного бизнеса в инвестиционные проекты, поскольку основным фактором, сдерживающим активность субъектов частного сектора в долгосрочном сотрудничестве с публичными органами власти, являются финансовые аспекты.

Основным отличием принципа государственно-частного партнёрства при разработке и реализации проектов на основе концессионных соглашений от государственного заказа и других форм является обязательное финансирование создания и реконструкции объекта государственной (муниципальной) собственности частным партнёром, при этом публичный партнёр (концедент) вправе компенсировать часть затрат, понесённых на реализацию проекта [3; 6].

Следует также отметить, что согласно рекомендациям по применению федерального закона № 224-ФЗ при среднем сроке заключения концессионных соглашений в России, составляющим 13,1 года, такие соглашения не могут быть заключены на срок менее трёх лет, поскольку в противном случае, исходя из долгосрочного характера данной формы, возникает необходимость возврата вложенных частных инвестиций. Для привлечения частного сектора в

проекты государственно-частного партнерства на основе концессионных соглашений, как особо значимой формы участия бизнеса органы публичной власти должны использовать режимы льготного налогообложения во весь период действия концессионного соглашения. Однако в ряде субъектов РФ установлены нормы ставок по льготному налоговому обложению, не всегда удовлетворяющие частного партнёра, что снижает степень участия частных инвестиций в общественно значимые инфраструктурные сферы. Как свидетельствуют результаты исследований, проведённых НП «Центр развития государственно-частного партнёрства», достижение эффективности системы поддержки бизнеса, в том числе на основе концессионных соглашений возможно при условии:

1. Предоставления налоговых льгот, включающих:

- льготную ставку по налогу на имущество на период срока действия концессионного соглашения;

- льготную ставку по налогу на прибыль концессионера (частного партнёра) при вводе объекта государственной (муниципальной собственности) в эксплуатацию в рамках ставки, подлежащей начислению в бюджет субъекта;

- льготную ставку по транспортному налогу;

2. Неналоговые льготы и механизмы поддержки концессионерам (другим участникам) государственно-частного партнёрства в формах:

- льготное или безвозмездное подключение к коммунальным сетям;

- субсидирование процентной ставки по займам, методологическое и организационное содействие в ходе реализации проекта;

3. Создание специализированного информационного ресурса в сфере государственно-частного (муниципально-частного) партнёрства и открытость информации о потребностях, планах и ходе реализации проектов.

Практически во всех субъектах РФ, занимающих высокие позиции в рейтинговой оценке по развитию государственно-частного партнёрства, осуществляется регулярная информационная поддержка и публикация в открытых источниках перечня объектов государственной и муниципальной собственности, в отношении которых планируется заключение концессионных соглашений. Следует отметить, что в большинстве субъектов РФ, являющимися лидерами реализации проектов государственно-частного партнёрства, образованы отраслевые подразделения, формирующие перспективные направления по использованию частного капитала. Так, в Правительстве Воронежской области функционирует отдел государственно-частного партнёрства, на официальных порталах чётко

обозначен перечень объектов для привлечения частных инвестиций, сформулированы цели их использования и условия предоставления потенциальному частному инвестору государственных гарантий, преференций, льгот по налогообложению, иных финансовых инструментов по поддержке частного партнёра, обозначен конкретный инициатор перспективного проекта [4].

Следовательно, наряду с финансовыми механизмами информационная поддержка частного партнёра в настоящее время становится основополагающим инструментом государственного стратегического планирования по привлечению частного инвестора в формировании и реализации проектов государственно-частного партнёрства.

Безусловно, элементы региональных систем государственно-частного партнёрства должны предусматривать эффективное государственное регулирование финансами, как основного блока финансовой поддержки частного бизнеса, а также процессов контроля, отчётности и обеспечения финансовых обязательств по проектам вне зависимости от форм и моделей, последующего совершенствования нормативно-правовой базы и определения приоритетных направлений по развитию инфраструктурных сфер территории региона. В данном контексте при разработке концепции стратегии развития государственно-частного партнёрства и инвестиционных проектов важно достижение как сбалансированности интересов и минимизации рисков его участников, выбора оптимального способа их реализации, так и создание благоприятных условий, способствующих достижению целей проектов и эффективной координации.

Список литературы

1. Аблаев И.М. Основы государственно-частного партнерства в инновационной сфере // Экономические науки. 2013. № 98. С. 15-18.
2. Афонина В.Е. Методы финансирования инвестиционного процесса в сельском хозяйстве // Научное обозрение. 2014. № 7-1. С. 411-415.
3. Бехер В.В. Гарантии финансовой деятельности государственных (муниципальных) учреждений как один из элементов экономической безопасности государства // Информационная безопасность регионов. 2014. № 4 (17). С. 55-58.
4. Рыжкова Э.Н., Попков Д.С. Характеристика инвестиционного потенциала Воронежской области // Научно-исследовательские публикации. 2016. № 4(36). С. 59-67.

5. Соловьев А.А. Институт медиации в России и процедуры урегулирования споров с участием посредника по спортивному кодексу Франции // Спорт: экономика, право, управление. 2011. № 2. С. 28-31.

6. Shashkova A.V. Russian business law. - Москва, 2007. – 483 с.

Богомолов А.Н.

**УГОЛОВНО-ПРАВОВАЯ ХАРАКТЕРИСТИКА
ПРЕСТУПЛЕНИЯ, ПРЕДУСМОТРЕННОГО СТ. 210 УК РФ**

Воронежский экономико-правовой институт

Ключевые слова: соучастие, преступное сообщество, преступная организация, организованная преступность

Аннотация: в статье раскрываются объективные и субъективные признаки преступления, предусмотренного ст. 210 УК РФ

Keywords: complicity, criminal association, criminal organization, organized crime

Abstract: The article reveals the objective and subjective elements of a crime under Art. 210 of the Criminal Code

Уголовная ответственность за создание преступного сообщества (преступной организации) и за участие в нем предусмотрена в статье 210 УК РФ. Объект данного преступления составляют общественные отношения, обеспечивающие общественную безопасность [1].

Согласно ст. 35 УК РФ преступное сообщество является наиболее опасной и сложной формой соучастия. В ч. 4 ст. 35 УК РФ дается определение преступного сообщества (преступной организации), под которой понимается структурированная организованная группа (преступная организация) или объединение таких групп, для которых характерно единое руководство и объединение его членов в целях совершения совместно тяжких или особо тяжких преступлений для получения прямо или косвенно финансовой или материальной выгоды. В законе, таким образом, указаны две основные разновидности преступного сообщества (преступной организации): структурированная организованная группа или объединение организованных групп.

Объективная сторона преступления состоит в действиях по организации преступного сообщества, а также и участии в нем.

Действия по организации преступного сообщества могут заключаться в создании преступного сообщества, координации

преступных действий, создании устойчивых связей между несколькими преступными группами, руководстве сообществом или его структурными подразделениями, разработке планов преступных действий или создании условий для совершения преступлений, разделе сфер преступного влияния, а равно участие в собрании лидеров преступных групп.

Участие в преступном сообществе заключается во вхождении в состав сообщества или в объединение руководителей, организаторов или других представителей организованных групп.

Создание преступного сообщества состоит в образовании преступного формирования в целях совершения тяжких или особо тяжких преступлений.

Действия по созданию преступного сообщества могут быть выражены в определении внутренней организационной структуры формирования, в распределении между его участниками функциональных обязанностей, в разработке последовательности действий планируемых преступлений, в определении источников финансирования, в поддержании жесткой дисциплины и введение системы наказаний за ее нарушение, в установлении каналов связи между членами организации и ее структурными подразделениями, в организации подкупа должностных лиц и т.д.

Состав преступления, предусмотренного ст. 210 УК РФ считается оконченным с момента завершения организации преступного сообщества.

Руководство преступным сообществом или его структурными подразделениями включает в себя принятие управленческих решений, которые связаны с материальным обеспечением, планированием и организацией их преступной деятельности.

Следует обратить внимание на то, что руководители и организаторы преступного сообщества будут нести ответственность по ст. 210 УК РФ за его организацию и руководство им. В соответствии с ч. 5 ст. 35 УК РФ они подлежат ответственности по ст. 210 УК РФ и соответствующим статьям особенной части УК РФ за все совершенные этим преступным сообществом преступления.

Субъективная сторона преступления выражается в вине в форме прямого умысла. Субъект преступления, предусмотренного ч.ч. 1, 2 ст. 210 УК РФ общий, им может быть физическое вменяемое лицо, достигшее к моменту совершения преступления возраста 16 лет. Лица в возрасте от 14 до 16 лет, совершившие совместно с членами преступного сообщества (преступной организации) конкретные преступления, подлежат уголовной ответственности лишь за те

преступления, ответственность за совершение которых предусмотрена законом с 14-летнего возраста (статья 20 УК РФ).

По ч. 3 ст. 210 УК РФ уголовной ответственности подлежит лицо, которое обладает специальными признаками субъекта преступления - им признается государственный служащий или служащий органов местного самоуправления либо коммерческих и иных организаций [2].

Частью 4 ст. 210 УК РФ предусмотрена уголовная ответственность за совершение указанных деяний для лица, занимающего высшее положение в преступной иерархии. Лидерство лица в преступной иерархии подтверждается наличием связей в различных областях преступной деятельности. В приговоре указывается, какие из вышеперечисленных признаков дают основания суду признать наличие состава преступления, предусмотренного ч. 4 ст. 210 УК РФ в действиях указанного лица [3].

В примечании к ст. 210 УК РФ определяется специальное основание освобождения от уголовной ответственности [4, с. 21]. Лицо, прекратившее участие в преступном сообществе и активно способствующее раскрытию преступления освобождается от уголовной ответственности при условии отсутствия в его действиях другого состава преступления.

Список литературы

1. Бушуев И.В. Предупреждение миграционной преступности // В сборнике: Регулирование миграционных процессов на юге России: политические, юридические и правоохранные аспекты сборник материалов Всероссийской научно-теоретической конференции. 2016. С. 164-167.

2. Валуйсков Н.В. Понятие новейшей уголовно-правовой политики // Статистика и Экономика. 2015. № 5. С. 22-24.

3. Малютин М.П. Российская криминалистика: современные тенденции развития // Теория и практика общественного развития. 2014. № 7. С. 127-129.

4. Семченков И.П. Объект преступления: социально-философские и методологические аспекты проблемы: автореф. ... дисс. канд. юрид. наук. - Москва, 2003. - 18 с.

5. Сывороткина И.Ю. Правовое положение (правовой статус) осужденных к лишению свободы при совершении завещания // В сборнике: Научные работы, практика, разработки, инновации 2013 года Сборник научных докладов. Sp. z o.o. «Diamond trading tour». 2013. С. 16-21.

6. Шашкова А.В. Международная и национальная практика противодействия коррупции и отмыванию незаконных доходов. Практика корпоративного поведения. - Москва, 2014. – 270 с.

Борискова И.В.

НЕКОТОРЫЕ ПРОБЛЕМЫ ФОРМИРОВАНИЯ ПРАВОВОГО ГОСУДАРСТВА В СОВРЕМЕННОЙ РОССИИ

Воронежский экономико-правовой институт

Ключевые слова: государственная власть, правовое государство, принципы права, правосознание, этатизм.

Аннотация: в статье через призму принципов права анализируются, раскрываются сущность и основные характеристики правового государства; рассматриваются предпосылки формирования правового государства в России.

Keywords: state power, rule of law, principles of law, legal conscience, etatism.

Abstract: in the article, through the prism of the principles of law, the essence and basic characteristics of the rule of law are analyzed; the prerequisites for the formation of a law-governed state in Russia are examined.

Правовое государство – это государство, вся деятельность которого подчинена нормам и фундаментальным принципам права. Для правового государства характерны два основных принципа: наиболее полное обеспечение прав и свобод человека и гражданина; а также наиболее последовательное связывание с помощью права политической власти, формирование для государственных структур правового ограничения.

Первый принцип нашел конституционное закрепление в ст. 2 Конституции Российской Федерации, где сказано, что «человек, его права и свободы являются высшей ценностью». Главное предназначение правового государства - гарантировать каждому гражданину возможность всестороннего развития личности. При этом права человека и гражданина являются первичными, естественными, в то время как возможность отправления функций государственной власти является вторичной, производной. Демократия, так же как и правовое государство, не представляется возможной без свободы человека, реализации которой служат политические институты при условии, если они не просто законны, но и легитимны. Свобода

процветает только в том случае, если обществу удастся создать институты, обеспечивающие ее стабильность и продолжительное существование. По мнению Ральфа Дарендорфа, «Институты – это рамки, в которых мы осуществляем свой выбор, например, экономическое процветание. Институты гарантируют нам соблюдение наших прав, следовательно – социальную справедливость. Если мы хотим, чтобы как можно большее число людей имело лучшие шансы в жизни, мы должны добиваться этого через институты, не переставая оттачивать и совершенствовать эти структуры».

Второй принцип реализуется с помощью следующих способов и средств:

1. В рамках правового государства особое место принадлежит конституционализму, который является стабилизирующим фактором, обеспечивает предсказуемость осуществляемой политики. Исходным началом конституционности является признание приоритетности принципа права, а не фактора силы. Верховенство закона является необходимым условием для нормальной жизнедеятельности каждого человека и всего общества. В правовом государстве закон, принятый верховным органом власти при строгом соблюдении всех конституционных процедур, не может быть отменен, изменен или приостановлен актами исполнительной власти. Закон принимается либо народом, либо депутатами, которые являются представителями народа и выражают соответственно общественные интересы в отличие от инструкций и приказов, принимающихся министерствами и ведомствами в своих узкоотраслевых или корпоративных интересах. Поэтому при расхождении ведомственных распоряжений с законом в России действует последний, как обладающий высшей юридической силой.

2. Ограничение государственной власти через реализацию прав и свобод человека и гражданина, т.е. реальное осуществление первого принципа. Права человека положены в основу системы «сдержек и противовесов». Так как государство само себя никогда не ограничит, то ограничение его власти возможно только посредством другой власти, с которой государство не может не считаться. В качестве такой власти выступают права человека и гражданина, которые являются своеобразным проявлением власти личности, волей гражданского общества. Только осознание необходимости инициативного поведения граждан сможет стать гарантией приоритета прав человека и гражданина как высшей ценности над правами государства.

3. Правовое государство опирается на принцип разделения властей, который в современной интерпретации имеет три акцента:

социальный, политический и юридический. С социальной точки зрения, разделение властей обуславливается разделением общественно необходимого труда по осуществлению властных функций, его специализации и профессионализации. Политический смысл разделения властей заключается в демонополизации власти, рассредоточении ее по различным участкам и рациональной организации. Юридический аспект разделения властей реализуется через конституционное закрепление важнейших положений самой идеи, конституционное разграничение ветвей власти.

Главное требование, выдвинутое Д. Локком и Ш. Монтескье, заключалось в том, что для утверждения политической свободы, обеспечения законности и устранения злоупотреблений властью необходимо разделить государственную власть на законодательную, исполнительную и судебную. Система «сдержек и противовесов», установленная в российской Конституции, законах, представляет собой совокупность правовых ограничений в отношении конкретной государственной власти: законодательной, исполнительной, судебной. Так, применительно к законодательной власти используется довольно жесткая юридическая процедура законодательного процесса, которая регламентирует основные его стадии, порядок осуществления: законодательную инициативу, обсуждение законопроекта, принятие закона, его опубликование. В системе противовесов важную роль призван играть президент, который имеет право применить отлагательное вето при поспешных решениях законодателя, назначить при необходимости досрочные выборы. Деятельность Конституционного Суда тоже можно рассматривать в качестве правосдерживающей, ибо он имеет право блокировать все антиконституционные акты. Законодатель в своих действиях ограничивается временными рамками, самими принципами права, конституцией, другими юридическими и демократическими нормами и институтами.

4. Способствовать ограничению государственной власти может также федерализм. При реально действующих федеративных отношениях различные государственные структуры и ветви власти будут контролировать друг друга, уменьшать вероятность злоупотреблений и произвола в отношении личности.

5. Взаимная ответственность государства и личности - еще один способ ограничения политической власти. В условиях правового государства личность и властвующий субъект должны выступать в качестве равноправных партнеров, заключивших своеобразное соглашение о сотрудничестве и ответственности. Это своеобразный способ ограничения политической власти, который выражает

нравственно-юридические начала в отношениях между государством как носителем политической власти и гражданином как участником ее осуществления. «Признание, соблюдение и защита прав и свобод человека и гражданина - обязанность государства», — закреплено в ст. 2 Конституции Российской Федерации. Формами контроля со стороны общественности за выполнением обязательств государственных структур могут стать референдумы, отчеты депутатов перед избирателями и т.д. На тех же правовых началах строится и ответственность личности перед государством. Применение государственного принуждения должно носить правовой характер, не нарушать меру свободы личности, соответствовать тяжести совершенного правонарушения.

Таким образом, отношения между государством и личностью должны осуществляться на основе взаимной ответственности.

Суть правового государства заключается в разрушении монополии государства на власть с одновременным изменением соотношения свободы государства и общества в пользу последнего и отдельной личности. Подлинное правовое государство создает условия для того, чтобы граждане воспринимали себя активными участниками политического процесса, усиливали позитивные и снижали негативные свойства государственности.

В ч. 1 ст. 1 Конституции Российской Федерации закреплено, что «Российская Федерация - Россия есть демократическое правовое федеративное государство с республиканской формой правления». Несмотря на то, что в данной статье прямо указывается, что правовое государство уже есть в России - это пока лишь цель, к которой необходимо стремиться. Подлинное правовое демократическое государство означает, что граждане воспринимают себя хозяевами жизни, активными участниками управления общественными и государственными делами. Правовое государство это одна из наиболее совершенных форм взаимоотношения гражданина и государства, где последнее должно действовать в правовых рамках, управляться законом, правами человека. Однако, в постсоветской России взаимоотношения между обществом и государством были неоднозначными. Взаимопониманию до сих пор мешает коррумпированность власти и пассивность общества. Процесс становления правовой государственности занимает длительное историческое время. Правовое государство не вводится единовременным актом и не может стать результатом чистого законодательства. Весь процесс должен быть органически пережит обществом, если оно для этого созрело. В России большинство

населения, понимая необходимость неких общих правил, готовы соблюдать законы, но только при условии соблюдения законов представителями органов власти. Однако, российская практика последних лет свидетельствует о грубейших нарушениях российского законодательства чиновниками различных рангов, проявляющиеся в появлении «оборотней в погонах», коррупционных скандалов, затрагивающих все органы государственной власти и органы местного самоуправления.

Специалисты различают три вида правосознания: гражданское, этатистское и собственно «правовое». По данным социологических исследований более половины граждан современной России обладают гражданским правосознанием, около одной трети - этатистским, одна пятая - «правовым». Для гражданского правосознания характерно формальное признание принципов правового государства на фоне правового нигилизма и неправомерного общественного поведения. Это правосознание исходит из того, что нормы права выше закона, из которых сам закон черпает обязательную силу. Для людей с этатистским правосознанием ярко выражено стремление к патернализму, ожидание постоянной помощи со стороны государства в решении не только жизненно важных, но и частных проблем. Они постоянно перекалывают ответственность за свою судьбу на государство. Этатистское правосознание основано на традиционном представлении о праве, согласно которому право есть не что иное, как продукт воли государства, предписание государственной власти. Такое правосознание признает любой закон, изданный государством, в качестве обязательного для исполнения предписания. Для людей с правовым правосознанием характерна ориентация при решении своих проблем, прежде всего на собственные силы, убеждение, что можно самому управлять своей судьбой, спокойное отношение к социальной дифференциации и в целом положительное отношение к «новым русским». Социальная справедливость интерпретируется ими как равенство возможностей. В этом плане их правосознание ближе к западному, среди них больше всего сторонников радикальных рыночных реформ.

В правовом государстве власть рассматривается как сила, стоящая на службе у права, главной функцией которой является выполнение законов и соответственно выраженных в них общественных интересов. В сегодняшней же России системы законов как реально действующей силы еще нет. Судебная система еще не стала гарантом справедливости, о чем свидетельствует оценка ее деятельности, данная Президентом России в ежегодном послании Федеральному Собранию

в 2009 г.: «если часть российского общества будет по-прежнему воспринимать судебную систему как коррумпированную – говорить об эффективном правосудии будет просто невозможно». В правовом обществе личность и государство рассматриваются как равные партнеры, в современной же России взаимная ответственность пока только декларируется. Для того чтобы вернуть доверие народа, власть должна доказать свою состоятельность, пойти на кардинальные перемены. Достижение целей правового государства возможно только при осознании гражданами необходимости отстаивать свои интересы, влиять на политическую власть, осуществлять контроль над её деятельностью.

Список литературы

1. Конституция Российской Федерации М.: Юрист, 2014. – 64 с.
2. Зарецкий А.М., Матвеев А.А. К вопросу о нормативистской концепции правопонимания // Мир современной науки. 2017. № 2 (42). С. 64-68.
3. Ибрагимов А.М. Очерк истории международно-правовых гарантий. - Казань, 2008. – 95 с.
4. Российское народовластие: развитие, современные тенденции и противоречия. М.: Наука, 2005. – 250 с.
5. Селезнев Г.Н. Правовое государство – история и современность/ Г.Н. Селезнев // Российская историческая политология. Курс лекций: Учебное пособие / Отв. ред. С. А. Кислицын. Ростов н/Д, 2008. – 360 с.
6. Ульянов А.Ю. Конституционализация института прокуратуры как закономерный этап развития российской государственности // Вестник Томского государственного университета. Право. 2016. № 3 (21). С. 90-99.

Кузнецова С.П.

АДМИНИСТРАТИВНАЯ ОТВЕТСТВЕННОСТЬ ЗА ЗЕМЕЛЬНЫЕ ПРАВОНАРУШЕНИЯ

Воронежский экономико-правовой институт

Ключевые слова: административная ответственность; земельные правонарушения; земельные участки.

Аннотация: В данной статье рассматриваются административные правонарушения в сфере землепользования, виды наказания за данные нарушения и каким образом это отражается на жизни людей.

Key words: administrative responsibility; land offenses; land.

Abstract: This article examines administrative offenses in the sphere of land use, the types of punishment for these violations and how this affects people's lives.

Как нам всем прекрасно известно, Земля является составной частью природных ресурсов, а так же относится к важной жизнеобеспечительной сфере государственной системы. Именно поэтому земельные правонарушения имеют высокие социальные последствия для нашего государства.

Таким образом, выше перечисленные обстоятельства доказывают важность исследуемых вопросов о сущности не законных деяний. При этом, так же следует учесть особенности порядка привлечения виновных лиц к административной ответственности в земельных правоотношениях.

В течение последнего десятилетия Россия проводила реформу, которая затронула все важнейшие сферы в области землепользования. Так, например, прекратило свое существование монополия государства на землю. Из-за этого, институт охраны земли повлек за собой особые изменения, при этом была создана другая система государственного наблюдения за использованием и охраной земель.

Таким образом, можно сделать вывод, что государственная власть РФ планирует новые тенденции по формированию более целенаправленной, скоординированной, и эффективной системы управления в области земельных правоотношений.

Но увы, данная проблема не получила нужного правового обеспечения. Привлечение лиц к административной ответственности за правонарушения в области земельных отношения не стало предметом научного осмысления и анализа. Обычно изучение административного правонарушения осуществляется лишь в контексте их экологической направленности. При этом исследователями теряется из виду часть самостоятельных характеристик, обусловленных особенностями земли как отдельного объекта противоправного посягательства.

Указанные обстоятельства, а также отсутствие до недавнего времени четкого концептуального подхода к развитию земельного законодательства РФ, позволяет оценивать правовое регулирование вопросов привлечения лиц к административной ответственности в земельной сфере как неудовлетворительное.

Актуальность обозначенной тематике придает и тот фактор, что в настоящее время административная ответственность в сфере земельных правонарушений формируется за счет одновременно

существующих нескольких групп правонарушений, поскольку в новом КоАП РФ предусмотрена иная классификация объектов административных правонарушений, чем это было до принятия данного документа. Однако применение новой классификации по объектам посягательств в административном праве не принесло ожидаемых результатов как в плане борьбы с правонарушителями, так и в плане теоретико-методологического освещения данной проблематики. Фактически речь идет о том, что земельные отношения, характеризующиеся внутренним единством, применительно к административной ответственности были «размыты» во множестве иных составов административных правонарушений.

Таким образом, можно подвести итог, что без основных общенаучных исследований проблем и механизмов привлечения человека к административной ответственности за земельные противоправные действия невозможно и эффективное правовое регулирование этих проблем на законодательном уровне.

Основными среди этих проблем, являются, недостаточная исследованность особенностей административной ответственности за земельные нарушения, неопределенность в соотношении земельно-правовой ответственности и административной ответственности за земельные правонарушения, а также не исследованность ряда специфических вопросов о наложении административных наказаний за эти правонарушения.

В научной литературе по земельному праву встречаются различные определения земельного правонарушения, общепринятым считается следующее: «земельное правонарушение - это виновное противоправное деяние (действие или бездействие), направленное против установленного Конституцией РФ и иным законодательством земельного строя, порядка управления и пользования землей, ее охраны, а также против земельных прав и интересов юридических лиц и граждан».

За совершение данного преступления предусмотрены разные меры юридической ответственности. Юридическая ответственность - это разновидность общесоциальной ответственности, которая служит одной из форм реагирования государства на нарушение установленного порядка общественных отношений. Она имеет ряд специфических признаков, а именно.

Во-первых, нарушение должно быть всегда связано с землей. Примером может послужить строительство объектов, отрицательно влияющих на состояние земель.

Во-вторых связь должна иметь с землей различные формы. Одними из примеров является нарушение правил по борьбе с карантинными вредителями или непринятие мер по борьбе с сорняками и т.д.

В-третьих, связь с землей должна быть непосредственной, только тогда нарушения можно считать земельно-правовым.

Таким образом, провинившийся должен понести кару за совершенное правонарушение. Правительство РФ выступило с законодательной инициативой и внесло в Госдуму законопроект, который ставит размеры штрафов за нарушения земельного законодательства. Примером может послужить нецелевое использование земли, с учетом его кадастровой стоимости. При этом для штрафов будет установлен минимальный предел. Так для граждан этот предел будет составлять- 10 000 рублей, для должностных лиц- 20 000 рублей, а для юридических лиц от 100 000 до 400 000 рублей. С помощью проекта федерального закона «О внесении изменений в Кодекс Российской Федерации об административных правонарушениях» (№ 510495-6), то есть через повышение санкций, правительство планирует обеспечить соблюдение земельного законодательства владельцами и пользователями земельных участков.

Также правительство в своем законопроекте внесло еще одно предложение, о новой редакции статьи 7.34 КоАП РФ.

В настоящий момент она устанавливает ответственность за нарушение установленных Земельным Кодексом и федеральными законами сроков и порядка переоформления права. В новом оформлении данная статья предлагает штрафовать не за нарушение сроков переоформления, а за неисполнение обязанности по переоформлению права постоянного (бессрочного) пользования участками. При этом следует отметить, что сумма штрафа останется прежней. И если же кадастровая стоимость не известна, то штраф назначается в фиксированном размере, т.е. гражданам от 20 000 до 50 000; должностным лицам от 50 000 до 100 000; юридическим лицам от 400 000 до 700 000 рублей.

Обоснованием любого из видов наказаний за нарушение земельного законодательства является наличие состава правонарушения, отсутствие которого в поведении виновного лица исключает применение к нему юридической ответственности.

Согласно ст. 74 ЗК РФ, «лица, виновные в совершении земельных правонарушений, несут административную или уголовную ответственность в порядке, установленном законодательством, причем привлечение лица, виновного в совершении земельных

правонарушений, к уголовной или административной ответственности не освобождает его от обязанности устранить допущенные земельные правонарушения и возместить причиненный ими вред».

Административная мера наказания, в виде административного штрафа или предупреждения, предусматривается за нарушение земельных норм.

Охарактеризовать административную ответственность за нарушение землепользования можно следующими пунктами:

1) Физические и юридические лица, которые признаны виновными в соответствии с законодательством РФ, в совершении административно-земельного проступка, т.е. статья 2.2-24 КоАП РФ.

2) эта ответственность выражается в конкретно определенных составах административных проступков. Нарушение, не подпадающее под схему состава, не наказуемо.

3) Как правило, лицо, совершившее незаконное действие или бездействие, может привлекаться к административной ответственности в любое время, без разницы во внерабочее время или в рабочее оно совершило данное правонарушение.

4) Наказание действует только на тех должностных лиц, которые оговорены в законодательстве РФ.

Изучая КоАП нужно отметить, что в главе 7 некоторые земельные правонарушения, относятся к нарушениям в области охраны ответственности. Согласно статье 7.9 КоАП РФ административная ответственность может назначаться за самовольное занятие участка леса, не входящего в лесной фонд или участка лесного фонда. То есть без надлежащего разрешения на использование этих участков будет производиться переработка древесины, возведения построек и т.д. Рассматривая статью 7.16 КоАП РФ нужно отметить, что за незаконный отвод земельных участков на особо охраняемых землях историко-культурного назначения, так же предусматривается ответственность.

Следующее о чем нужно рассказать это составы земельных правонарушений, которые описаны в главе 8 КоАП РФ. В ней установлены административные правонарушения в области природопользования и охраны окружающей среды. Примером может послужить статья 8.6 данного кодекса, в которой говорится о порче земли, т.е. перемещение плодородного слоя почвы, самовольное снятие его или же уничтожение.

Следует отметить, что не законные действия в области земельных отношений, так же распространяется на некоторые административные нарушения на транспорт. Согласно статье 11.21 КоАП РФ установка

указателей, дорожных знаков и наружной рекламы, либо размещение объектов дорожного сервиса без согласования с дорожными органами признаются административным правонарушением.

Подводя итоги из всего вышеперечисленного, можно сделать вывод, что неисполнение правовых требований, нарушение земельного правопорядка, безусловно, отрицательно сказываются на использовании и охране земель. Важнейшим элементом правового обеспечения рационального использования и охраны земель, защиты прав и законных интересов собственников земли, землепользователей является применение правовых средств воздействия, направленных на устранение нарушения земельного законодательства, восстановление нарушенного права и привлечение виновных в нарушении к правовой ответственности приведет нас к улучшению земельных отношений.

Список литературы

1. Габараева Н.В., Эртель А.Г. Судебный контроль при реализации мер административного принуждения // Современные научные исследования. 2012. № 12 (9). С. 12.
2. Киевский Л.В. Жилищная реформа и частный строительный сектор в России // Жилищное строительство. 2000. № 5. С. 2-5.
3. Соловьев А.А. Общая характеристика французской модели административной юстиции // Вестник Российского университета дружбы народов. Серия: Юридические науки. 2013. № 3. С. 142-151.
4. Максимов С.В., Валуйсков Н.В. Законодательная новелла о профилактике правонарушений: недостатки и перспективы их устранения // Труды Института государства и права Российской академии наук. 2016. № 6 (58). С. 150-165.
5. Мицык Г.Ю. Виды ограниченных вещных прав на земельные участки // В сборнике: Современные концепции теории и практики: новые пути исследований и развития в экономике, управлении проектами, педагогике, праве, культурологии, языкознании, природопользовании, биологии, зоологии, химии, политологии, психологии, медицине, филологии, философии, социологии, математике, технике, физике, информатике, градостроительстве Сборник научных статей по итогам международной научно-практической конференции. 2014. С. 88-92.
6. Ольшанская Л.В. Учреждение и устройство первого коммерческого суда в Одессе // Человеческий капитал. 2015. № 3 (75). С. 85-88.

Сидорова В.А.

**СОДЕРЖАНИЕ АДМИНИСТРАТИВНОЙ ДЕЯТЕЛЬНОСТИ
ПОЛИЦИИ ПО ПРЕДОТВРАЩЕНИЮ БЕЗНАДЗОРНОСТИ И
ПРАВОНАРУШЕНИЙ НЕСОВЕРШЕННОЛЕТНИХ, ЗАЩИТЕ
ИХ ПРАВ**

Воронежский экономико-правовой институт

Ключевые слова: административная деятельность, полиция, безнадзорность, правонарушение, несовершеннолетние, профилактика, комиссия по делам несовершеннолетних.

Аннотация: в статье отражены как теоретические, так и практические аспекты проблемы административной деятельности полиции по предотвращению безнадзорности и правонарушений несовершеннолетних, а также механизм защиты прав указанной группы лиц.

Key words: administrative activities, the police, child neglect, delinquency, juvenile, prevention, Commission on Affairs of minors.

Abstract: the article describes theoretical and practical aspects of administrative activities of police on prevention of child neglect and juvenile delinquency, as well as the mechanism of protection of the rights of this group of people.

Глобальные изменения, происходящие в политической, социально-культурной и экономической сферах общества, иногда приводят к подъему негативных явлений. Такие изменения чаще всего отражаются на самой незащищенной группе населения – несовершеннолетних детях.

Изменения в общественном механизме привели к росту безнадзорности и беспризорности детей [5]. Также можно отметить рост преступлений, участниками которых являются лица, не достигшие возраста привлечения к уголовной ответственности. В данной ситуации особую значимость приобретают правоохранительные и специальные государственные органы, деятельность которых заключается в защите прав детей, профилактике безнадзорности и предупреждении преступных деяний несовершеннолетних.

При этом, по мнению многих авторов, наиболее эффективной считается ранняя профилактика преступлений. Она заключается в обеспечении нравственного и физического развития детей.

Всем известно, что предупреждение или предотвращение преступления, совершаемого лицом не достигшего совершеннолетия, эффективнее и требует меньшее количество затрат, чем борьба с последствиями преступления. Считается, очень важным выявление кризисных ситуаций на самой ранней стадии, по формированию системы защиты прав несовершеннолетних в семье и за ее пределами.

Анализ научной литературы и законодательства показал, что под профилактикой безнадзорности и правонарушений несовершеннолетних следует понимать совокупность организационных, правовых, экономических, социальных, демографических, воспитательных и иных мер, осуществляемых всеми органами системы профилактики, по выявлению и устранению причин и условий, способствующих совершению правонарушений и противоправному поведению; а также выявлению причин безнадзорности несовершеннолетнего [3; 6].

В систему профилактики безнадзорности и правонарушений несовершеннолетних входят комиссии по делам несовершеннолетних и защите их прав, подразделения по делам несовершеннолетних, органы управления социальной защитой населения, федеральные органы государственной власти и органы государственной власти субъектов Российской Федерации.

Комиссии по делам несовершеннолетних и защите их прав являются органом, осуществляющим координацию и контроль профилактической деятельности всех субъектов профилактики безнадзорности и правонарушений несовершеннолетних; ядром системы профилактики девиантного поведения лиц, не достигших совершеннолетнего возраста.

Комиссии имеют право возбуждать дела об административных правонарушениях несовершеннолетних, а также о злоупотреблении родителями (или лицами, их заменяющими) их родительскими правами или пренебрежении ими родительскими обязанностями.

Так, например, в жалобе, поданной в Верховный Суд Российской Федерации, Маханова Н.Н. ставит вопрос об отмене постановления комиссии по делам несовершеннолетних и защите их прав и судебных актов, вынесенных в отношении ее по настоящему делу об административном правонарушении, ссылаясь на их незаконность.

Как следует из материалов дела, 13 ноября 2015 г. комиссией по делам несовершеннолетних и защите их прав при администрации Солнечного муниципального района Хабаровского края Маханова Н.Н. была привлечена к административной ответственности по части 1 статьи 5.35 Кодекса Российской Федерации об

административных правонарушениях за ненадлежащее исполнение обязанностей по обучению своей несовершеннолетней дочери М. года рождения, которая с 1 сентября 2015 г. по 13 ноября 2015 г. не приступила к занятиям в школе.

27 января 2016 г. вновь выявлен факт ненадлежащего исполнения Махановой Н.Н. обязанностей по обучению несовершеннолетней дочери М.

Установлено, что в нарушение статьи 63 Семейного кодекса Российской Федерации Маханова Н.Н. по прежнему не принимает мер к получению М. основного общего образования, которая, будучи ученицей 2-го класса по очной форме обучения, не приступила к занятиям в 2015 - 2016 гг., в частности, в период с 14 ноября 2015 г. до 18 марта 2016 г. (даты рассмотрения дела комиссией по делам несовершеннолетних и защите их прав).

Факт ненадлежащего исполнения Махановой Н.Н. обязанностей по обучению несовершеннолетней дочери М. подтверждается собранными по делу доказательствами: протоколом об административном правонарушении от 27 января 2016 г. (л.д. 29 - 30), сообщением инспектора ПДН ОУУП и ПДН ОМВД России по Солнечному району 3. в администрацию Солнечного муниципального района Хабаровского края и рапортом указанного должностного лица (л.д. 31 - 35), заявлением директора МБОУ СОШ с. Эворон К. в ОМВД России по Солнечному району в Хабаровском крае и в администрацию Солнечного муниципального района Хабаровского края (л.д. 36), справкой об успеваемости М. от 26 января 2016 г. № 01-14/469 (л.д. 37) и иными материалами дела, получившими оценку на предмет допустимости, достоверности и достаточности по правилам статьи 26.11 Кодекса Российской Федерации об административных правонарушениях.

Таким образом, деяние Махановой Н.Н., выразившееся в ненадлежащем исполнении обязанностей по обучению несовершеннолетней дочери в период с 14 ноября 2015 г. по 18 марта 2016 г., образуют объективную сторону состава административного правонарушения, предусмотренного частью 1 статьи 5.35 Кодекса Российской Федерации об административных правонарушениях.

В удовлетворении требования отказано, так как факт совершения правонарушения подтвержден материалами дела, порядок и срок давности привлечения к ответственности не нарушены, наказание назначено в пределах санкции статьи КоАП Российской Федерации; исключено указание на ненадлежащее исполнение обязанностей по обучению несовершеннолетней в один из спорных периодов [4].

Комиссия по делам несовершеннолетних и защите их прав Белгородской области проводит заседания, на которых рассматриваются оперативная обстановка по линии несовершеннолетних, состояние здоровья и организация медицинского обслуживания детей, дорожно-транспортные происшествия с участием детей, противопожарное состояние объектов детской оздоровительной кампании, вопросы занятости несовершеннолетних и др. [1].

Также Комиссия по делам несовершеннолетних и защите их прав Белгородской области проводит постоянный мониторинг изменений федерального и регионального законодательства в отношении несовершеннолетних, подготавливает методические рекомендации для муниципальных комиссий.

Проанализировав текущую работу комиссий, предлагаем реализовать следующие мероприятия по совершенствованию своей деятельности:

- проанализировать причины увеличения совершенных несовершеннолетними административных правонарушений, в том числе на территориях учебных заведений, в вечернее и ночное время;
- активизировать работу по соблюдению законодательства субъектами системы профилактики в сфере защиты прав и законных интересов несовершеннолетних с направлением представлений по фактам выявленных нарушений;
- регулярно проводить дни профилактики, единые родительские дни по профилактике безнадзорности и правонарушений несовершеннолетних.

Форма административной деятельности органов внутренних дел по обеспечению и защите прав несовершеннолетних имеет, прежде всего, защитно-охранную направленность, которая представлена комплексом мер медико-психологической, социально-психологической, правовой, педагогической помощи и поддержки семье, детям, несовершеннолетним, осуществляемая подразделениями по делам несовершеннолетних; центрами временного содержания для несовершеннолетних правонарушителей органов внутренних дел; участковыми уполномоченными полиции; сотрудниками патрульно-постовой службы полиции; сотрудниками подразделений уголовного розыска и др. [2].

С целью эффективной реализации государственной политики предупреждения и пресечения безнадзорности и правонарушений несовершеннолетних, считаем, что только своевременные, совместные усилия всех субъектов профилактики, позволят увеличить ее продуктивность, снизив тем самым, общее число несовершеннолетних,

ведущих антиобщественный образ жизни, совершающих правонарушения, употребляющих алкогольные напитки и наркотические средства, занимающихся бродяжничеством и попрошайничеством.

Для выполнения основных задач деятельности по профилактике безнадзорности и правонарушений несовершеннолетних необходимо:

– изучение явления дезадаптированности несовершеннолетних; выявление его особенностей, характерных для обстановки, в которой находится несовершеннолетний;

– разработка и внедрение целостной структуры реабилитации дезадаптированных несовершеннолетних и их семей (во взаимодействии всех учреждений, ведомств, организаций, уполномоченных осуществлять превентивную деятельность);

– формирование условий, способствующих благоприятному развитию адаптивной личности, социализации и поддержке психологического состояния несовершеннолетнего (его родителей);

– оказание помощи в преодолении кризисных ситуаций, коррекции нарушений детско-родительских отношений, разрешении личностных проблем несовершеннолетнего.

Список литературы

1. Борисов А.В., Якушев В.А. Проблемы профилактики преступности в законодательстве и в деятельности полиции российской империи. - Москва, 2009. – 28 с.

2. Громоздина М.В., Чупина А.М. Недобросовестное поведение лиц, обязанных уплачивать алименты на содержание несовершеннолетних детей // В сборнике: Актуальные вопросы философии, истории и юриспруденции Материалы конференций, прошедших в апреле-мае 2015 года. 2016. С. 4-9.

3. Смашникова Т.Б. Административно-правовые методы противодействия незаконной миграции // В сборнике: Проблемы развития современного общества материалы Международной научно-практической конференции. Ответственный редактор Горохов А.А.. 2011. С. 140-144.

4. Сергун П.П. Информационная функция государственной службы в органах внутренних дел российской федерации // Информационная безопасность регионов. 2011. № 2. С. 117-120.

5. Семенова И.Ю., Купирова Ч.Ш. Органы опеки и попечительства и их роль в защите прав и интересов несовершеннолетних детей: проблемы теории и практики // В сборнике: Актуальные проблемы юридической науки и

правоприменительной практики Сборник материалов Международной научно-практической конференции. Чебоксары, 2011. С. 215-221.

6. Сыроед Н.С. Профилактика социального сиротства и семейного неблагополучия в Приморском крае // В сборнике: Формы и методы социальной работы в различных сферах жизнедеятельности Материалы IV Международной научно-практической конференции, посвященной 10-летию открытия первого в Бурятии кабинета медико-социальной помощи в поликлиническом звене. Восточно-Сибирский государственный университет технологий и управления. 2015. С. 319-320.

НАУКА МОЛОДЫХ

Донина О.В.

РЕАЛИЗАЦИЯ КОНЦЕПЦИИ КОРПУСНОГО ИССЛЕДОВАНИЯ ЛЕКСИКИ В ХОДЕ УЧЕБНОЙ ПРАКТИКИ БАКАЛАВРОВ ЛИНГВИСТИКИ

Воронежский государственный университет

Ключевые слова: корпусные исследования, учебная практика, дигитализация, метафорическая сочетаемость, криптоклассный анализ

Аннотация: в статье рассмотрен опыт реализации концепции корпусного исследования абстрактной лексики английского языка в рамках учебной практики студентов-бакалавров лингвистики. Применение подобного подхода позволяет обучающимся освоить метафорическую лексико-синтаксическую сочетаемость английского языка, способствует совершенствованию навыков самостоятельной исследовательской работы студентов наравне с их языковыми навыками.

Keywords: case studies, teaching practice, digitalization, metaphorical compatibility, crypto-class analysis

Abstract: The article examines the experience of implementing the concept of corpus research of abstract vocabulary of the English language in the framework of the academic practice of undergraduate bachelors of linguistics. The application of this approach allows students to master the metaphorical lexico-syntactic compatibility of the English language, contributes to improving the skills of independent research work of students on a par with their language skills.

В статье будет рассмотрен опыт применения корпусных технологий в рамках учебной практики студентов-бакалавров направления «Фундаментальная и прикладная лингвистика» в Воронежском государственном университете.

Целью учебной практики является знакомство с принципами разработки и применения информационных технологий в образовательных, исследовательских и профессиональных целях. Именно так начинается овладение набором актуальных навыков, требуемых многими работодателями в современную эпоху дигитализации.

Рассматриваемая нами практика проводилась на материале таких электронных ресурсов, как национальные корпуса английского языка,

в первую очередь корпуса открытого доступа, например, ресурсы М. Дэвиса: Corpus of Contemporary American English (COCA) (520 млн. слов), Corpus of Global Web-based English (GloWbE) (1.9 млрд. слов), NOW Corpus (“News On the Web”) (3.9 млрд. слов) (табл.1).

Таблица 1 - Характеристики используемых корпусов

	NOW Corpus ("News On the Web")	Global Web- Based English (GloWbE)	Corpus of Contemporary American English (COCA)
Кол-во слов	3.9 млрд.+	1.9 млрд.	520 млн.
Идиомы	20 вариантов англ.яз.	20 вариантов англ.яз.	Американский английский
Период времени	2010-вчера	2012-2013 гг.	1990-2015 гг.
Создание корпуса	Май 2016	Апрель 2013	2010
Обновление	4-5 млн. слов ежедневно	-	-
Источник	Google News	Интернет- страницы (в т.ч. блоги)	Художественная литература, научные тексты, газеты, журналы

В самом общем виде учебная практика бакалавров лингвистики состоит из трех этапов, выполняя задачи которых студенты:

1. формируют корпусные запросы и сохраняют их результаты;
2. обрабатывают материал и формируют учетные файлы;
3. заполняют таблицы в Excel и пополняют кафедральный ресурс.

Рассмотрим, как поэтапно реализуется учебная практика.

Т.к. мы изучаем метафорическую сочетаемость имен абстрактной лексики, изначально каждому студенту предлагают слово (а именно: имя абстрактной семантики) для работы. Первый этап представляет собой автоматическую выборку словоупотреблений этого слова в синтаксических конструкциях. Таким образом, студент учится формировать поисковый запрос и извлекать релевантные исследованию словоупотребления из корпусов. Например, рассмотрим результат обработки корпусного запроса по определению способности слова emotion употребляться в конструкциях со словом flood, классифицирующих данное имя как жидкость.

Набор классифицирующих конструкций со словом flood, диагностирующих принадлежность имен к классу «Жидкое», выглядит следующим образом:

- [liquid floods from/into (wards) / through smth]
- [liquid floods a container]
- [smth. floods with liquid] или [smth. is flooded with liquid]
- [a flood of liquid]

На следующем этапе работы результаты каждого запроса обрабатываются вручную, что позволяет отфильтровать релевантные исследованию примеры и сохранить их в текстовом формате. Данный процесс является наиболее трудоемким, т.к. обработка 100 примеров в среднем занимает от 30 до 120 минут. Нерелевантный предмету исследования материал автоматической выборки составляет в среднем 28%, в основном это случаи, когда леммы синтагматически не связаны. В этом состоит качественный анализ корпусных данных. Все релевантные контексты, полученные в ходе проверки, фиксируются в учетных книгах контекстов – отдельных файлах (формата MS Word или MS Excel). Наиболее оптимальным форматом таких книг является создание отдельного документа для каждого отдельного имени.

Таким образом, вхождение имени emotion в скрытый класс «Жидкое» будут подтверждать следующие примеры:

*There was a **flood of emotions** - sadness first - and the joy that followed;*

*I was not prepared this morning for the **deluge of emotion**;*

*Let the **emotions flow** through your hands;*

*"Thank God," the woman inside said with a **gush of emotion** and tears;*

***Emotion oozes** out from every bit of it;*

***Emotion poured** out of every Irish person there;*

*It is normal, it is part of being a human, that **emotions** sometimes **spill** out;*

*Words interrupt the **stream of emotions**.*

По окончании формирования таблиц данных, студент подводит вывод о том, как часто определённые метафорические словосочетания употребляются в определенных вариантах английского языка. Например, в результате обработки корпусного запроса по определению способности слова «emotion» употребляться в конструкциях, классифицирующих класс английского языка «Жидкое», в корпусе NOW было обнаружено 317 релевантных исследованию примеров.

Стоит подчеркнуть, что в контексте современных технологий обучения английскому языку остается недооцененной роль учебной практики по работе с языковыми корпусами. Благодаря электронным банкам языковых данных в словники современных корпусов включается богатый аутентичный материал; электронный формат позволяет вмещать в корпусе большее количество информации; некоторые корпуса постоянно обновляются; помимо этого у пользователя имеется широкий диапазон поисковых стратегий.

В рамках практики с применением языковых корпусов можно создавать и поддерживать информационные лингвистические ресурсы, параллельно совершенствуя языковые навыки, связанные с лексикой, грамматикой и связностью текста.

Так, по результатам проведенной нами практики был создан информационный лингвистический ресурс «Криптоклассы английского языка», разработанный в рамках совместного проекта кафедры теоретической и прикладной лингвистики и научно-методического центра Компьютерной Лингвистики ВГУ.

Данный научный продукт направлен на решение проблемы системного описания и формального моделирования сочетательных свойств абстрактной лексики английского языка. Он представляет собой коллекцию частей текстов, полученных методом сплошной выборки из языковых корпусов и их дальнейшей обработки, хранящихся в электронном виде, доступных изучению как качественно, так и количественно.

Формально, учебная практика студентов второго курса имеет своей конечной целью поддержание кафедрального ресурса в рамках упомянутого выше проекта. Содержательно, подобная практическая деятельность помогает студентам разобраться в том, как устроен и функционирует английский язык, как отличаются метафорические составляющие разных национальных вариантов английского языка, как можно установить и интерпретировать нормы частотности словоупотребления для разных типов дискурса.

Таким образом, реализуемая в рамках учебной практики студентов концепция корпусного исследования абстрактной лексики английского языка способствует планомерному освоению и целостному пониманию метафорической лексико-синтаксической сочетаемости английского языка, формированию навыков системного анализа и оценки синтагматических предпочтений лексических единиц в разных типах дискурса и в разных вариантах английского языка. Компетентностный подход к овладению знаниями на базе корпусных технологий позволяет совершенствовать навыки самостоятельной исследовательской работы обучающегося наравне с языковыми навыками.

Список литературы

1. Авдони́на М.Ю., Бяхова В.М., Валеева Н.Г., Жабо Н.И., Лихачева И.Ф. Тематическая студенческая конференция на иностранном языке как способ формирования навыков публичного выступления // В сборнике: Аксиология иноязычного

образования сборник научных трудов участников V Международной научно-практической конференции. 2016. С. 281-291.

2. Белоцерковская Н.В., Григорьева В.В. Обучение иностранным языкам в условиях билингвизма в Якутии // В сборнике: Лингвистические, культурологические и дидактические аспекты коммуникации в поликультурном пространстве Сборник I Региональной лингвистической конференции. Северо-Восточный федеральный университет им. М.К. Аммосова, под редакцией О.А. Мельничук. 2013. С. 63-67.

3. Беляева И.Г. Обучение иностранному языку в рамках интеркультурного подхода // В сборнике: Диалог культур. Культура диалога: в поисках передовых социогуманитарных практик Материалы Первой международной конференции. Под общей редакцией Е.Г. Таревой, Л.Г. Викуловой. 2016. С. 39-40.

4. Кохичко А.Н. Теория и методика лингвоориентированного образования младших школьников // Автореферат диссертации на соискание ученой степени доктора педагогических наук. - Челябинск, 2012. – 48 с.

5. Прохорова А.А. Реализация медиативной функции английского языка в процессе формирования лингвострановедческой компетентности студентов технического вуза (опытно-экспериментальное исследование) // Вопросы современной науки и практики. Университет им. В.И. Вернадского. 2015. № 3 (57). С. 220-227.

6. Фильцова М.С. Использование языка-посредника в обучении русскому языку студентов english media // В сборнике: Образование: прошлое, настоящее и будущее Материалы II Международной научной конференции. 2017. С. 97-99.

Кулиничева К.С.

Научный руководитель:

канд.геогр.н., доцент Н.И. Кузьменко

**РАЗВИТИЕ ЛОГИСТИЧЕСКОЙ КОНЦЕПЦИИ
В ДЕЯТЕЛЬНОСТИ ТРАНСПОРТНЫХ ОРГАНИЗАЦИЙ**

Воронежский экономико-правовой институт

Ключевые слова: организация перевозок, транспорт, логистика, логистические концепции.

Аннотация: в статье рассмотрены вопросы развития логистических концепций и их влияние на функционирование современных транспортных организаций.

Keywords: transport organization, transportation, logistics, logistics concepts.

Abstract: The article discusses the development of logistics concepts and their impact on the functioning of modern trans-tailors organizations.

В экономике развитых странах последние 15-20 лет начали проявляться существенные изменения. Эти изменения затронули и Россию. Это связано, прежде всего, с тем, что начали появляться новые технологии, системы, методы которые упрощают управление транспортным процессом.

Если заглянуть в историю, то можно наблюдать с 70-80 годов началось органическое сращивание транспорта с обслуживающим производством, превращение его в звено единой системы «производство – транспорт – распределение». Новый подход к транспорту как ключевой части логистической цепи приводит к необходимости рассмотрения его в разных аспектах. Прежде всего, транспортные организации и предприятия должны направлять свою коммерческую и производственную деятельность на изучение, анализ и удовлетворение потребностей общества во всех видах транспортных услуг.

В связи с внедрением новой науки, как логистики, в странах с рыночной экономикой, стала пересматриваться транспортная политика [1; 5]. Можно сказать, что транспорт начал играть важную роль в системе товародвижения. Предполагается, что в дальнейшем технико-эксплуатационные особенности отдельных видов транспорта обеспечат им надежное положение на рынке транспортных услуг, особенно в условиях повышенного спроса на перевозки грузов мелкими отправлениями, которые в свою очередь, ускорят развитие автоматизированной обработки грузов, контейнеризации и пакетизации, а также информатики в условиях грузовой и перевозочной работы.

Для обеспечения высокого качества и эффективности перевозки сырья, готовой продукции, полуфабрикатов стали разрабатываться ряд концепций а также система правового регулирования [6]. С помощью таких концепций стала реализовываться специфика логистики в управлении производственно-коммерческой деятельности в цепях поставок транспортных организаций (табл.1).

Вышеизложенное позволяет сделать вывод, что благодаря разработанным концепциям на основе транспортировки, которая стала ключевым звеном многих предприятий, снизились затраты на перевозку продукции.

Таблица 1 – Сравнительный анализ современных логистических концепций эффективности перевозки сырья

Название концепции	Содержание (цели концепций)	Недостатки
«Точно в срок»	Важную роль играет спрос. Главная цель – минимизация затрат, связанных с созданием запасов. Сопутствующие цели: исключение сбоев и нарушения процесса производства; Сокращения времени подготовки к самому процессу производства; Устранение ненужных затрат.	Высокие затраты на покупку и реализацию продукции; Неспособность быстрого выполнения технического перевооружения (реконструкций); Неспособность некоторых поставщиков работать в режиме «Точно в срок» [2].
Концепция «планирования потребностей ресурсов»	Основными целями концепции являются: <ul style="list-style-type: none"> • Удовлетворение потребности в материалах, компонентах и продукции для планирования производства и доставки потребителям; • Поддержание низкого уровня запасов материальных ресурсов, незавершенного производства, готовой продукции; Планирование производственных операций, графиков доставки, закупочных операций.	Использование этой концепции требует большой объем вычислений; Растут расходы на обработку заказов и транспортировку; Слабая чувствительность к спросу [2].
Управление целью/целями поставок	Управление целями поставок – интегрирование ключевых бизнес-процессов, начинающихся от конечного пользователя и охватывающих всех поставщиков услуг, товаров и информации, добавляющих ценность для потребителей и других заинтересованных лиц. Основной целью является: удовлетворить предсказуемый спрос с наименьшими возможными издержками.	Механистический подход, сосредоточение на издержках, с потерей ориентации на клиента, нет возможности управления маржей [3].
Концепция «стройного производства»	Эта концепция представляет собой соединение следующих компонентов: высокое качество, небольшой размер производственных партий, низкий уровень запасов, высококвалифицированный персонал. Цель: улучшение реакции системы дистрибуции фирмы на изменение потребительского спроса. Сопутствующие цели: Высокие стандарты качества продуктов; Низкие производственные издержки; Быстрое реагирование на изменение спроса; Минимальное время на реконструкцию оборудования [4].	-

Благодаря транспорту, логистический процесс товародвижения формируется в единую технологическую цепь, а транспорт становится неотъемлемой частью единого транспортно-производственного процесса. В этой цепи основные функции транспорта заключаются в перемещении товара и его размещения.

Список литературы:

1. Алтухов И.А., Черемухин А.Д. Понятие воспроизводства и основные его объекты // Вестник НГИЭИ. 2016. № 10 (65). С. 169-177.
2. Грызунова Н.В., Рожкова Т. В., Вольнская М.С. Механизм формирования лизинговой сделки в условиях структурных изменений промышленности России // Иннов: электронный научный журнал, 2017. №1 (30). URL: <http://www.innov.ru/science/economy/mekhanizm-formirovaniya-lizingovoy-/>
3. Кокорев А.С. Инновационное развитие промышленных предприятий в кластере // Азимут научных исследований: экономика и управление. 2017. Т. 6. -№ 2 (19). – С. 130-132.
4. Саликов Ю.А., Кузьменко Н.И. К вопросу о факторах экономической безопасности в стратегиях развития регионов / Ю.А. Саликов, Н.И. Кузьменко // Материалы XIX Отчетной научно-практической конференции профессорско-преподавательского состава под редакцией С.Л. Иголкина. – 2016. – С. 39-43.
5. Самарин И.В. Разработка и совершенствование методов получения и обработки информации для задач управления крупным предприятием // В сборнике: Технические науки в России и за рубежом Материалы III Международной научной конференции. 2014. С. 48 – 54.
6. Скаридов А.С. Морское право. - Москва, 2014. – 647 с.

Утебаева А.

**НЕКОТОРЫЕ СВЕДЕНИЯ ИЗ ИСТОРИИ РАЗВИТИЯ
ТИФЛОПЕДАГОГИКИ В РЕСПУБЛИКЕ КАРАКАЛПАКСТАН**

Нукусский государственный педагогический институт

Ключевые слова: школа-интернат, слабовидящие, слабовзрячие, тотальные слепые, азбука Брайля, книги на Брайлевском шрифте, тифлотехнические средства.

Аннотация: В данной статье рассматриваются вопросы о разделении школ-интернат для слепых и слабовидящих, об открытии школы-интерната для детей инвалидов. В ходе исследования

проанализированы функционирование школ-интернатов страны, деятельность руководителей, а также обучение учеников.

Key words: boarding school, visually impaired, visually impaired, total blind, Braille alphabet, books on Braille font, typhlo-technical means.

Abstract: This article discusses the division of boarding schools for the blind and visually impaired, the opening of a boarding school for disabled children. The study analyzed the functioning of boarding schools in the country, the activities of managers, as well as the training of students.

Школа для слабовидящих делится на школу-интернат для слепых и слабовидящих. Впервые в Узбекистане в 1920-году была открыта первая школа-интернат для детей-инвалидов (глухих, слепых, слабоумных). Одним из основателей данной школы был тогдашний военнопленный, врач Кальман Хорват. Беспрепятно работали Л.И. Новоселова, А.А. Козлова, А. Бекчурова, В.В. Гулина, Х. Камолиддинова, работавшие вместе с ним.

В 1922 году в Ташкенте открылась школа для слабовидящих, состоящая из 20 ти учеников. В 1929 году, по инициативе Юлдаша Ахунбабаева, были организованы работы по раздельному обучению слабовидящих детей от глухих.

Так был заложен фундамент первого в Узбекистане школы-интерната для слабозрячих. А в результате, и в других областях республики были созданы широкие возможности слабовидящим для получения знаний, стали функционировать школы, школы-интернаты. На сегодняшний день в стране ведут свою деятельность 10 школ-интернатов подобного типа.

Среди этих школ самой молодой является школа-интернат в Республике Каракалпакстан. Она начала свою работу в 2001 году с 65 учениками. Первым руководителем школы-интерната была Я. Утениязова, в дальнейшем руководили С. Рамбердиев, З. Бектурганова. С 2012 года данной школой руководит Н. Каипбергенов.

В интернате созданы все условия для получения учениками знаний и выбора профессии. В школе для тотальных слепых занятия проводятся по азбуке Брайля. Если в общеобразовательных школах 9-ти летнее обучение, то в подобных школах 9-ти летние знания даются за 10 лет.

Азбука Брайля на каракалпакском языке была разработана и издана А. Нурмахановой в 1965 году.

Сегодня детям знания даются именно по этой азбуке. Но, тем не менее, в те времена в этих школах не хватало специальных учебников,

особенно, книг на Брайлевском шрифте. В 2008 году была переиздана азбука Брайля на каракалпакском языке и ученики начальных классов полностью были обеспечены книгами на Брайлевском шрифте. В 2017 году, в городе Карши в связи с внесением изменений и дополнений в каракалпакский язык запланировано издание азбуки Брайля на новом каракалпакском алфавите.

В школе функционируют 10 предметных кружков, кружки по 9ти музыкальным и художественным направлениям. В специальных школах для слабовидящих трудовое обучение, все предметы проводятся при помощи тифлотехнических средств.

Если в школе-интернате в 2016-2017 учебном году обучались 224 ученика, то 19 из них являются выпускниками.

В 13-статье Закона Республики Узбекистан «Об образовании» говорится о том, что каждый человек имеет право на свободный выбор учебного направления в академическом лицее или профессиональном колледже на основе общего среднего образования.

Согласно постановлению № 100 Кабинета Министров Республики Узбекистан «О деятельности профессиональных колледжей, специализированных для лиц с ограниченными возможностями» от 17 мая 2017 года для лиц с недостатками зрения будут созданы достойные условия. Специализированные профессиональные колледжи для детей с ограниченными возможностями ведут свою деятельность в городах Самарканд, Ташкент и Наманган.

Если в 2015-2016 учебном году закончили школу 26 учеников, то 5 из них получили направления на специализированный колледж для детей с ограниченными возможностями города Ташкента. А остальные 20 учеников получили направления в общие колледжи. На сегодняшний день 29 учеников обучаются в колледжах.

В нашей Республике слабовидящие ученики после среднего специализированного образования имеют возможность продолжения учебы, усовершенствования знаний и по этому вопросу созданы широкомасштабные возможности.

Получение ими знаний гарантировано нормативно-правовыми документами. Как указано в 14-статье Закона Республики Узбекистан «Об образовании» и лица с недостатками в зрении так же, как и все граждане Республики Узбекистан имеют возможность использования права на образование в высших учебных заведениях и право на выбор профессий любых видов. В данное время обучаются в вузах 14 студентов, сумевшие использовать свои права.

Таким образом, во-первых, мы находимся накануне 100-летия появления специализированной педагогики в Узбекистане и

специализированной школы-интерната, и 90-летия школ-интернатов для слабовидящих.

Во-вторых, достойны увековечения дела К. Хорвата, болевшего за создание специализированной школы-интерната, и внимания отличные труды А. Нурмахановой, составителя азбуки Брайля на каракалпакском языке.

В-третьих, усиливается интерес слепых и слабовидящих детей к овладению профессий и высшего образования. А это, в свою очередь, создает им возможность найти свое место в обществе.

Таким образом, в статье была рассмотрена история развития организации детей с ограниченными возможностями здоровья. В ходе исследования проанализированы функционирование школ-интернатов страны, деятельность руководителей, а также обучение учеников.

Список литературы

1. Бобков В.В., Чечельницкая С.М. Методика отбора учащихся с ОВЗ для выполнения комплекса ГТО // Культура физическая и здоровье. 2017. № 2 (62). С. 64-66.
2. Евсевьева М.Е., Муравьева В.Н., Ерёмин В.А., Ерёмин М.В., Галькова И.Ю., Чудновский Е.В., Мищенко Е.А., Русиди А.В. Центр студенческого здоровья: основные направления работы на современном этапе // Профилактическая медицина. 2013. Т. 16. № 1. С. 8-12.
3. Каскаева Д.С., Петрова М.М., Манухина Е.А. Анализ заболеваемости студентов 1 курса в ходе углубленного медицинского осмотра 2011 года в красноярском государственном медицинском университете // В мире научных открытий. 2012. № 9.1. С. 52-65.
4. Костенко М.А. Тенденции и проблемы становления системы психосоциальной помощи семьям с детьми в регионах России // Вестник Тамбовского университета. Серия: Гуманитарные науки. 2014. № 4 (132). С. 179-185.
5. Науменко Ю.В. Здоровьеформирующая деятельность детского дома и школы-интерната // Методист. 2005. № 2. С. 45.
6. Цвелев Ю.В., Беженарь В.Ф., Рухляда Н.Н. Георгий Ермолаевич Рейн - академик, зодчий, государственный деятель // Журнал акушерства и женских болезней. 1998. Т. XLVII. С. 107.

Часовников Д.С.

*Научный руководитель:
к.э.н., доцент И.В. Казьмина*

**АКТУАЛЬНЫЕ АСПЕКТЫ ЛОГИСТИЧЕСКОГО
ОБЕСПЕЧЕНИЯ ОБОРОННО-ПРОМЫШЛЕННОГО
КОМПЛЕКСА**

ВУНЦ ВВС ВВА им. профессора Н.Е. Жуковского и Ю.А. Гагарина

Ключевые слова: логистика, материальный поток, информационный поток, логистическая цепь, авиационная техника.

Аннотация: в статье обосновывается актуальность оптимизации материального обеспечения ОПК исходя из логистических принципов и методов.

Key words: logistics, material flow, information flow, logistics chain, aviation equipment.

Abstract: The article substantiates the urgency of optimizing the material security of the DIC based on logistic principles and methods.

Национальный оборонно-промышленный комплекс представляет собой: одной стороны, совокупность предприятий и организаций в той или иной степени связанных с поставками вооружений и других материальных средств Вооружённым Силам, а также с экспортом военно-технических изделий; с другой стороны, систему связей и отношений определенным образом организованной группы оборонных и оборонноориентированных фирм с государством в лице Министерства обороны и других силовых ведомств, между собой, с предприятиями, выпускающими гражданскую продукцию, наконец, с иностранными продавцами средств оборонного производства и покупателями Оборонной Продукции.

Будучи органической составной частью народного хозяйства, оборонно-промышленный комплекс, функционирует в условиях действия тех же экономических законов, которые определяют тенденции развития национальной и всей мировой экономики. Одной из таких тенденций выступает постоянный рост стоимости вновь создаваемых товаров и услуг. Причем в условиях оборонного производства данная тенденция проявляется «лавинообразно», обуславливая возрастание стоимости новых военных систем

Данное обстоятельство не только осложняет задачи обеспечения, эффективности производства оборонной продукции, но и ставит перед военно-политическим руководством страны проблему разработки новой стратегии развития ОПК.

В отличие от старой стратегии, цель которой состояла в достижении требуемой боевой и мобилизационной готовности всей военной организаций страны при минимальных затратах, цель новой стратегии должна состоять в обеспечении надежной обороноспособности страны при оптимальных затратах ресурсов.

Реализация цели новой стратегии развития ОПК возможна лишь на принципах логистического подхода.

Анализ отраслей оборонно-промышленного комплекса с позиций логистического подхода актуален, во-первых, потому, что современный российский ОПК пока еще несет в себе черты прежнего оборонно-промышленного комплекса Советского Союза, который охватывал всю экономику, страны. Механический перевод тысяч оборонных и оборонноориентированных предприятий на производство низкотехнологической гражданской продукции чаще всего приводил (и приводит до сих пор) к безвозвратной утрате уникальных технологий, а также к потере высококвалифицированных кадров персонала, подготовка которых обошлась стране в миллиарды рублей. Чтобы сохранить накопленный российским ОПК научно-технический потенциал и, тем более, использовать его для подъема социально-ориентированной рыночной экономики, следует, программу, выверенной конверсии предприятий, «работающих» на оборону, дополнить, внедрением логистики в их хозяйственную практику.

Во-вторых, проблема широкого использования логистики и логистов в производственно-коммерческой деятельности оборонных и оборонно-ориентированных фирм актуальна еще и потому, что квалифицированные специалисты по логистике нужны любой торговой или производственной фирме. Практически в каждой крупной западной компании есть менеджер, в чьи задачи входит управление материальными потоками и ресурсами. Нередко, он занимает одну из верхних позиций в корпоративной табели о рангах — например пост вице-президента по логистике.

В российских же компаниях за логистику чаще всего отвечает менеджера среднего звена. Он занимается, возможно, не столь глобальными, но все-таки не менее важными для компании вопросами, организует транспортировку и складирование, грузов, руководит закупками, продажами, контролирует упаковку. Что же касается большинства оборонных фирм, то в них квалифицированных логистов практически нет.

Наконец, в третьих, проблема разработки и внедрения современных логистических концепций и систем в хозяйственную практику предприятий и организаций ОПК актуальна еще и потому,

что по степени развития логистики Россия серьезно отстает от ведущих стран Запада.

Об актуальности логистики в ОПК свидетельствует и происхождение термина логистика. Термин «логистика» появился первоначально в интендантской службе армии и происходит от греческого λόγος (логос).

Впервые употребляется в трактатах по военному искусству византийского императора Льва VI. В Византийской империи при дворе императора были «логистики», в обязанности которых входили управление и распределение полученных натуральных налогов. Есть сведения, что Наполеон применял в своей армии логистические принципы.

В русский язык термин логистика ввел в начале XIX века барон Генрих Жomini. В России в середине прошлого века, согласно Военному энциклопедическому лексикону, изданному в Санкт-Петербурге в 1850 году, под логистикой понималось *искусство управления перемещением войск* как вдали, так и вблизи от неприятеля, организация их тылового обеспечения.

Наибольшее развитие современная военная логистика получила в годы второй мировой войны в сфере материально-технического обеспечения армии США. Американский военный контингент, который вел боевые действия на Европейском континенте, благодаря использованию логистики своевременно и в полном объеме обеспечивался тыловыми подразделениями с другого материка. Согласованное взаимодействие фронтовых и тыловых снабженческих баз, военной промышленности и транспорта позволило эффективно снабжать армию оружием и продовольствием.

Четко отлаженная работа военной промышленности, транспорта (авиационные, морские и сухопутные перевозки) и тыловых служб дала после окончания войны толчок к применению военного логистического опыта в мирной экономике.

В настоящее время наряду с гражданской сферой логистика продолжает использоваться и на военном поприще.

Под логистикой в военной сфере понимают совокупность материально-технических ресурсов, необходимых для доставки боеприпасов и людей к месту боя, а также комплекс мероприятий по подготовке и осуществлению этого процесса.

В русском языке как синоним военной логистики используется термин «тыловое обеспечение», которое включает организацию и осуществление комплекса мероприятий тыла, направленных на поддержание в боеспособном состоянии вооруженных сил,

обеспечение их всеми видами материально-техническими ресурсами, необходимых для выполнения поставленных перед ними задач.

Именно военной логистике принадлежит ведущая роль в становлении и развитии современной экономической концепции логистики.

В наше время понятие «военной логистики» в некоторых странах по-прежнему сохраняется, но в русском языке термин «логистика» сейчас ассоциируется, прежде всего, с бизнесом.

В терминологическом словаре по логистике, изданном в России в 1995 г. дается такое определение логистики:

“Логистика – наука о планировании, контроле и управлении транспортированием, складированием и другими материальными и нематериальными операциями, совершаемыми в процессе доведения сырья и материалов до производственного предприятия, внутривародской переработки сырья, материалов и полуфабрикатов, доведения готовой продукции до потребителя в соответствии с интересами и требованиями последнего, а также передачи, хранения и обработки соответствующей информации”. Ключевые подсистемы логистики представлены на рисунке 1.



Рисунок 1 - Ключевые подсистемы логистики

Логистика предполагает формирование и обеспечение функционирования материальных потоков на отдельных этапах движения материалов: закупка, производство и распределение.

Главная цель логистики – вовремя и в необходимом количестве доставить производственную продукцию в нужное место с минимальными издержками.

В процессе управления материальным потоком логистика решат такие задачи, как:

1. Прогнозирование объёмов перевозок;
2. Определение оптимальных объёмов и направлений материальных потоков;
3. Организация складирования;
4. Организация упаковки, транспортировки.

Логистизацию оборонно-промышленного комплекса следует осуществлять в двух главных направлениях:

1. Создавать необходимые условия для повышения степени управляемости, адаптивности и улучшения целеполагания логистической системы ОПК.

2. Одновременно ориентировать формы и методы логистизации системы ОПК на реально достижимую (к моменту создания микро- и макрологистических систем) модель управления рыночными структурами.

Таким образом, реформирование российского ОПК на принципах логистики не может ограничиться рационализацией только оборонного комплекса и его системы управления, а должно сопровождаться параллельными преобразованиями во взаимодействующих отраслях.

Список литературы

1. Бочков А.В., Белозеров В.К., Чвякин В.А., Сагалов В.М., Дымнова Т.И., Давыдов Д.Г., Белобрагин В.Я., Делия В.П., Лаптев Л.Г., Дзюба Г.Г., Евдокимов А.Е., Забузов А.Е., Мельков С.А., Павлов С.Н., Передня Д.Г., Перенджиев А.Н., Прудников Л.А., Секиринский С.С., Серебрянников В.В., Титов А.В. и др. Имидж армии - имидж России. - Москва, 2006. – 240 с.

2. Есаулов В.Н. Развитие оборонно-промышленного комплекса России в условиях модернизации экономики // Вестник Томского государственного университета. Экономика. 2012. № 4 (20). С. 16-27.

3. Казьмина И.В., Смольянинова И.В., Щеголева Т.В. Развитие методологии корпоративного финансового планирования // В сборнике: В мире науки и инноваций сборник статей Международной научно-практической конференции: в 3-х частях. 2016. С. 65-67.

4. Корнилова Е.В. Стратегические предприятия оборонного комплекса РФ и развитие оборонной промышленности Нижегородской области // Строймного, 2016. №3 (4). URL: <http://stroymnogo.com/science/economy/strategicheskie-predpriyatiya-oboro/> Источники: <http://stroymnogo.com/science/economy/strategicheskie-predpriyatiya-oboro/>

5. Рагозина М.А., Аникина Ю.А. Инструменты стратегического планирования производственной программы предприятий оборонно-промышленного комплекса // Вестник Красноярского государственного аграрного университета. 2015. № 4. С. 189-194.

6. Шанцев В.П. Состояние и перспективы социально-экономического развития нижегородской области // Вестник НГИЭИ. 2016. № 5 (60). С. 74-82.

КОЛЛЕКТИВ АВТОРОВ

Абдиев М.Ж., канд. экон. наук, доцент, Ошский технологический университет, г. Ош, Кыргызстан

Абдурахманов М.А., старший преподаватель, Наманганский инженерно-технологический институт, г. Наманган, Узбекистан

Ахмедов А.Э., канд. экон. наук, доцент, Воронежский экономико-правовой институт, г. Воронеж, Россия

Бизин С.В., канд. экон. наук, доцент, Воронежский экономико-правовой институт, г. Липецк, Россия

Блащенко Б.О., канд. юрид. наук, доцент, Воронежский экономико-правовой институт, г. Воронеж, Россия

Бобикова Д.А., студентка, Воронежский экономико-правовой институт, г. Старый Оскол, Россия

Бобровникова А.И., студентка, Воронежский экономико-правовой институт, г. Воронеж, Россия

Богомолов А.Н., канд. юрид. наук, доцент, Воронежский экономико-правовой институт, г. Воронеж, Россия

Болгов В.А., студент, Воронежский экономико-правовой институт, г. Липецк, Россия

Борискова И.В., канд. юрид. наук, доцент, Воронежский экономико-правовой институт, г. Воронеж, Россия

Гайыпова Б.А., кандидат филологических наук, Баткенский государственный университет, г. Баткен, Кыргызстан

Гончарова С.С., Белорусский государственный педагогический университет им. М. Танка, г. Витебск, Беларусь

Губертов Е.А., канд. экон. наук, доцент, Воронежский экономико-правовой институт, г. Старый Оскол, Россия

Давыдова Е.Ю., канд. экон. наук, доцент, Воронежский экономико-правовой институт, г. Воронеж, Россия

Донина О.В., магистрант, Воронежский государственный университет, г. Воронеж, Россия

Жигульских В.Ю., студент, Воронежский экономико-правовой институт, г. Воронеж, Россия

Звягова А.В., магистр, психолог, Ясли/сад № 491, г. Витебск, Беларусь

Ирисов Х.Д., ассистент, Ташкентский государственный аграрный университет, г. Ташкент, Узбекистан

Исмаилова А.М., Баткенский государственный университет, г. Баткен, Кыргызстан

Кадацких И.Ю., канд. псих. наук, доцент, Воронежский

экономико-правовой институт, г. Старый Оскол, Россия

Казьмина И.В., канд. экон. наук, доцент, ВВА имени профессора Н.Е. Жуковского и Ю.А. Гагарина, г. Воронеж, Россия

Каширина Ю.П., канд. юрид. наук, доцент, Воронежский экономико-правовой институт, г. Воронеж, Россия

Комаровская Е.П., директор, Центр региональных социально-гуманитарных связей, г. Воронеж, Россия

Красненков В.А., ординат, Сибирский государственный медицинский университет, г. Томск, Россия

Кузнецова С.П., старший преподаватель, Воронежский экономико-правовой институт, г. Россошь, Россия.

Кулиничева К.С., студентка, Воронежский экономико-правовой институт, г. Воронеж, Россия

Магомедов Р.М., канд. пед. наук, доцент, Финансовый университет при Правительстве РФ, г. Москва, Россия

Мазылюк С.В., студентка, Воронежский экономико-правовой институт, г. Липецк, Россия

Мачульский А.Н., Центр региональных социально-гуманитарных связей, г. Воронеж, Россия

Мусурманкулов Ж.Ж., соискатель, Баткенский государственный университет, г. Баткен, Кыргызстан

Мусурманова Г.С., канд. фил. наук, доцент, Баткенский государственный университет, г. Баткен, Кыргызстан

Никитенко Л.И., канд. фил. наук, доцент, Воронежский экономико-правовой институт, г. Старый Оскол, Россия

Нуждин Р.В., канд. экон. наук, доцент, Воронежский государственный университет инженерных технологий, г. Воронеж, Россия

Подлесный А.А., студент, Воронежский экономико-правовой институт, г. Старый Оскол, Россия

Пухова М.М., канд. экон. наук, доцент, Воронежский государственный университет инженерных технологий, г. Воронеж, Россия

Разаков Ж.П., соискатель, Баткенский государственный университет, г. Баткен, Кыргызстан

Рахимов Я.Т., старший преподаватель, Наманганский инженерно-технологический институт, г. Наманган, Узбекистан

Сидорова В.А., канд. юрид. наук, доцент, Воронежский экономико-правовой институт, г. Старый Оскол, Россия

Смолянинова И.В., канд. экон. наук, доцент, Воронежский экономико-правовой институт, г. Воронеж, Россия

Соловьёва Т.А., докт. пед. наук, профессор, Псковский государственный университет, г. Псков, Россия

Сурков М.А., ВВА имени профессора Н.Е. Жуковского и Ю.А. Гагарина, г. Воронеж, Россия

Умаров С.Т., канд. экон. наук, доцент, Ошский технологический университет, г. Ош, Кыргызстан

Утебаева А., студентка, Нукусский государственный педагогический институт имени Ажинияза, г. Нукус, Узбекистан

Фаустова К.И., старший преподаватель, Воронежский экономико-правовой институт, г. Старый Оскол, Россия.

Часовников Д.С., курсант, ВВА имени профессора Н.Е. Жуковского и Ю.А. Гагарина, г. Воронеж, Россия

Челноков А.А., докт. биол. наук, доцент, Великолукская государственная академия физической культуры и спорта, г. Великие Луки, Россия

Шаталов М.А., канд. экон. наук, доцент, Воронежский экономико-правовой институт, г. Воронеж, Россия

Шихалиева Д.С., докт. экон. наук, доцент, Московский гуманитарно-экономический университет Северо-Кавказский филиал, г. Минеральные Воды, Россия

Шкарина Т.Л., канд. пед. наук, доцент, Воронежский экономико-правовой институт, г. Липецк, Россия

ТРЕБОВАНИЯ

к содержанию и оформлению статей, направляемых для публикации в журнале «Территория науки»

Процент собственного текста при проверке на антиплагиат – не менее 80%.

Текстовый редактор - Microsoft Word 2003.

Формат текста – А5.

Объем публикации 5-7 страниц.

Шрифт - Times New Roman.

Размер шрифта - 10.

Поля - зеркальные: верхнее 2 см., нижнее - 2 см., внутри - 2 см., снаружи - 2 см.

Межстрочный интервал - 1.

Абзацный отступ – 0,5.

Ориентация - книжная, без простановки страниц, без переносов, без постраничных сносок.

Редактор формул - пакет Microsoft Office 2003.

Графики, таблицы, рисунки – черно-белые, без цветной заливки, допускается штриховка.

Фамилия, имя, отчество автора - выравнивание по центру, прописными буквами. Жирным шрифтом.

Название статьи - по центру, без отступа, прописными заглавными буквами, жирным шрифтом.

Полное название представляемой организации (вуза) – курсивом, строчными буквами, выравнивание по центру.

Ключевые слова – на русском и английском языке (3-5 слов).

Аннотация – на русском и английском языке (15-30 слов).

Текст статьи – выравнивание по ширине.

Список литературы - обязательно размещается в конце статьи и включает в соответствии с ГОСТом не более 5 библиографических описаний. Выравнивание по ширине страницы. Одинарный интервал.

Подстрочные сноски не допускаются.

ТЕРРИТОРИЯ НАУКИ

МУЛЬТИДИСЦИПЛИНАРНЫЙ
НАУЧНО-ПРАКТИЧЕСКИЙ ЖУРНАЛ

Подписано в печать 20.08.2017 г.
Формат 60 x 84/16. Бумага офсетная.
Усл. печ. л. Тираж 100 экз. Заказ №

Отпечатано в типографии
Воронежский ЦНТИ филиал ФГУ «Объединение «Росинформресурс»
Минэнерго России
394730, г. Воронеж, пр. Революции, 30